

Samir Hadžić

**SLOBODNE ZONE
FAKTOR INTEGRACIJE
CRNE GORE**

Podgorica, 2005

Autor:
Samir Hadžić

Naslov:
SLOBODNE ZONE
FAKTOR INTEGRACIJE CRNE GORE

Recezeni:
Prof. Dr Nenad Đorđević
Prof Dr. Borislav Ivošević

Izdavač:
Fakultet za menadžment malih i srednjih preduzeća, Beograd

Urednik:
Prof. Dr Nenand Đorđević

Korica:
Danijel Burzanović

Dizajn i prelom:
Davor Rančić

Lektor:
Suzana Lalatović

Tiraž: 400

Beograd 2005

*Ova knjiga je posvećena mojim roditeljima,
Garajfili i Isaku Hadžić*

O AUTORU



Samir Hadžić, rođen 3. maja 1976. godine u Baru, gdje je završio osnovnu školu i gimnaziju. Diplomirao na Fakultetu za pomorstvo u Kotoru na odsjeku za upravljanje – menadžment, smjer luke sa ocjenom 10 i prosječnom ocjenom 8,0. Studije prihvata aktivno, baveći se formiranjem stavova, pozitivnih ideja, u timskom multifunkcionalnom radu. Student prodekan u dva mandata, uz osnivanje AIESEC-a, međunarodne organizacije za razmjenu studenata, u Kotoru, trasira viziju svoje budućnosti. Velika Britanija i usavršavanje engleskog jezika, otvaraju nove vidike multikulturalnosti i pozitivnih tokova globalnosti ovog nadasve ambicioznog mladog čovjeka. Član je ALPBACH Evropskog foruma, koji se svake godine održava u Austriji, pokrajina Tirol.

Pripravnički posao u Ministarstvu inostranih poslova, rezultira i stalnim radnim odnosom na poziciji savjetnika u sektoru bilaterale. Protokom perioda i stručnih treninga, prelazi na poziciju višeg savjetnika u Ministarstvu za ekonomske odnose s inostranstvom i evropske integracije gdje i danas radi.

Diplomatija, kao izazov vremena u kojem prolazi državna administracija, prepoznaje kreatore, boravi u Italiji, Ministarstvu spoljnih poslova, na Diplomatskom institutu u Rimu. Predstavnik je Ministarstva inostranih poslova RCG, na stručnom usavršavanju i obuci za Vladine portparole u SAD, programu koji je finansiran od strane State Departmenta.

Član je Upravnog odbora Civilne diplomatske inicijative kao i Crnogorskog udruženja za odnose s javnošću, čiji je potpredsjednik za međunarodnu saradnju.

KRATAK SADRŽAJ

PREDGOVOR

NAPOMENA

UVOD SLOBODNE ZONE - FAKTOR INTEGRACIJE CRNE GORE KAO OSNOV BRŽEG EKONOMSKOG I PRIVREDNOG RAZVOJA CRNE GORE I NJENOG POVEZIVANJA SA SVIJETOM

Glava I SLOBODNE ZONE - DEFINICIJA I ZASTUPLJENOST U SVIJETU

Glava II PROCES INTEGRACIJE I EKONOMSKA SARADNJA MEĐU ZEMLJAMA U RAZVOJU

Glava III STRANE INVESTICIJE U ZEMLJAMA U TRANZICIJI

Glava IV STRANI INVESTITORI I GARANCIJE

Glava V OSNIVANJE SLOBODNIH ZONA U CRNOJ GORI

Glava VI CRNA GORA *OFF SHORE* CENTAR EKONOMSKA OPRAVDANOST

Glava VII INVESTICIONI VODIČ

ZAKLJUČAK

PRILOZI

LITERATURA

PREDGOVOR

Svoju studiju koja, kako se u podnaslovu navodi, treba da predstavlja »osnov bržeg ekonomskog i privrednog razvoja Crne Gore i njenog povezivanja sa svijetom« autor je podijelio na uvod, sedam glava i zaključna razmatranja.

U uvodu se navode i objašnjavaju opšte osobine slobodnih zona, te njihove ekonomske prednosti za privredni razvoj država, a posebno Crne Gore, kao obalne (mediteranske) države sa pogodnim kontinentalnim zaleđem i povoljnim emitivnim položajem. Ovim pitanjima autor će se baviti u studiji kao cjelini, obrađujući svaki segment posebno, ali koristeći se bogato i uporednom metodologijom, sa posebnim naglaskom na zemlje okruženja. Na kraju, u uvodu, bavi se i najnovijim Carinskim zakonom Crne Gore, kao podsticajnim aktom za razvijanje ekonomskih aktivnosti uobičajeno i primarno vezanih za funkcionisanje slobodnih zona.

Prva glava posvećena je definisanju slobodnih zona i zastupljenosti istih u svijetu. Međutim autor ne prilazi problemu formalistički i pojednostavljeno već ga sa pravom vezuje za elementarnu potrebu razvoja i unaprjeđenja spoljne trgovine jedne zemlje i međunarodne trgovine uopšte, što mu je početna premisa, a nakon toga (takve analize) bavi se nastankom i razvojem slobodnih zona, pojmom i vrstama, njihovim pravnim regulisanjem, i ulogom i značajem. Posebno je zanimljivo izlaganje vezano za međusobni odnos slobodne zone i suvereniteta domaće države, koristeći se zakonskim rješenjima i shvatanjima vodećih teoretičara u ovoj oblasti. Precizno kvantificira uslove, pa samim tim i opravdanost osnivanja slobodnih zona, na prvo mjesto opravdano stavljajući političku i privrednu stabilnost. Kako su slobodne carinske (i druge) zone odavno doživjele procvat u svijetu, one su dobile i forme međusobnog udruživanja, pa autor u prvom dijelu obrađuje i te organizacione forme, kao što su Svjetska federacija slobodnih zona iz 1999. godine, itd.

Druga glava obrađuje proces integracije i ekonomsku saradnju zemalja u razvoju. Pri tome, u prvom dijelu daje naglasak i uspješno obrađuje teorijski problem (opšta teorija) ekonomske integracije uz navođenje brojnih mišljenja domaćih i stranih autora, osvrćući se posebno na klasičnu i građansku teoriju integracije, a onda prelazi na koristi koje zemlje u razvoju mogu da imaju od integracija i koji su to tokovi i činioци da bi se takva integracija uspješno ostvarila.

Treća glava nosi naslov »Strane investicije u zemljama u tranziciji«. Centralno mjesto obrade čine države Jugoistočne Evrope i investicije u njima. Obradena su, kako kretanja tih investicija, tako i pretpostavke za uspješno investiranje, uticaj demokratskih promjena na otvaranje dotičnih tržišta itd. Poslije iscrpne analize prednosti, ali i nedostataka takvih ulaganja, uz analizu pratećeg zakonodavstva, autor dolazi do slobodnih carinskih zona kao oblika stranih ulaganja, i kao uspješne primjere u Jugo-Istočnoj Evropi navodi Bugarsku, koja je dio svoje teritorije izdvojila kao slobodnu zonu i Mađarsku koja svoje propise o stranim preduzećima produžuje i na osnivanje preduzeća u slobodnim zonama.

Četvrta glava obrađuje garancije koje su osnovni motiv ulaganja stranih investitora. Autor obrađuje vrste garancija koje se mogu pružiti i koje se u praksi pružaju stranim investitorima. Ovaj dio je nužan i koristan, jer je obaveza i praksa pružanja garancija univerzalnog karaktera.

Peta glava monografije je najbitniji dio i odnosi se na osnivanje slobodnih zona u Crnoj Gori. Međutim, autor ovdje nije mogao da se bavi konkretnim rezultatima (i eventualnom njihovom pohvalom ili kritikom), jer, na žalost rezultata nije ni bilo. Autor zato u osnovi analizira dva elementa problema u pitanju. Prvi je analiza zakonodavstva i donijetih ali u praksi nerealizovanih odluka vezano za Slobodnu zonu u Baru, i drugi, obrada kapaciteta »Luke Bar«. Ovaj drugi dio je izuzetno kvalitetna analiza tih kapaciteta, kako sa tehničko-tehnološkog aspekta, tako i ekonomskog i posebno geografskog i geo-političkog položaja u okviru zaleđa na kopnu i položaja Barske luke na Mediteranu. Istraživanja su precizna i korektno govore u prilog vrlo dobrog položaja Luke Bar kao organizovane slobodne zone, ali ovi parametri postojali su i do sada, a rezultata nije bilo. Autor ne daje odgovor na to pitanje, ali zauzvrat u svojoj studiji nudi niz programa koji se u Luci Bar- slobodnoj zoni mogu sprovesti, i to 10 zanimljivih programa uz analizu uticaja istih na zaposlenost, platni bilans, itd, a prema metodologiji IBRD, uz procjenu finansijskih efekata.

U šestoj glavi autor izlazi iz klasičnog pristupa korišćenja efekta jedne slobodne (carinske) zone i razmatra ekonomsku opravdanost otvaranja *Off Shore* centra u Crnoj Gori. Pristup analizi je ispravan i dovoljno sveobuhvatan. Prvo vrši upoređenje sličnosti i razlika između *Off Shore* poslovanja i slobodnih zona, a zatim prelazi na dosta iscrpan prikaz država u svijetu koje su uvele *Off shore* poslovanje, da bi na kraju analizirao komparativne prednosti Crne Gore u odnosu na druge *Off Shore* centre u svijetu, ali i ograničavajuće faktore.

Svoja zaključna razmatranja autor sumira u 10 tačaka, u kojima u suštini zauzima opšte stavove u odnosu na one analitičke prirode iznijete u samoj studiji. Uspješno izbjegava moguće zamke da upadne u uobičajeni kliše kod radova ovakve vrste redovno izazvane dnevno političkim potrebama. Suprotno, autor se tome suprotstavlja, ali ne eksplicitno, već svojim analitičkim pristupom kojim isključivo nastoji da ostvari sebi postavljeni zadatak. Jezik i rečenica su mu jasni, sistematizacija pregledna, obrada pojedinih djelova srazmjerna i svrsishodna, zaključci logočni i izbalansirani, pa se zato slobodno može zaključiti da je autor Samir Hadžić, kao mlad stručnjak pokazao zavidno poznavanje teme koju je obradio i zrelost u njenoj obradi.

Prof. Dr Borislav Ivošević

NAPOMENA

Posljednjih nekoliko godina su obilježile krupne promjene u svjetskoj privredi koje su u znatnoj mjeri determinisane promjenama u međunarodnim političkim odnosima, ali su mnoge od njih izvorno ekonomskog karaktera. Savremene tendencije u razvoju svjetske privrede velikim dijelom predstavljaju procese kontradiktornog karaktera, što u krajnjoj liniji predstavlja odraz različitih ekonomskih i političkih interesa pojedinih zemalja.

Proces integracija može da obezbijedi mnoge pozitivne efekte, kao što su proširenje tržišta, korišćenje ekonomije obima, bolja iskorišćenost resursa i veća pregovaračka moć u odnosima sa trećim zemljama. Međutim, istovremeno, iskustvo integracionog povezivanja pojedinih zemalja je dokazalo da ono samo po sebi ne može da supstituiše kompletnu razvojnu strategiju, ne može da se sprovodi sa uspjehom između zemalja koje nisu ostvarile makroekonomsku ravnotežu. Integracione grupacije sa heterogenim članstvom, u smislu ostvarenog stepena privrednog razvoja pojedinih članica, ne mogu da obezbijede istovjetan tempo integracionog povezivanja za sve članice. Pored toga pitanje produbljivanja i/ili širenja jedne integracione grupacije se rješava samo na osnovu stepena konvergencije, koji se može postići između zemalja članica. Moja preporuka je da zemlja treba da se integriše samo u onoj mjeri u kojoj ostvaruje najveću korist, uz primjenu takozvane strateške integracije.

Problemi koje obuhvata ova knjiga su u našoj zemlji proučavani vrlo rijetko i parcijalno, uz veliki broj nedorečenih interpretacija. Neki autori vide u međusobnoj saradnji najznačajniji instrument zemalja u razvoju u borbi za međunarodni poredak i podstrek progresivnim unutrašnjim promjenama u tim zemljama. Drugi opet, upozoravaju na opasnost od regionalizma u nerazvijenom svijetu i dokazuju da kroz određene vidove regionalne integracije jača dominacija transnacionalnih korporacija. Treći smatraju da su smetnje i ograničenja međusobne saradnje toliko velike da u politici oslanjanja na sopstvene snage ne treba vidjeti perspektivnu spoljnoekonomsku i razvojnu strategiju zemalja u razvoju. S toga vjerujem da će na ovaj način prezentirana, raznovrsna i upozoravajuća iskustva pojedinih zemalja u sferi korišćenja instituta *slobodne ekonomske zone* i njegovog uticaja na procese *ekonomske i političke integracije*, doprinijeti u traganju Crne Gore za najpovoljnijim oblicima ekonomskog povezivanja sa zemljama u okruženju i njenoj pripremi za *proces evropskih integracija*.

Integracione sheme zemalja u razvoju doživljavaju ozbiljne krize, prije svega zato što vladajuće strukture i posjedničke klase nisu dovoljno zainteresovane za uspostavljanje veće privredne međuzavisnosti sa partnerskim zemljama, a nema ni dovoljno spremnosti za preferencijalni tretman manje razvijenih zemalja u okviru pojedinih grupacija i za aktivne mjere u korist njihovog bržeg razvoja, pogotovo u tržišnom tipu integracije polarizacioni efekti su neizbježni i predstavljaju najveću opasnost za proces integracija.

Iako se slobodne zone u pojedinim zemljama formiraju iz različitih razloga, ovaj rad ima za cilj da pokaže da je moguće označiti neke od njih kao dominantne. Ovi razlozi dijelom su predstavljeni u Agendi ekonomskih reformi Vlade RCG do perioda 2007. godine. Tu mislim prvenstveno na razloge privredno razvojnog karaktera, na obezbjeđenje nedostajućih inostranih investicija, kreiranja novih radnih mjesta, prestrukturiranja zaostale industrije i privredne infrastrukture, realizaciju komparativnih prednosti matične zemlje,

povezivanja sa razvijenim okruženjem, usvajanja novih tehnologija, povećanja izvoza, supstitucije uvoza i poboljšanja platnog bilansa.

Rad na ovom projektu je otpočeo 2001. godine, nakon završetka studija. U tom smislu autor se zahvaljuje prof. Borislavu Ivoševiću, na podršci i ukazanom povjerenju i Ani Miljanić stručnoj i moralnoj podršci. Posebnu zahvalnost autor izražava izdavaču, Fakultetu za menadžment malih i srednjih preduzeća, iz Beograda, i dekanu prof. Dr Nenadu Đorđeviću. Oni su svojim savjetima pomagali u pripremi ove knjige, a sugestijama doprinijeli da rasvijetlim neka od »osjetljivih« pitanja. Autor duguje zahvalnost mladom i perspektivnom crnogorskom slikaru, Danijelu Burzanoviću koji je naslov ovog rada doživio iz ugla umjetnika, a cilj je bio generacijsko povezivanje kao nagovještaj preobražaja crnogorskog društva i zalaganje za novi sistem vrijednosti.

S obzirom da ovaj rad predstavlja moje prvo ozbiljno i profesionalno suočenje sa kritikom naučne i stručne javnosti, u potpunosti sam svjestan nedostataka koje jedan ovakav poduhvat može da ima. Svaki dobronamjerni kritički sud naučne i stručne javnosti je dobrodošao. Pomoći će da eventualno u sljedećoj fazi ovog rada, koji bi trebao da posmatra marketinški model promocije stranih investicija, predstavljena tema bude bolje i naprednije obrađena. Nadam se da će ovaj rad podstaći i druge autore da se late pisanja novih naučnih i stručnih radova iz oblasti promovisanja stranih investicija i privlačenja stranog kapitala u cilju bržeg ekonomskog i privrednog razvoja Crne Gore i njenog povezivanja sa svijetom.

A U T O R

SLOBODNE ZONE - FAKTOR INTEGRACIJE CRNE GORE

KAO OSNOV BRŽEG EKONOMSKOG I PRIVREDNOG RAZVOJA CRNE GORE I NJENOG POVEZIVANJA SA SVIJETOM

UVOD

Novo vrijeme traži nove načine razmišljanja i ponašanja, koji se u našem slučaju generalno svode na adaptaciju prema civilizacijskim dostignućima radi uključivanja u savremene međunarodne procese i tokove. Ovom knjigom pokušaću dati neko svoje viđenje odgovora na izazove novog vremena, ili makar na neke najznačajnije tendencije izazova kao što su globalizacija, tranzicija, privatizacija, institucionalizacija i sl.

Živimo u vremenu opšte informisanosti i virtuelnog tehnološko-komunikacijskog buma. Izazovi novog vremena su veliki, naše želje nijesu mnogo manje, ali su nam mogućnosti, na žalost, veoma ograničene. Pravo stanje stvari u našoj zemlji je prilično sumorno, krizno, neizvjesno, turbulentno. Geografski se nalazimo na jugoistoku Evrope, politički joj se nekako parcijalno približavamo ali smo ekonomski veoma udaljeni od nje. Svima su nam manje više poznati subjektivni i objektivni uzroci krize, kao i njene dosadašnje posljedice i performanse. Polarizacije, socijalna patologija, opadanje životnog standarda i svih ekonomskih pokazatelja, debalansi, deficiti, gubici i špekulativna ekonomija su dio našeg svakodnevnog života, bolje reći preživljavanja.

Uzroci i posljedice krize koja nas je zadesila su dovoljno elaborirani u našoj stručnoj literaturi. Pokušaću da tretiranjem nekih aspekata tranzicije, privatizacije, globalizacije i institucionalizacije ukažem na neka moguća i potrebna ponašanja koja bi mogla doprinijeti izlasku iz krize u kojoj se nalazimo i uključivanju u globalne svjetske tokove, po bilo koju cijenu, uvjereni da je ta cijena manja od ove koju već plaćamo. Pokušaću da istaknem i argumentujem neophodnost realizacije instituta *slobodne zone* kao najznačajniju kariku integracije Crne Gore u ekonomskom, pravnom i političkom pogledu.

Porast proizvodnih snaga uslovio je povećanje proizvodnje, prometa, razvoja saobraćaja, kao i pojavu velikog broja privrednih grana bez kojih se efikasno funkcionisanje savremene međunarodne podjele rada ne može zamisliti. Imajući u vidu da je razvoj proizvodnih snaga najprije doveo do odvajanja trgovine od proizvodnje, a kasnije do odvajanja saobraćaja od trgovine, koje je dovelo do rađanja međunarodne špedicije čija je uloga da izvrši njihovo povezivanje. Dakle, međunarodna špedicija se pojavljuje u ulozi posrednika između spoljne trgovine i međunarodnog transporta. Međutim, osnov postojanja međunarodne špedicije je u sprezi sa procesom carinjenja robe čime dobija pravo legalnog puštanja robe u promet zemlje uvoznice. U cilju zaštite ekonomskih interesa zemlje, doneseni su brojni carinski zakoni u svijetu koji propisuju i određuju proces carinjenja robe prilikom

međunarodne trgovine. Smještaj carinske robe je posebno značajan institut u carinskom pravu kojim se omogućuje da carinska roba bude pod carinskim nadzorom sve dok se nad njom ne izvrši carinski postupak uvoznog ili izvoznog carinjenja, zavisno o kojoj se radi. Vremenom je postalo jasno da su pomenuti procesi dodatno komplikovali i otežali proces međunarodne trgovine upravo zbog različitosti zakonskih regulativa u pojedinim zemljama. Pojedine zemlje, u cilju podsticanja samog procesa proizvodnje i razvoja ekonomije sopstvene zemlje, su pronašle stanje u kojem je roba najslobodnija i omogućili njen dodatni angažman. Upravo član zakona koji definiše pomenuto stanje robe je omogućio stvaranje posebnih instituta u okviru privrede jedne zemlje. Ti instituti su poznati kao *slobodne zone*.

Ustaljene ekonomske aktivnosti i instituti trebaju biti prilagođeni potrebama i zahtjevima razvoja proizvodnih snaga u svim podsistemima svjetske privrede. Funkcija instituta *slobodnih zona* u procesu ekspanzije proizvodnih snaga može biti pozitivan faktor uticaja. Doprinos razvoju proizvodnih snaga primjenom ovih instituta predstavlja jedan od elemenata regulisanja globalnog procesa transformacije svjetskog ekonomskog poretka. Razvoj instituta *slobodnih zona* je možemo slobodno reći inicijator reorganizacije institucionalnih odnosa u pravnom, ekonomskom i političkom pogledu.

Veliki broj zemalja koje su dugo vremena pokušavale da postanu dio centara moći svjetske ekonomije pribjegao je implementaciji instituta *slobodnih zona*. Slobodne carinske zone su noviji oblik otvaranja privreda mnogih zemalja prema svijetu. Međuzavisnost formula stabilnog ekonomskog razvoja, kao i neophodnost povezanosti svih zemalja i ekonomskih područja, koju narušava postojanje mnogih sistema nacionalnog protekcionizma.

Slobodne zone su nastale u sklopu industrijske politike u velikom broju zemalja u razvoju, kao i zemljama koje sprovode korjenite privredne reforme. Jedno od krucijalnih pitanja na koje želim dati odgovor u ovoj knjizi jeste da li Crna Gora kao postsocijalistička zemlja koja se nalazi u procesu tranzicije, privrednih i ekonomskih reformi, demokratizacije i izgradnje civilnog društva, može primjenom i uspostavljanjem instituta *slobodnih zona* na cijeloj svojoj teritoriji ubrzati pomenute procese i učiniti ih kompatibilnim sa standardima neophodnim za proces integracije.

Ukoliko sagledamo razlog za uspostavljanjem *slobodnih zona* u svijetu koji se ogleda u prilivu inostranog kapitala koji stvara uslove ubrzanja industrijskog razvoja i dopunjava nedostatke u proizvodnji, odobrićemo moje shvatanje problema. Njihov cilj je bio da se maksimalno iskoriste inostrana ulaganja i da minimiziraju ograničenja koja za domaću privredu po tom osnovu nastaju. U tim slučajevima je strategija uvozno supstitutivnog karaktera, koji je zastupljen u Crnoj Gori, preorijentisana u izvoznu čime su zemlje domaćini počeli da usaglašavaju interese inostranih investitora. Ukoliko sagledamo stanje industriskog razvoja u Crnoj Gori, kao i vođenje zvanične politike koja kreira i suštinu ekonomske politike primijetićemo da je jedini razlog lošeg stanja u kojem se nalazimo nedostatak inostranog kapitala, koji je izazvan ekonomskim sankcijama i međunarodnom izolacijom.

Iako do danas u svijetu ne postoji decidan set uslova koji su neophodni za uspostavljanje *slobodne zone*, mada on varira u zavisnosti od zemlje do zemlje, svakako da se nameće pitanje uobličavanja infrastrukture zemlje domaćina, i to u fizičkom i administrativnom

pogledu. Fenomen internacionalizacije i globalizacije tokova savremene proizvodnje i trgovine izaziva osjetnu eroziju suverenosti pojedinih država, što svaki ekstremni ekonomski nacionalizam čini praktično neodrživim.

Crna Gora se danas nalazi na prekretnici u smislu definisanja njenog budućeg državnog statusa ili bolje reći nacionalnog suvereniteta u ekonomskom, pravnom i političkom pogledu. Proces uspostavljanja *slobodne zone* u Crnoj Gori bi podrazumijevao pečat strukturnog preobražaja i savremenog povezivanja međunarodne zajednice i internacionalne saradnje privrednih subjekata. Tačno je da *slobodne zone* nisu u stanju da same kreiraju strukturu dominantnih ekonomskih odnosa. Međutim, nepobitna je činjenica da one znatno utiču i koriguju teškoće nastale u cirkulaciji kapitala, robe i saobraćajnih tokova. Najbitnija uloga slobodnih carinskih zona jeste izlazak na međunarodno tržište koje je uspostavljeno uticajem superprotekcioniističkim mjerama najrazvijenijih zemalja. Omogućavajući kretanje roba uz određene carinske olakšice i pogodnosti, podstiče se privredni razvoj uopšte.

Pojam *slobodne zone* datira od prije par vjekova i vezan je za povlastice koje su različiti trgovci dobijali od zemlje domaćina. *Slobodna zona* je slobodna teritorija, koja je ograničen prostor koji uživa carinsku eksteritorijalnost zemlje gdje se nalazi, i pri tome predstavlja za domaće tržište inostranstvo, iako je dio domicilne države. U današnje vrijeme imajući u vidu izvoz kao prioritet zemalja u razvoju, *slobodne zone* se sve više šire i smatra se da se 25% svjetske trgovine realizuje preko slobodnih zona.

Cilj osnivanja *slobodne zone* ne leži samo u obavljanju međunarodne trgovine već se stavlja naglasak na obavljanje industrijske proizvodnje i to izvozno orijentisane. Slobodna carinska zona predstavlja jedan od povlašćenih oblika carinskog režima prostorno ograničenog i najčešće se osniva u pomorskim lukama, vazduhoplovnim i riječnim pristaništima, kao i robno transportnim centrima na magistralnim putevima i željezničkim prugama preko koje se obavlja prevoz robe za izvoz i tranzit robe.

Carinski zakon Crne Gore objavljen u »Službenom listu RCG « br. 7. od 12.2.2002.g IV DIJELU, Glavi 3, Odjeljak 1, **Slobodne zone i slobodna skladišta** definisan je set olakšica za carinske obveznike. U članu 168, stavu 1. pomenutog zakona kaže se :

“ **Slobodne zone i slobodna skladišta** su djelovi carinskog područja ili prostori u carinskom području odvojeni od ostalog carinskog područja gdje se:

- 1) za stranu robu smatra da nije u carinskom području radi naplate uvozne carine i primjene trgovinskih mjera pri uvozu, uz uslov da roba nije stavljena u slobodan promet ili da nije stavljena u drugi carinski postupak ili upotrebu, odnosno da nije trošena ili korišćena drugačije od uslova uređenih carinskim propisima;
- 2) na domaću robu namijenjenu izvozu, za koju postoje posebni propisi na osnovu njenog smještaja u slobodnu zonu ili slobodno skladište, primjenjuju mjere koje bi se primijenile pri izvozu takve robe. ”

Dakle, pojedine države su u želji da povećaju međunarodnu trgovinu i promet vlastitih zemalja donijele zakone koji će davanjem znatnog broja olakšica da privuku međunarodne privredne subjekte i omoguće im da u znatno povoljnijim uslovima u ekonomskom smislu posluju na međunarodnom tržištu. U fizičkom smislu država dio teritorije svoje zemlje

proglašava slobodnim, stavlja ga na raspolaganje međunarodnim privrednim subjektima. U suprotnom smislu to znači da država sužava dio vlastite teritorije na kojem važi carinski zakon dotične države.

Glava I
SLOBODNE ZONE -
DEFINICIJA I ZASTUPLJENOST U SVIJETU

1. POJAM I ZNAČAJ MEĐUNARODNE TRGOVINE

Danas u svijetu ne postoji zemlja koja ne plasira barem jedan svoj proizvod na međunarodno tržište. Bez obzira na društveno političko uređenje i nivo ekonomske razvijenosti, možemo slobodno reći da su sve zemlje otvorene za međunarodnu ekonomsku saradnju. Realnost dovodi do izražavanja želje za ekonomskom saradnjom i međunarodnom razmjenom roba i dobara. Upućenost u međunarodnu trgovinu proizilazi iz interesa raznih zemalja da nabave nedostajuće robe, usluge i resurse, da ostvare određenu dobit u toj trgovini ili da prošire svoje tržište. Međutim, međunarodna trgovina se danas odvija u uslovima oštre konkurencije i strogih pravila. Svijet danas poznaje izuzetke u slučajevima nepostojanja konkurencije. Tačnije, veliki broj zemalja je uspio da se probije na međunarodno tržište zahvaljujući prirodnim bogatstvima koji su isključivo zastupljeni u pomenutim zemljama.

Na svjetskom tržištu kao orijentir služe konkurentne svjetske cijene, koje obezbjeđuju prodaju samo najkvalitetnijih, tehnološki i po dizajnu najsavremenijih i ekonomski najkonkurentnijih roba i usluga.

Objekti međunarodne trgovine (robe i usluge, kapital, radna snaga, naučno tehnološke inovacije) prelaze nacionalne granice i podliježu pravilima i zakonima drugih zemalja, ali i plaćanju tranzitnih, uvoznih i drugih dažbina.

Porast proizvodnih snaga uslovio je povećanje proizvodnje, prometa saobraćaja, kao i pojavu velikog broja privrednih grana bez kojih se efikasno funkcionisanje savremene međunarodne podjele rada ne može ni zamisliti. Međunarodna trgovina je rigorozna i ponekad rizična u odnosu na domaću trgovinu. Njena različitost i raznovrsnost dovela je do odvajanja velikog broja djelatnosti od procesa proizvodnje kao što su transport i špedicija. Postoji veliki broj djelatnosti koji su u sprezi sa međunarodnom trgovinom: bankarstvo, tranzitne usluge, osiguranje, turizam, prerada i obrada, remont, naučna istraživanja, pružanje informacija, izdavačka djelatnost, izvođenje radova u inostranstvu, standardizacija, itd.

Međutim, ukoliko sagledamo stvarnu vrijednost međunarodne trgovine kao faktor saradnje između raznih zemalja možemo izdvojiti znatan broj pravaca na koje ona djeluje podsticajno:

- Efikasnije korišćenje proizvodnih snaga,
- Povećanje produktivnosti rada,
- Povećanje kvaliteta roba i usluga,
- Sniženje troškova proizvodnje,
- Modernizacija i tehnološko usavršavanje,
- Rješavanje problema suficita i deficita roba,
- Razvoj bankarstva
- Povećanje životnog standarda,
- Povećanje nacionalnog dohotka,
- Prezentacija na međunarodnom tržištu, itd.

Internacionalizacija ekonomskog života shvaćena u smislu povezivanja nacionalnih privreda na svjetskom tržištu je postala neminovnost. Ekonomski rast i razvoj svake zemlje je direktno zavisna od stepena njene uključenosti na svjetskom tržištu. Ali postoji i uticaj povratne veze, jer stepen uključenosti pojedinih zemalja u međunarodnu razmjenu zavisi od dostignutog stepena njihovog ekonomskog razvoja.

Prisutnost pojedine zemlje na međunarodnom tržištu mjeri se sljedećim osnovnim pokazateljima:

- Učešćem izvoza roba i usluga u nekom od agregatnih veličina (DBP, DP, i ND),
- Strukturom izvoza;
- Strukturom uvoza;
- Odnosom relativnog učešća zemlje u svjetskoj proizvodnji prema njenom učešću u svjetskoj trgovini;
- Obimom inostranih investicija;
- Odnosom obima uvoza prema obimu izvoza kapitala;

Međunarodna trgovina mnogim zemljama donosi pogodnosti koje su vezane za ekonomiju jedne zemlje. Međutim, one pogodnosti koje su za nas interesantne proizilaze iz činjenice da je nivo ekonomskog razvoja jedne zemlje uslov procesa integracije kao i položaja koji zemlja zauzima u svijetu.

2. NASTANAK I RAZVOJ SLOBODNIH ZONA

Pojam slobodne zone javlja se još u XVI vijeku, a podrazumijevao je dio luke na moru koji je omeđen plutačama a na kopnu ogradom, nad kojim se vršio stalan carinski nadzor. Slobodne zone potiču iz perioda svjetske trgovine kada su pojedini vladari dodjeljivali pojedinim gradovima titule slobodnih zona radi povećanja izvoza, tranzita i deviznih prihoda i kada su kolonijalne pomorske sile dominirale na svjetskim punktovima (Gibraltar 1705, Singapur 1819, Macao 1829, Hong Kong 1842, Žuvela 1990).

Slobodne zone su se pojavile u doba Merkantilističke ekonomije. Merkantilisti su apsolutizovali ulogu spoljne trgovine, što je bilo uslovljeno:

- a) porastom značaja trgovine zbog velikih geografskih otkrića;
- b) porastom značaja trgovačkog kapitala; i
- c) potrebom da se uklone feudalni oblici privređivanja.

Merkantilistička ekonomska politika je bila intervenistička u pravom smislu te riječi, sa krajnje izraženim ekonomskim nacionalizmom, što predstavlja sticanje ekonomske koristi na račun drugih zemalja. Veliki broj zemalja kontinentalne Evrope imao je zastupljenu spoljnu politiku koja je bila protekcionistički orijentisana. Liberalizam je na scenu stupio u XVIII vijeku i područje njegove primjene bila je spoljna trgovina. Sredinom XIX vijeka došlo je do sukoba između protekcionizma i liberalizma, u kojem je liberalizam izvojevao pobjedu. Tek 1920. godine, kada su smanjeni carina i uvoz, spoljna trgovina je doživjela pravi bum. Kao odgovor na liberalizam koji je zahvatio Veliku Britaniju, u njemačkim lukama se otvaraju slobodne zone u kojima se vršilo skladištenje robe koja je bila u tranzitu i koja je pripremana za izvoz. Od tog trenutka razvoj slobodnih zona je doživio ekspanziju. SAD su 1934. godine, donijele zakon o spoljnotrgovinskim zonama, a Jugoslavija 1923.

godine osnovala je Slobodnu zonu Solun, dio Grčke teritorije koji je izuzet iz carinske jurisdikcije Grčke i stavljen pod jugoslovenskom carinskom jurisdikcijom.

Strategija industrijalizacije velikog broja zemalja zasnivala se na politici privlačenja stranog kapitala. Formiranje slobodnih zona ima za cilj da se privuku strane industrije u oblasti gdje roba može biti uvezena bez plaćanja carinskih dažbina i prerađena za usmjeravanje na izvozna tržišta.

Na taj način se postižu dva cilja: prvo, privlače se inostrane investicije koje privlače nova radna mjesta, otvaraju izvozna tržišta, obezbjeđuju transfer tehnologije i priliv deviza, i drugo, iniciraju investicioni ciklus i proces domaće industrijalizacije ili prestrukturiranja. To govori da se namjenska institucionalizacija zona izmijenila, dakle, sa skladišno tranzitnog karaktera poprimila je i proizvodni. U aktivnostima takvih zona mogu se uočiti različiti ciljevi:

- a) Da se privuku inostrane investicije koje će otvarati izvozna tržišta i stvarati nova radna mjesta, jer tehnologija i znanja će poboljšati platni bilans,
- b) Da se pokrene i unaprijedi domaća tipično nacionalna industrijalizacija planirana uglavnom u ambijentu domaće ekonomije.

U periodu od 1945-1970. godine u razvijenim zemljama i zemljama u razvoju osnovano je više zona. To je period u kojem su prisutne tendencije integracionih procesa.

3. POJAM I VRSTE SLOBODNIH ZONA

Slobodna zona može biti definisana teritorijalno i režimski. U prvom slučaju se pravni status i privredno-sistemska termin vezuju za određeni prostor. U drugom slučaju režimske pogodnosti i status slobodne zone mogu odobravati preduzeća koja obavljaju određene oblike poslovanja nezavisno od njihove fizičke lokacije. Ono što je zajedničko u oba slučaja su motivacija, pravni okviri i režim poslovanja pod firmom slobodne zone.

Najopštija definicija teritorijalno određene zone glasi: »Slobodna izvozna zona je jasno ograničen prostor koji predstavlja enklavu slobodne trgovine u carinskom i spoljno trgovinskom režimu neke zemlje, gdje industrijska preduzeća koja pretežno proizvode za izvoz uživaju određeni broj poreskih i finansijskih olakšica«. Ova definicija ostavlja jedan broj nejasnoća. Nemoguće je postići efekat da je zona namijenjena isključivo izvozu u drugim zemljama, već se ostavlja mogućnost da se jedan dio proizvoda plasira na domaće tržište uz kompletnu carinsku proceduru. S druge strane postoje zone koje isključivo uvoze sirovine radi prerade i njihovog plasiranja na domaće tržište.

Slobodna carinska zona u savremenom smislu omogućava ne samo fizički smještaj robe sa određenim mjerama carinskog nadzora, nego i proizvodnju određenih roba u tim zonama kao i veći razvoj trgovine i otvorenost prema svjetskom tržištu.

Slobodna zona označava dio teritorije jedne države na kojoj se doprema roba iz različitih krajeva svijeta sa statusom van carinskog područja i ne podliježe uobičajenim carinskim procedurama. Sve robe u većini slučajeva imaju status eksteritorijalnosti. Dakle, na

uspješan način se iskoristio neutralan status robe koja se nalazi u neutralnoj poziciji u cilju omogućavanja sljedećih aktivnosti koje iziskuju postojanje tri vrste zona:

- a) roba koja stiže u slobodnu zonu bez dorade ili mijenjanja oblika same robe; skladištenje robe
- b) roba se uvozi i nad njom se vrši proces prerade do dobijanja proizvoda konačne potrošnje; industrijska proizvodnja
- c) roba koja izlazi iz neke zemlje kao »output« predstavlja »input« za Slobodnu zonu koja je organizovala njenu doradu kao i »output« Slobodne zone je »input« za neku drugu Slobodnu zonu »sistem karika«; obrada i prerada robe.

Detaljna definicija koju daje Svjetska banka razlikuje izvozno-prerađivačke i slobodne trgovinske zone. Izvovna prerađivačka zona je relativno novija varijanta široko korišćenih slobodnih trgovačkih zona – određen prostor obično u okviru ili blizini luke, u koje i iz koje se dozvoljava neograničena trgovina sa ostalim dijelom svijeta. Na robe uvezene iz slobodne trgovinske zone u zemlju domaćina plaća se neophodna carina; njihovo prethodno skladištenje u magacine slobodne trgovinske zone omogućava brzu isporuku po porudžbinama, ušteđujući u međuvremenu kamate na carinska plaćanja.

Slobodne izvozno-prerađivačke zone nude svojim klijentima zgrade i usluge za proizvodnju uvezenih sirovina i poluproizvoda u gotove proizvode. Ovi proizvodi služe obično za izvoz ili ponekad dijelom za prodaju na domaćem tržištu uz normalnu carinsku proceduru.

Osnovna funkcija slobodne carinske zone je razvoj međunarodne trgovinske razmjene uz što je moguće veće sniženje troškova transporta i distribucije robe. Pored ovih carinskih instrumenata, na zone se primjenjuju i fiskalni instrumenti koji su u vezi sa spoljno trgovinskim prometom robe, a koji se sastoje u oslobađanju od poreza na promet. Od ovog poreza oslobođene su sljedeće robe:

- koje se izvoze iz carinskog područja,
- koje se direktno izvoze iz zone u inostranstvo i uvoze iz inostranstva u zonu,
- koje kroz zonu samo tranzitiraju ili robe koje se kupuju ili prodaju u inostranstvu, a takođe se porez ne plaća ni na usluge učinjene stranoj robi u zoni, namijenjenoj tržištu ili izvozu.

Razlikujemo tri funkcije slobodnih zona i to: *trgovinska* (tranzitna), *skladišna* i *industrijska*. Zone industrijskog karaktera predstavljaju dobro područje za investiranje kapitala i to kako domaćeg tako i inostranog, ali je svakako u interesu zemlje domaćina da se u ovakvoj zoni ograniči rad inostranih preduzeća.

Na osnovu kriterijuma koji određuju prirodu same zone postoje mnoge klasifikacije i podjele slobodnih carinskih zona. Razlikujemo sljedeće:

- a) Prema načinu osnivanja:
 - Zone koje se osnivaju u autonomnim aktima pojedinih država – na taj način se osnivaju zone po zakonima nacionalnih država kao što je slučaj sa većinom slobodnih carinskih zona u svijetu, a često se i njihov status uređuje carinskim zakonima.

- Zone koje se osnivaju međunarodnim bilateralnim i multilateralnim ugovorima na određenim međunarodnim konferencijama.
- b) Prema namjeni:
- Zone namijenjene opštoj upotrebi,
 - Zone nemijenjene upotrebi pojedinih zemalja,
- c) Prema istorijskoj genezi:
- Zone čije su preteče bili slobodni lučki gradovi,
 - Zone koje nisu nastale iz slobodnih lučkih gradova,
- d) Prema vrsti djelatnosti:
- Slobodne carinske zone sa ograničenim funkcijama,
 - Zone sa potpuno slobodnim funkcijama, gdje spadaju zone u kojima su dozvoljene pored skladišne, trgovinske i tržišne djelatnosti i sve ostale djelatnosti koje se vrše u zonama: oplemenjivanje, industrijska proizvodnja i dr.
- e) Prema stepenu povlašćenosti:
- Zone koje nisu izuzete iz carinske teritorije odnosno države. U ovoj grupi razlikujemo još zone u kojima se posredno vrši carinski nadzor,
 - Zone koje uživaju carinsku eksteritorijalnost tj. nadzor se vrši samo do ulaska i poslije izlaska robe iz zone.

U prvu kategoriju spadaju slobodne teritorije koje su određene da stimulišu razvoj ekonomije izvjesnih regiona. Pored toga, pojedinim teritorijama kao što je Hong Kong, daju se ne samo carinske već i finansijske olakšice koje doprinose ubrzanom razvoju industrije i privlačenju kapitala.

U drugu kategoriju spadaju uglavnom zone u kojima je teritorija tačno određena uglavnom u dijelu luke, zatvorena i pod stalnim carinskim nadzorom. U ovim zonama robe ne mogu biti korišćene i trošene na licu mjesta, izuzev za preradu i oplemenjivanje.

U pogledu zaposlenosti u slobodnim zonama u ukupnoj industrijskoj zaposlenosti zemlje domaćina, razlikujemo 4 grupe zemalja:

- 1) Zemlje sa više od tri četvrtine zaposlenosti u slobodnim zonama, (Makao, Mauricijus)
- 2) Zemlje u kojima slobodne zone daju značajan broj radnih mjesta u industriji (16 do 35%), (Singapur, Malezija, Dominikanska Republika, Tunis i Šri Lanka),
- 3) Zemlje u kojima slobodne zone daju od 5 – 10% radnih mjesta u industriji, (Meksiko, Hong Kong, Južna Koreja i Kina-Tajvan)
- 4) Zemlje u kojima zone daju samo 1,5% industrijskih radnih mjesta, (Brazil, Filipini i drugih 45 zemalja u razvoju koje imaju slobodne zone).

Struktura proizvodnje u slobodnim zonama svake zemlje po pravilu obilježava po jedna dominantna grana industrije. U većini slobodnih zona svijeta dominira monokultura elektronike ili tekstilne industrije. Tradicionalno objašnjenje ove monokulture je da niski jedinični troškovi privlače industrije kao što su elektronika i tekstil.

4. PRAVNO REGULISANJE SLOBODNIH ZONA

Izvori prava za regulisanje slobodnih carinskih zona što podrazumijeva osnivanje zone, organizacija zone, poslovanje unutar zone, režim poslovanja zone, i inostrana ulagnja, temelji se u zakonima donesenim na nacionalnom nivou. U ovom radu posebnu pažnju posvetiću sljedećim zakonima koji su važeći na teritoriji RCG:

1. Carinski zakon,
2. Zakon o carinskoj tarifi,
3. Zakon o spoljnoj trgovini,
4. Zakon o svojinskoj i upravljačkoj transformaciji,
5. Zakon o privatizaciji privrede, i
6. Zakon o slobodnim zonama.

Poseban akcenat će biti stavljen u III dijelu ovog rada pod tačkom dva u kojem su dati detaljni sadržaji Carinskog i Zakona o slobodnim zonama. (PRILOG 1, 2.)

5. ULOGA I ZNAČAJ SLOBODNIH ZONA

Međunarodna podjela rada, međunarodna trgovina i saobraćaj, kao i međunarodna kooperacija koja obuhvata i čini proces političke i ekonomske integracije, nameće potrebu proširenja tržišta i stvaranje institucija međunarodnog karaktera. Od pomenutih institucija se očekuje da u svakom trenutku budu podsticajne karike svih procesa u oblasti reprodukcije, prometa robe i usluga na transnacionalnim područjima. Iako se protekcionizam pokušao nametnuti zarad nacionalnih interesa, međuzavisnost kao realnost je uspjela da se afirmiše. Tradicionalni okviri se počinju mijenjati uporedo sa preobražajem materijalno-resursnih i tehnoloških osnova.

Međunarodna ekonomska saradnja je uslovljena porastom međunarodne razmjene roba i usluga. Države počinju da ugrađuju u svoje privredne sisteme značajan broj instituta sa ciljem da, kada za to postoje razlozi, uspostave potpuno izuzimanje pojedinih poslovnih transakcija od dejstva određenih mjera samog sistema. To u suštini znači da određene obaveze koje nameće spoljnotrgovinski režim, mogu sasvim isključiti ili podređiti specijalnom režimu. Svakako da je svima jasno da je to institut »Slobodne carinske zone«, koji je osnova istraživanja u ovom radu.

S obzirom na trend zemalja u razvoju koje su težile industrijalizaciji, smatralo se da će iste pokrenuti sam proces industrijalizacije ukoliko se izvrši zamjena uvoznih roba sa domaćim robama. Kao jedno od sredstava zaštite domaćih roba od konkurencije koristi se carinska tarifa. Međutim, pokazalo se da pomenuti sistem mjera stvara nezdravu i nekonkurentsku industrijsku strukturu.

Veliki broj zemalja je uvidio da prilivom inostranog kapitala mogu ubrzati svoj razvoj. Dolazak stranog kapitala obezbjeđivao bi nedostajuće faktore u proizvodnji s jedne strane i pronalazio direktnog kupca s druge strane. Nametnuo se opšti princip funkcionisanja koji je želio da maksimalno afirmiše sve pozitivne učinke inostranog kapitala kao i da potisne ograničenja koja za domaću privredu nastaju po tom osnovu. Želja je bila prilagoditi

interese investitora i ciljeve sopstvene politike industrijskog razvoja. U tom kontekstu su nastale slobodne (izvozne) zone. Pojavom slobodnih zona javlja se i monokultura. Najveći broj preduzeća u zonama je iz oblasti potrošačke elektronike i industrije tekstila, odnosno odjeće.

Slobodne zone nisu same po sebi u stanju da posluže fundamentalnim promjenama u strukturi postojećih ekonomskih odnosa, ali one itekako predstavljaju doprinos u korigovanju poteškoća u međunarodnoj cirkulaciji kapitala i roba, tehnologija kao i saobraćajnih tokova. Njihova bitna uloga je u amortizovanju teškoća koje u međunarodnoj trgovini stvaraju superprotekcioniističke mjere u razvijenim zemljama. Slobodne zone višestruko podstiču privredni razvoj. Stoga one predstavljaju osnovni činilac u povezivanju složenih procesa reprodukcije kao i savremenim procesima internacionalizacije i globalizacije.

Liberalizovano zakonodavstvo u domenu poslova investitora, nisko oporezivanje i repatrijacija profita, sa svoje strane mogu da postanu kanal za odliv ionako siromašne domaće akumulacije, ukoliko se domaća preduzeća ne uključe u rad slobodnih zona korišćenjem domaćih resursa, učešćem u složenijim tehnološkim procesima i obukom lokalne radne snage. Opšta je tendencija niskog efekta poslovanja zone ukoliko je uvozni program sirovina i poluproizvoda velik. Smatra se da su efekti slobodne zone na privredu proporcionalni stepenu otvorenosti zone u odnosu na privredu zemlje domaćina.

6. POZICIJA SLOBODNE ZONE U ODNOSU NA SUVERENITET ZEMLJE

Suverenitet jedne zemlje kao pojam u njenom osnovnom značenju, danas je u velikoj mjeri modifikovan i nalazi se u evolutivnoj fazi. Pravni sistem međunarodne zajednice nastoji da što je moguće više otvori vrata svim zdravim inicijativama. Generalna skupština OUN-a decembra 1966. godine, sadrži istovjetnu odredbu člana 1. stav 2. koja glasi: »Da bi, postigli svoje ciljeve, svi narodi mogu slobodno raspolagati svojim prirodnim bogatstvom, ne kršeći obaveze koje proizilaze iz međunarodne privredne saradnje zasnovane na načelu uzajamnog interesa i međunarodnog prava. Ni u kom slučaju narod ne može biti lišen svojih sredstava opstanka.«¹

Države su sve manje nezavisne u realnosti. Istovremeno one uporno traže da zadrže svoja zakonska prava i da djeluju kao da su stvarno nezavisne. Protivurječnost između rastuće međunarodne međuzavisnosti i stalnog isticanja suverenosti (ili prava da djeluju kao da su stvarno nezavisne) sve više se smanjuje u uslovima opšte globalizacije.

Po Hansu Morgenthau, apstrahujući njegovo ekstremno tumačenje pojma suverenosti, nju ne treba shvatati kao apsolutnu slobodu od zakonskih ograničenja, što znači da država može preuzeti na sebe svaki kvantitet ograničenja, a ipak ostati suverena, pod uslovom da ova ograničenja ne utiču na kvalitet vrhovne, zakonodavne i izvršne vlasti.

¹ Međunarodni pakt o ekonomskim, socijalnim i kulturnim pravima. Jugoslovenska revizija za međunarodno pravo br. I-2/1967, s. 231

Suverena prava države obuhvataju različite oblasti zakonodavstva, izvršne vlasti i sudstva, gdje spada i carinisko pravo. Carinski subjektivitet predstavlja pojavni oblik i manifestaciju državnog suvereniteta koji je evoluirao tokom razvoja međunarodne trgovine, a izuzetno velike dimenzije je poprimio u epohi monopolističkog kapitalizma. Protekcionizam kao pojavni oblik ovako shvaćenog carinskog subjektiviteta i ekspanzije kapitala, koju omogućavaju uslovi stvaranja ekstra profita pod posebnom carinskom zaštitom, postaje primaran motiv za vladajuću klasu, koja od svoje vlade zahtijeva stvaranje odgovarajućih instrumenata carinske politike.

Princip suverenosti države služi održavanju njene političke moći kao i »Iura summa imperii«, tj. puno pravo prinude države na svojoj teritoriji. Kada se ta prinuda odnosi i na carinske obaveze i obveznike, onda se susrećemo s carinskom suverenošću kao posebnim pojavnim oblikom suverenosti.

Carinska suverenost kao poseban pojavni oblik državne suverenosti predstavlja vrhovnu kompetenciju države da se sistematizuje i po potrebi atomizira struktura carinskog sistema i carinske politike zavisno od izbora i ocjene nosilaca njene politike suverenosti i kao takva se prostire na tri kvalitetno različite sfere:

- Carinski sistem;
- Carinski režim; i
- Carinsku politiku.

Posebno mjesto među institutima carinskog sistema pripada slobodnim carinskim zonama. Norme međunarodnog prava koje za ovaj predmet imaju formiranje slobodnih zona po svojoj prirodi moraju biti upućene na određenu dobrovoljno prihvaćenu redukciju kompetencija suverenosti one države na čijoj se teritoriji takve zone osnivaju sa specifičnim statusom slobodnog korišćenja od strane ekonomskih subjekata domicilnih u drugim zemljama.

7. OPRAVDANOST I USLOVI OSNIVANJA SLOBODNIH ZONA

Opravdanost i uslovi osnivanja slobodnih zona određeni su ravnotežom interesa inostranih investitora i domaćih vlasti, kao i ravnotežom koristi i troškova izazvanih osnivanjem i poslovanjem slobodnih zona.

Prednosti koje slobodne zone i zemlja domaćin nude inostranim preduzećima mogu biti prirodnog i lokacijskog karaktera, ali i stečene pogodnosti kao što su efikasna infrastruktura ili podsticaji investiranju, poreske olakšice, itd.

Faktori koji utiču na osnivanje stranih firmi koje posluju u slobodnim zonama mogu se prema kriterijumu značaja grupisati kao sljedeći:

- | | |
|---|-----|
| • Politička (privredna) stabilnost | 91% |
| • Carinske olakšice | 72% |
| • Poreske olakšice | 69% |
| • Infrastruktura | 66% |
| • Ukupna privredna politika zemlje domaćina | 63% |

- Stabilnost valute 53%
- Opšti odnos prema investicijama 50%
- Pomoć zemlje domaćina u toku i poslije početka rada zone 50%
- Raspoloživost kvalifikovane radne snage 47%

Obzirom na značaj ovih faktora i njihov visok udio u donošenju i realizovanju odluke investiranja u slobodnu zonu ovdje se moraju dati određene napomene za svaki od ovih faktora rizika.

Analizom primarnih faktora nastanka slobodnih carinskih zona dolazi se do zaključka da se one mogu sistematizovati u dvije osnovne kategorije:

- Saobraćajno geografskog tipa,
- Privredno političkog tipa.

Sve ostale okolnosti koje mogu dovesti do formiranja instituta slobodne zone, kao specifične vrste međunarodne službenosti i kao jedinstvenog carinskog i saobraćajnog instituta sekundranog su značaja.

Razvoj saobraćaja i međunarodni robni promet oduvijek su bili u tijesnoj međusobnoj korelaciji. Intenziviranjem saobraćaja formirani su važni trgovački i saobraćajni centri. Ova uzročna veza proističe iz same funkcije saobraćaja koja se sastoji ne samo u prevozu putnika, nego i raznih materijalnih i nematerijalnih dobara. Saobraćajno geografski uslovi, i pored značajne uloge nijesu uvijek bili primarni elementi formiranja slobodnih carinskih zona. Brojni privredni politički faktori mogu imati daleko veći značaj za nastanak ovih instituta.

U oblasti privredno političkog okruženja, potencijalni investitori na prvo mjesto stavljaju političku stabilnost zemlje u kojoj se slobodna zona nalazi. Bitno je da li zemlja domaćin sa zemljom porijekla investitora ima sklopljene sporazume o uzajamnom garantovanju investicija i izbjegavanju dvostukog oporezivanja. Nije značajno samo da li postoje pravne garancije za rad inostranih preduzeća u slobodnim zonama, nego i da li postoji efikasno ekonomsko okruženje za to. U tom smislu je bitno postojanje razvijene mreže bankarskih, knjigovodstvenih, pravnih, saobraćajnih, telekomunikacionih i drugih usluga.

Jedan od osnovnih faktora koji utiču na privlačenje inostranih firmi da ulažu svoj kapital u slobodnu zonu je politička i privredna stabilnost koja omogućava vraćanje uvećanog kapitala. Ilustrovan primjer je Hong Kong, gdje je (s obzirom na njegovo vraćanje Kini 1991.godine) došlo do izbjegavanja ulaganja investicija na duže vrijeme, pa su najbitnije bile investicije s rokom vraćanja najduže do 18 mjeseci. Već i sama pretpostavka da može doći do političkih i privrednih promjena dovodi do bježanja kapitala iz ovog područja.

Troškovi transporta su veoma bitni pri određivanju lokacije nekog pogona u konkretnoj slobodnoj zoni. U te troškove spadaju troškovi istovara i utovara u lukama, kao i eventualni troškovi izazvani zastojsima u saobraćaju. Zato su slobodne zone u nekim zemljama locirane u blizini urbanih centara s dobrom saobraćajnom infrastrukturom. Troškovi skladištenja se, po pravilu, računavaju u trošak transporta, naročito u vazdušnom saobraćaju. Neke zemlje preduzećima lociranim u njihovim slobodnim zonama odobravaju posebne transportne

subvencije u visini od 20% od F.O.B. pariteta vrijednosti izvozne robe, da bi tako neutralisale uticaj skupljeg ili manje kvalitetnog transporta.

Od velikog su značaja uslovi korišćenja fizičke i administrativne infrastrukture. U oblasti fizičke infrastrukture posebno je značajno snabdijevanje vodom i postojanje kvalitetne telekomunikacione mreže, povezane s međunarodnim mrežama.

Administrativna infrastruktura mora da bude efikasna, posebno u pogledu izdavanja dozvola, carinskih formalnosti, zaključivanju ugovora o izdavanju zgrada i poslovnog prostora, itd.

Prije izbora lokacije za prototip zone analiziraju se svi faktori, a posebno monetarna i fiskalna politika zemlje, kao i politika pravne regulative. Prilikom razmatranja alternativnih rješenja posvećuje se znatna pažnja dotadašnjem odnosu zemlje prema aktivnostima privatnog sektora, kako inostranog tako i domaćeg.

Od izuzetnog značaja je status zemlje domaćina u međunarodnim ekonomskim odnosima i njen pristup tržištima razvijenih zemalja. Karakter carinske i devizne enklave za slobodne zone od koristi je stranim investitorima samo ako finalni proizvodi iz slobodne zone imaju preferencijalni pristup tržištima koji proizvodima zemalja u razvoju odobravaju razvijene zemlje. U tom smislu su međunarodni sporazumi veoma striktni u pogledu porijekla robe i po pravilu zahtijevaju da je u slobodnim zonama izvršen visok stepen prerade uvezenih materijala. Primjera radi proizvodi tzv. »sklapajućih industrija« su isključeni iz opšte šeme preferencijala. Slično tome, na području arapskog zajedničkog tržišta novostvorena vrijednost u odnosu na uvezene materijale mora biti najmanje 40% da bi određeni proizvod mogao da koristi preferencijalni tretman.

Za poslovanje u slobodnim zonama, posebno imajući u vidu konkurencije među slobodnim zonama različitih zemalja, veoma su značajni oblici i intenzitet stimulativnih mjera, ali i mjera kojima se na neki način ograničava poslovanje firmi. U pogledu odobrenja stimulativnih mjera značajna je ravnoteža koristi koje od toga ima preduzeće locirano u slobodnoj zoni, i država domaćin. Pošto su slobodne zone različitih zemalja u međusobnoj konkurenciji, jasno je da treba imati u vidu karakter i visinu olakšica koje se pružaju u drugim slobodnim zonama svijeta. Pokazalo se da je za svaku konkretnu zonu manje važna apsolutna visina olakšica. Bitnije je da li je s tim olakšicama kompenziran neki nedostatak u zoni, vezan, npr. za manjkavosti infrastrukture ili kvalifikacionu strukturu radne snage.

Poreske olakšice u odnosu na porez na profit nisu od odlučujućeg značaja. Te olakšice traju najčešće od 5 do 7 godina, ali ne duže od 10 godina. Oslobođenje od poreza na profit može biti kombinovano s ubrzanom amortizacijom, mogućnošću prenošenja gubitka u naredne godine ili korišćenjem profita za pokriće gubitka iz prethodnih godina. Sve slobodne zone oslobađaju od poreza na promet ulazne sirovine i materijale koji se upotrebljavaju u proizvodnji, a zatim odobravaju još izuzeće od izvoznih poreza, poreza na imovinu, gradskih i regionalnih poreza, poreza na dohodak inostranih građana zaposlenih u preduzećima lociranim u zonama i sl.

Finansijski podsticaji su izuzetno značajni za firme u slobodnim zonama. Ponuda kredita po sniženim kamatnim stopama u principu je značajnija za investitore od poreskih stimulacija.

Preduzeća u slobodnim zonama značajnim dijelom finansiraju svoja osnovna sredstva iz zajmova. Relativno mali broj slobodnih zona nudi izvore finansiranja. U mnogim zemljama preduzeća u slobodnim zonama imaju pristup razvijenim tržištima kredita kapitala iz međunarodnih izvora po povoljnim uslovima. U nekim zemljama preduzeća mogu dobiti kredite za finansiranje izvoza po povlašćenim kamatnim stopama. U cilju privlačenja finansijskog kapitala u mnogim zonama se inostranim bankama daju značajne poreske olakšice.

Devizna kontrola zemlje domaćina u principu dozvoljava neograničen transfer profita od prve godine poslovanja, kao i transfer ukupnog inicijalno investiranog kapitala poslije isteka određenog roka (najčešće tri godine).

Drugi oblici podsticajnih mjera razlikuju se od zone do zone. U pojedinim zemljama odobrava se inicijativa subvencija za dio investicija u fiksne fondove ili za pokriće dijela troškova za obuku radnika. U drugim slučajevima do 50% troškova za obuku zaposlenih uzima se kao odbitna stavka od poreske osnovice. Ponekad se investitorima nudi iznajmljivanje jeftinog poslovnog prostora koji se lako može prilagoditi njihovim potrebama.

Mjere ograničenja primjenjuju se na preduzeća u slobodnim zonama, zbog zaštite interesa zemlje domaćina. Najčešće se postavljaju ograničenja za prodaju robe proizvedene u slobodnim zonama na domaćem tržištu. Ovo ograničenje ide čak do potpune zabrane prodaje na domaćem tržištu. Liberalniji pristup se primjenjuje kada se inostrana preduzeća žele privući u nerazvijene regione. Kina, Indija, Južna Koreja, Filipini i Južni Vijetnam dozvoljavaju prodaju dijela proizvedene robe i iz zona na domaćem tržištu. Primjera radi iz najveće slobodne zone iz Južne Koreje na domaćem tržištu je prodato čak 4,3% proizvodnje, i to samo one robe čija proizvodnja nije postojala izvan zone. Smatra se da do izvjesne mjere treba dozvoliti prodaju robe iz slobodne zone na domaćem tržištu, tako će se tim dijelom smanjiti plasman nekih domaćih preduzeća ali računa se na dva pozitivna efekta:

- **Prvo**, širenjem plasmana iz zone biće više posla za kooperante iz domaće privrede, i
- **Drugo**, konkurencija iz zone (koja ima povoljnije uslove poslovanja nego domaća privreda) može pozitivno da utiče na domaća preduzeća.

Postoji problem konkurencije domaćih preduzeća s preduzećima iz slobodnih zona na izvoznim tržištima. Zbog toga neke zemlje ne dozvoljavaju osnivanje određene proizvodnje u svojim slobodnim zonama, ili ne dozvoljavaju izvoz iz slobodnih zona na njihova tradicionalna izvozna tržišta. Npr. Tajvan poslije 1974. godine, nije dozvoljavao osnivanje preduzeća tekstilne industrije u svojim slobodnim zonama, a Šri Lanka je zabranila izvoz odjeće iz svojih slobodnih zona na tržišta Evropske Unije koja je bila uvela kvote za uvoz tekstila iz Šri Lanke.

Fenomen slobodnih carinskih zona je u savremenim uslovima praćen brojnim praktičnim problemima, među kojima je najveći: njihovo efikasno uključivanje u tokove međunarodnog saobraćaja i trgovine. Zato aspekti pravnog regulisanja njihove organizacije i funkcionisanja, kao i njihov status sa stanovišta međunarodnog prava, postaje privlačan predmet teorijskih analiza i istraživanja.

Formiranje slobodnih carinskih zona u željezničkim i drumskim centrima takođe predstavlja tekovinu novijeg vremena. Tzv. »suve zone« locirane su na koordinatama ukrštanja željezničkih i drumskih transverzala.

Geneza razvoja saobraćaja, s obzirom na tehničke predispozicije, kretala se najprije oko važnih puteva. Bogata gravitaciona zaleđa obično su se nalazila u blizini morskih luka. Saobraćaj i trgovina činili su simbiozu s morskim lukama koje su zahvaljujući akumuliranju privrednih potencijala doživljavale svoj veliki prosperitet. U lukama i jakim trgovačkim centrima i kasnije industrijskim centrima formirali su se izvjesni instituti povlašćenog tretmana. Pomorski transport doživljava procvat, što je razumljivo s obzirom da su troškovi pomorskog transporta 8 do 12 puta jeftiniji od troškova kopnenog transporta. Progresivni razvoj željezničkog saobraćaja daje treću dimenziju razvoja slobodnih luka. Na bazi gornjih navoda možemo konstatovati da se slobodne zone na osnovu elemenata geografske lokacije i saobraćajnih predispozicija mogu locirati u:

- Morskim lukama;
- Riječnim pristaništima;
- Željezničko saobraćajnim čvorištima; i
- Aerodromima.

Posmatrano hronološkim redom slobodne luke i njihov kontinuirani nastavak slobodne carinske zone najprije su bile locirane na morskim lukama kao centrima svjetskog saobraćaja.

Nakon proučavanja slobodnih luka i njihovog ekvivalenta slobodnih carinskih zona došlo se do zaključka da slobodne luke (kao i slobodne carinske zone), treba kreirati u značajnim morskim lukama, gdje će njihove povlastice za privredu doći do punog izražaja. Tamo gdje status slobodne luke poboljšava inače povoljne preduslove, dolazi do povećanja robnog prometa u luci, i obrnuto, bez potrebnih geografsko saobraćajnih predispozicija nema prometa roba i saobraćaja. Zbog njihovog privrednog efekta, slobodne carinske zone lociraju se u onim lukama gdje predstavljaju dopunu, s tim da ne funkcionišu samo kao uvoznici za svoju metropolu, već treba da obuhvate ulogu tranzitne zone i za ostale zemlje. Lociranje slobodnih zona u riječnim pristaništima je tekovina novijeg vremena. Ono je bilo produkt euforije za institutima povlašćenih carinskih režima u periodu između dva rata. U tom vremenu ustanovljen je znatan broj slobodnih carinskih zona na Dunavu: Regenzburg, Bratislava, Beč, Čepel, Galata, i Braila. Tendencija reanimiranja dunavskih slobodnih carinskih zona prisutna je i danas.

Kao varijanta slobodnih carinskih zona javljaju se i aerodromi. Tipičan primjer konstituisanja slobodnih carinskih zona na ovim lokalitetima je međunarodni aerodrom Šenon u Irskoj.

Uprkos stimulacijama koje se na prvi pogled nude u većem broju slobodnih trgovačkih zona, industrija se često susretala s birokratskim preprekama prilikom značajnih komercijalnih operacija. Zone za razvoj tehnologije nude za sada najveću slobodu akcije. Kao alternativa tradicionalnoj regulativi, može se obezbijediti odgovarajuće ponašanje

firmi stacioniranih u zoni, formulisanjem standardizovanih ugovora o zakupu. Ovim ugovorima se mogu stimulisati kompanije za pružanje pomoći u ostvarivanju takvih nacionalnih ciljeva kao što su: obuka za obavljanje određenih poslova, ekspanzija lokalne poslovne inicijative, obezbjeđenje skladnih radnih odnosa i sl. Kao posljedica ovoga, neodgovarajući propisi koji negativno utiču na poslovanje, najvjerojatnije će biti svedeni na minimum u predloženoj zoni.

Uopšte uzev, kompanije koje rade u zoni za tehnološki razvoj mogu slobodno uvoziti kvalifikovanu radnu snagu ukoliko je to potrebno. Obuka domaće radne snage se stimuliše preko odredbi ugovora o iznajmljivanju zemljišta za industrijske kapacitete. U slučajevima kada postoji nestašica čak i polukvalifikovane radne snage, zone mogu davati dozvole državljanima drugih zemalja koji bi radili kao »radnici gosti«, kao što je to praksa u mnogim evropskim zemljama.

Pored navedenih većih stimulansa koje nude zone za razvoj tehnologije u odnosu na stimulanse koje daju postojeće slobodne zone kao ključ njihovog komercijalnog tehnološkog uspjeha razmotrićemo faktor neotuđivosti zemljišta. Vlade zemalja na čijoj se teritoriji nalazi slobodna zona zadržavaju svojinsko pravo nad zonama čija vrijednost ubrzano raste zbog oslobađanja od oporezivanja.

Da bi zemlja sponzor zone za razvoj tehnologije ostvarila maksimalan prihod po ovom osnovu, preporučuje se politika davanja zemljišta u zakup putem licitacije najpovoljnijem ponuđaču.

8. SLOBODNE ZONE ZA RAZVOJ TEHNOLOGIJA

U posljednje vrijeme se uočava tendencija prenošenja akcenta s analize međunarodnog protoka roba i usluga na praćenje kretanja kapitala i proces direktnih stranih ulaganja. Taj trend se javio kao rezultat promjena u oblasti međunarodnih ekonomskih odnosa koji pokazuju veći relativni značaj direktnih stranih ulaganja u prestrukturiranju međunarodne trgovine. Zemlje u razvoju koje primaju direktne investicije najrazvijenijih privreda u svijetu mogu koristiti priliku koja im omogućava da postignu svoje ciljeve industrijalizacije obezbjeđivanjem faktora proizvodnje koji nedostaju. Ali njihov stav prema stranom investitoru nije neutralan i uslovljen je brigom da se maksimiziraju pozitivni rezultati investiranja uz minimiziranje ograničenja koje ono nameće nacionalnoj privredi.

Pored toga usvojene strategije industrijskog razvoja su modifikovane, tako da prevlađuje strategija izvozne orijentacije nad supstitucijom uvoza, što je sa svoje strane podstaklo promjene politike stranog investitora, koje su dovele do toga da zemlje domaćini grade instrumente saradnje sa stranim partnerima u nastojanju da usklade sopstveni razvoj i interese svojih preduzeća. Upravo u tom kontekstu se pojavio institut »slobodne izvozne orijentisane zone«, koja se nalazi u središtu analize ovog rada.

Sušтина i funkcija nove koncepcije koja treba da pospješi novi razvoj i jeftiniji pristup novim tehnologijama data je u programu nove organizacije »The Free Zone Authority« : Organizacija FZA je osnovana krajem 1979. godine na osnovu Zakona o kompanijama

britanskih djevičanskih ostrva, kao organizacija bez prava ostvarivanja profita, posvećena je svjetskom privrednom i tehnološkom razvoju. Njen cilj je bio da se smanje tradicionalne političke barijere priliva roba i znanja na načine koji obezbjeđuju trajne koristi zemalja u razvoju.

Program organizacije FZA sadrži sljedeće osnovne elemente:

- Zemljama koje traže potrebu za svoj privredni i tehnološki napredak, sada stoji na raspolaganju jedan novi nosilac razvoja. Ovaj mehanizam, poznat kao slobodna zona za tehnološki razvoj, nudi način za iskorišćavanje produktivne energije trgovinskih zona za postizanje odabranih ciljeva. On izuzetno stimuliše investitore pod uslovima koji omogućavaju trajne prihode zemlji sponzoru;
- FZA je odgovorna za početnu osnovnu infrastrukturu i razvoj usluga, da vrši nadzor nad poboljšanjem opštih uslova u zoni. U prvim fazama FZA donosi direktive za gradnju zone: projektovanje i finansiranje saobraćajnica; obezbjeđenje rješenja za sisteme za dovod vode, energije i sisteme veze, kao ograničen broj industrijskih i stambenih objekata određene namjene. Ona pruža usluge po cijenama koje važe na svjetskom tržištu. U izvore iz kojih bi se moglo obezbijediti finansiranje spadaju državne obveznice, zajmovi od poslovnih banaka i pomoć međunarodnih organizacija za razvoj;
- Ovaj cilj treba da se postigne putem raznih stimulacija koje se sastoje u oslobađanju od poreza, carina i propisa koji negativno utiču na poslovanje, što treba da privuče strane firme i investitore u nove zone. Pored toga, nove zone omogućavaju i porast zaposlenosti, izvoza i deviznog priliva, a istovremeno zahvaljujući tome što zemlja domaćin zadržava vlasništvo nad zemljištem, zona može donositi znatan prihod od zakupa za postizanje željenih razvojnih ciljeva. Zbog toga je i osnovana organizacija FZA koja stoji na raspolaganju državama, odnosno koja pruža pomoć državama u osnivanju i radu ove nove generacije zona.

Eksperti FZA predviđaju da bi zone za tehnološki razvoj mogle pozitivno da utiču u ovom pogledu, odnosno da predstavljaju dodatni faktor sigurnosti za investitore kao posljedica novih stimulacija za zemlje sponzore. Da bi se zadržali povoljni uslovi za industrijske kapacitete, postoje davanja stimulacija za prve investicije. Imajući u vidu da se programi finansiraju iz prihoda od iznajmljivanja zemljišta, koristi koje će zemlja domaćin imati u transferu tehnologije biće proporcionalne prosperitetu zone. Učešća organizacija iz raznih zemalja u programima unapređenja tehnologije su još jedan dodatni element u očuvanju produktivne klime zone.

Ova organizacija posebno stavlja naglasak na pružanje pomoći kod formiranja zona za razvoj tehnologije. Pružanje usluga vladama zemalja u razvoju ne zasniva se na profitu. Usluge koje pruža FZA mogu se angažovati po sljedećim fazama:

- Faza predloga, u kojoj se vrši planiranje za tehnološki razvoj za konkretne lokacije i potrebe. U aktivnosti organizacije FZA spadaju pripreme konkretnih paketa stimulacija za investitore, utvrđivanje potencijalnih korisnika, projekcija ekonomskih efekata zone i planiranje inicijativa na tehničkim i drugim poljima razvoja;
- Faza usluga vezanih za početak rada zone, koja obuhvata donošenje odgovarajućih zakonodavstava, stvaranje administrativnog mehanizma zone i odabiranje davalaca

osnovnih usluga. U ovom periodu takođe se započinje kampanja marketinga za davanje zemljišta u zakup korisnicima iz oblasti industrije;

- Faza pomoći u upravljanju zonom: ona omogućava pružanje konsultativnih usluga za upravljanje zonom, a sastoji se u davanju publiciteta stimulacijama koje nudi zona, pružanju pomoći u razvoju usluga upravljanja i komunalnih usluga, kao i nuđenju zakupa investitorima u svijetu.

Glavni argument zone za razvoj tehnologije su poreske olakšice. Da bi sve uključene strane izvukle maksimalne ekonomske koristi, FZA predlaže potpuno ukidanje oporezivanja bilo pojedinca, bilo kompanija. Predviđeni troškovi za administraciju zone pokrivaju se dijelom na teret korisnika osnovnih usluga.

Prema proučavanjima organizacije FZA, među industrijskim granama koje se najčešće razvijaju u slobodnim zonama svijeta i kao takve daju najbolje finansijske i druge pozitivne efekte spadaju sljedeće aktivnosti: sklapanje elektronskih uređaja, saobraćajni pribor, konfekcija, tekstilna industrija, mašine alatljike, mehanički sistemi upravljanja, igračke i oprema za rekreaciju, pomagala za domaćinstvo, kancelarijska oprema, medicinska oprema, instrumenti za primjenu u nauci i tehnici, hemijska industrija, izdavačka djelatnost, kozmetika, farmaceutska industrija, bankarstvo i osiguranje.

Povlastice koje slobodne zone nude stranim preduzećima su očigledne. Karakter carinske i spoljnotrgovinske enklave stranim investitorima pruža mogućnost da na najbrži način i uz najniže troškove efektuiraju svoja investiciona ulaganja. Fleksibilnost preduzeća u slobodnim zonama je velika. Po pravilu ne zahtijevaju se velike investicije, jer su industrijske hale sa infrastrukturom najčešće već obezbijeđene. Zato se preduzeće u slobodnoj zoni brzo osniva, ali se brzo i gasi, s minimum administrativnih formalnosti.

Motivacija ulaska domaćih preduzeća u slobodne zone takođe je jasna. Neplaćanjem carina za vrijeme dok je uvozna roba u slobodnoj zoni postižu se velike uštede na obrtnim sredstvima. Tu su i druge privilegije, odnosno izuzeća od ograničenja robnog i deviznog režima u pogledu plaćanja itd. Domaća preduzeća ulaskom u zajednička preduzeća s inostranim partnerima u slobodnim zonama, pored toga što dijele dobit preduzeća, mogu da postignu značajan transfer tehnologije i generisanje poslova za svoje pogone i izvan slobodne zone u domaćoj privredi.

8.1. OSTALE STRUKOVNE ORGANIZACIJE KOJE OKUPLJAJU SLOBODNE ZONE

8.1.1. FEMOZA – Svjetska federacija slobodnih zona

Jedna od vodećih u ovoj grupi je svakako FEMOZA sa sjedištem u Ženevi. FEMOZA je Svjetska federacija slobodnih zona, i funkcioniše kao neprofitna, nevladina organizacija. Oformljena je decembra 1999. godine, sa ciljem da poveže sve slobodne zone u svijetu. FEMOZA pomaže slobodnim zonama u pitanjima industrijske, ekonomske i socijalne problematike. Posebno je posvećena zonama koje se nalaze u zemljama u razvoju i zemljama koje su u tranziciji.

Funkcija ovog udruženja je da ponudi iskustvo, u normama, pravilima i proceduri, da izgradi profesionalce u struci kao i da pomogne u tehničkom, zakonodavnom i ekonomskom smislu. Metode pomoću kojih se postižu gore navedene funkcije zasnovane su na promociji konferencija i radnih stolova, neprestanih u komunikaciji između svih članova Federacija, kao i redovni sastanci sa međunarodnim i finansijskim institucijama s jedne strane, socijalnim i onim koje se bave prostornim planiranjem, s druge strane.

FEMOZA daje podršku slobodnim zonama širom svijeta, pomažući im pri procesu osnivanja, razvoju i rastu.

FEMOZA okuplja različite tipove slobodnih zona u zavisnosti od oblasti kojima se bave, kao što su zone koje su izvozno orijentisane, industrijske, trgovinske, uslužne, turističke, logističke, slobodne luke, slobodna skladišta, itd. Cilj je da se uzajamnom saradnjom dođe do procesa razmjene iskustva, informacija i tehnologije.

Jedna od značajnih aktivnosti je svakako i zaštita instituta slobodnih zona jer one u najvećem broju slučajeva djeluju stimulatивно na ekonomiju zemlje. Studiraju se pravni procesi i zakonodavna regulativa koji mogu uticati ili ograničavati rad i funkcionisanje slobodnih zona. Ovo udruženje pruža usluge tehničke pomoći, prezentacija »Know How« metoda neophodnih za razvoj zona, organizuju programe edukacije direktno ili u saradnji sa drugim institucijama. Predlažu međusobnu saradnju kao i razmjenu eksperata i radne snage na svim nivoima.

Misija FEMOZA Federacije je da omogući progres u razvoju slobodnih zona kao i da inkorporira institut slobodne zone u proces globalizacije.

8.1.2. NACIONALNO UDRUŽENJE MEĐUNARODNIH TRGOVINSKIH ZONA

NAFTZ

NAFTZ je osnovana u New York-u 1973 godine. Ovo je udruženje na nacionalnom nivou SAD, međutim zbog značaja i ekonomske snage, kao i količine kapitala koje okuplja, prevazilazi nacionalne okvire SAD osim u domenu zakonskog okvira na osnovu kojeg funkcioniše. Svrha zbog kojeg je osnovano nalazi se u sljedećim stavkama:

- Da promoviše i pomaže međunarodnim trgovinskim zonama u njihovom značaju kao integralnom dijelu spoljnotrgovinske razmjene SAD;
- Da poboljša kanal komunikacije između Vlade SAD i vlasnika, operatera i korisnika međunarodnih trgovinskih zona;
- Da pospješi federalne propise koji rukovode programom zona;
- Da edukuje učesnika u programu zona i distribuiranje informacija o programu međunarodnih trgovinskih zona.

Ovo udruženje je postiglo da svim korisnicima njihovih usluga obezbijedi sljedeće povoljnosti: niže operativne troškove, eliminiše i maksimalno umanjuje carinsku tarifu koja

se primjenjuje na teritoriji SAD, prilikom distribucije smanji gubitke, odabere povoljnije carinske rate.

Beneficije za društvo:

Intencija je SAD da program FTZ stimuliše ekonomski rast i razvoj u SAD. U ekspanziji globalne ekonomije povećana je konkurencija u poslovima, industriji i kapitalu. Program FTZ je osmišljen da promoviše komparativne prednosti ekonomije SAD, ohrabrujući inostrane kompanije da posluju sa SAD.

Carina na proizvode koji su proizvedeni van teritorije SAD i uvoze se u SAD su niže nego na pojedinačne dijelove tog proizvoda ako bi se uvezili u SAD kao na primer komponente, sirovine itd. Program FTZ dovodi u nepovoljniji položaj kompanije koje su osnovane i čije je sjedište u SAD jer one plaćaju veće tarife na dijelove, materijale, ili komponente koje uvoze u SAD radi procesa proizvodnje. Međutim SAD domaće proizvođače koji plasiraju gotovo proizvod u SAD oporezuju na način kao da je taj proizvod proizveden van teritorije SAD.

Za kompanije čije je sjedište u SAD a koje bave se međunarodnom trgovinom, FTZ program omogućava povećanje njihove konkurentne sposobnosti u poređenju sa njihovim »counterpart« partnerima iz drugih zemalja. Osnovna povoljnost FTZ programa prema kompanijama koje su osnovane u SAD je mogućnost da odloži, smanji ili eliminiše plaćanje carina na proizvode primljene u zonu. Carine se plaćaju jedino kada je roba poslata na teritoriju SAD. Sve dok se roba neograničeno nalazi na teritoriji zone, kompanije povećavaju svoje prihode.

9. SLOBODNE ZONE U NOVOINDUSTRIJALIZOVANIM ZEMLJAMA

Dosadašnje iskustvo sa slobodnim zonama otkrilo je da u njihovom razvoju postoje određene karakteristične etape. U prvoj fazi slobodna zona se kompletira sa potrebnom infrastrukturom. Tada postoji značajan priliv inostranog kapitala. U drugoj fazi rast priliva inostranog kapitala se nastavlja, iako opada u relativnom učešću. U ovoj fazi izvoz raste veoma brzo i zona se maksimalno popunjava preduzećima. Treća faza je zapravo faza zrelosti. Priliv inostranog kapitala polako jenjava, izvoz raste po nižoj stopi, a mala preduzeća se postepeno istiskuju od strane većih koja mogu da zapošljavaju osoblje sa višim tehničkim kvalifikacijama. U četvrtoj fazi inostrani kapital se često potpuno povlači, a njegovu nepokretnu imovinu otkupljuju domaća preduzeća. Tu postoje dvije mogućnosti. Ili će slobodna zona da se okrene novom ciklusu proizvodnje proizvoda viših tehnologija, ili će postepeno da se gasi, s obzirom na to da su se u domaćoj privredi već razvili paralelni kapaciteti.

Trajno mogu da opstanu samo one slobodne zone, koje uz pomoć ekonomske politike zemlje domaćina, mogu neprekidno da se prilagođavaju međunarodnim tokovima investicionog kapitala. One mogu da produže svoj život osnivanjem preduzeća na višim nivoima tehnologije, sa kapitalno intenzivnim aktivnostima i sa većom vertikalnom

integracijom. Na taj način one bi bile više povezane sa domaćom privredom i stvarale bi više domaće dodatne vrijednosti. Mogu se pojaviti i novi koncepti slobodnih zona. Vlasti na Tajvanu, na primjer, već su osnovale »naučno – industrijski kompleks«, koji uključuje jedan broj istraživačko razvojnih i obrazovnih institucija. U ovoj zoni su zaživjeli projekti za proizvodnju integralnih kola, kompjutera i laserskih optičkih instrumenata.

Mnoge slobodne zone u svijetu razvijale su se po sličnim modelima, često uz pomoć istih međunarodnih eksperata, i životnom vijeku od deset do dvadeset godina. U tom razvoju vidljive su neke zajedničke karakteristike tipičnog životnog ciklusa slobodnih zona.

Jedna od karakteristika je brzo povećanje učešća zaposlenih u vodećoj industriji (elektronika, tekstil, odjeća). Tokom vremena ova monokulturna industrija gubi na značaju.

Druga karakteristika u razvoju slobodnih zona je izuzetno visoki udio ženske radne snage, koji se vrlo sporo smanjuje, i to tek sa formiranjem novih industrija u slobodnim zonama.

Treća karakteristika je opadanje udjela multinacionalnih preduzeća u novostvorenoj vrijednosti unutar slobodne zone. Moguće je naravno da se radi o prelasku ove kategorije u mješovita preduzeća.

Četvrto obilježje je rast neto proizvoda, koji ne teče po konstantnoj stopi, nego je prilično varijabilan. Objašnjenje je vjerovatno u teškoćama povezivanja s domaćom industrijom koja u početku nije u stanju da ponudi proizvode uvoznog kvaliteta i visokog tehnološkog nivoa.

Petom karakteristikom, kretanjem udjela proizvodnje koji se plasira na domaćem tržištu je povezano sa kretanjem neto izvoza. Ove karakteristike su odraz povezivanja slobodnih zona sa domaćom industrijom.

Prodaja na domaćem tržištu počinje tek nekoliko godina kasnije od početka rada zone, često prodajom proizvoda druge kvalitetne klase, koji nisu dobri za izvoz, ili krijumčarenjem roba iz zone na domaće tržište. Država u početku sprječava prodaju na domaćem tržištu, a zatim je prihvata uz neka ograničenja. Podrazumijeva se da roba uvezena iz slobodne zone ima isti tretman kao da je uvezena iz inostranstva.

Na nju se plaćaju carine i poreske dažbine, a podliježu i ograničenjima uvoznog kontingentiranja.

Posljednji trend u razvoju slobodnih zona je porast učešća sindikalno organizovanih radnika u ukupnom broju zaposlenih. Ova stopa sindikalne organizovanosti na kraju se izjednačava na onom izvan zone.

Mnoge zone su već došle do zaključka da inicijalni koncept izvoznih slobodnih zona, teritorijalno strogo omeđenih, čak i ako se uspješno ostvaruje, relativno brzo dostiže svoje prirodne granice (ILO – UNCTC 1988. 154.). Zato u ovim zemljama dolazi do evolucije u konceptu slobodnih zona, odnosno do pomjeranja od teritorijalno definisanih zona prema »režimski« definisanim zonama. U ovom slučaju specijalni režim ili pravni status se odobrava odgovarajućim preduzećima u bilo kom kraju zemlje i bez obzira na strukturu njihovog vlasništva. Na taj način se događa tranzicija od slobodne zone prve generacije

prema slobodnim zonama druge generacije. Ovaj koncept je neke zemlje u cjelini pretvorilo u slobodne izvozne zemlje.

Glava II
PROCES INTEGRACIJE I
EKONOMSKA SARADNJA MEĐU ZEMLJAMA U
RAZVOJU

1.OSVRT NA POLOŽAJ ZEMALJA U RAZVOJU U SVJETSKOJ PRIVREDI

U relativno kratkom poslijeratnom razdoblju međunarodna zajednica prošla je izuzetno dinamičan razvoj, pun snažnih konflikata i transformacija na globalnom, regionalnom i nacionalnom planu. Antikolonijalna revolucija dala je novooslobođenim narodima političku samostalnost i neko vrijeme se vjerovalo da će na toj osnovi biti osigurana pobjeda nad privrednom zaostalošću i otvoren put za njihov opšti napredak.

Otrprilike krajem prošle decenije realnost je potpuno demantovala ovaj optimizam i pokazalo se da politička nezavisnost zemalja u razvoju nije dovoljna za savladavanje nerazvijenosti, bilo na unutrašnjem, bilo na spoljno ekonomskom planu.

Sve veći jaz između razvijenih i zemalja u razvoju postao je najteži problem svjetske zajednice, koji sa sve oštrijom polarizacijom zemalja, više nije samo kočnica opšteg privrednog napretka u svijetu nego je izvor najozbiljnijih prijetnji miru. Zaoštravaju se protivrječnosti na globalnom i na regionalnom planu, a one otežavaju ili čak onemogućavaju rješavanje gorućih problema sadašnjice (kao što su – pored odnosa razvijeni-nerazvijeni – trka u naroužanju, odnos prema prirodnim resursima i čovjekovoj okolini itd.).

S druge strane čini se da svijet kao cjelina u sve većoj mjeri raspolaže materijalnim, tehničkim i intelektualnim potencijalom za uspješno rješavanje i najtežih problema (koji već jesu ili koji postaju eminentno globalnog karaktera). Međutim, upravo one zemlje koje raspolažu dominantnim dijelom tih potencijala još svijet posmatraju kroz prizmu svojih uskih, partikularističkih i za svjetsku zajednicu često neprihvatljivih interesa i stavova.

Opšte svjetski ekonomski interes kao osnovni kriterij, na kome se zasnivala teorija i praksa međunarodnih odnosa, oslonjen na jedinstveno kapitalističko tržište, zamijenjen je nacionalnim interesom. Time je iz osnova poljuljan postojeći sistem i struktura međunarodnih odnosa. Ravnopravnost u odnosima i uzajamna tj. jednaka korist postaju okosnica izgradnje novih političkih i ekonomskih odnosa.

Put do reintegracije svjetske ekonomske privrede vodi preko afirmacije nacionalnih privreda na novim, ravnopravnim osnovama. U tom kontekstu treba razumjeti poslijeratni zamah regionalnih integracijskih procesa, naročito intenzivnih u razvijenom svijetu. Pogoršavanje odnosa razmjene zahtijevalo je da zemlje u razvoju stalno povećavaju obim izvoza, ne bi li pokrile troškove sve skupljeg uvoza iz razvijenih zemalja. Razumljivo je otuda što su te zemlje prisiljene da se u toj situaciji sve više zadužuju kako bi obezbijedile odvijanje procesa industrijalizacije, teškim uslovima pod kojima uzimaju kredite na međunarodnom tržištu kapitala. Jer, što je platnobilansna pozicija određene zemlje nepovoljnija, utoliko su i teži uslovi pod kojima se odobravaju novi krediti. S toga je problem prezaduženosti zemalja u razvoju postao jedna od najozbiljnijih prepreka razvoju.

Pri tome ove zemlje traže ne samo otpisivanje dugova, već i povećanje pomoći. Jedna od osnovnih prednosti Crne Gore jeste jako mala zaduženost.²

Struktura spoljnog duga Crne Gore na dan 31.12.2004. godine

EURO (milioni)

Kreditor	Stanje duga	BDP	Ino dug/BDP (2/3)	% ino duga	% javnog duga
1	2	3	4	5	6
Međunarodna banka za obnovu i razvoj (IBRD)	270.0	1,535.0	17.6%	53.7%	40.1%
Međunarodna finansijska organizacija (IFC)	11.0	1,535.0	0.7%	2.2%	1.6%
Zemlje članice Pariskog kluba kreditora*	145.6	1,535.0	9.5%	29.0%	21.7%
Londonski klub kreditora	0.0	1,535.0	0.0%	0.0%	0.0%
Međunarodna organizacija za razvoj (IDA)**	23.3	1,535.0	1.5%	4.6%	3.5%
Evropska investiciona banka (EIB)***	33.7	1,535.0	2.2%	6.7%	5.0%
Evropska banka za obnovu i razvoj (EBRD)	3.0	1,535.0	0.2%	0.6%	0.4%
Razvojna banka Savjeta evrope	4.4	1,535.0	0.3%	0.9%	0.7%
Bank Handlowy - Poljska	1.1	1,535.0	0.1%	0.2%	0.2%
Evropska Zajednica	4.0	1,535.0	0.3%	0.8%	0.6%
Kreditna banka za obnovu - Njemačka (KFW)	4.9	1,535.0	0.3%	1.0%	0.7%
Anglo Yugoslav banka	1.4	1,535.0	0.1%	0.3%	0.2%
UKUPNO	502.4	1,535.0	32.7%	100.0%	74.7%

* Iznos originalnog duga u eurima je 75% dok je ostalih 25% u ostalim valutama - uglavnom US dolarima

**Iznos je u specijalnim pravima vučenja (SDR)

***Stari dug 1,2 mil. eura

Napomena: valute konvertovane u euro po kursu 31.12.2004. godine

Izvor: Ministarstvo finansija

Kao što prethodna tabela pokazuje, u strukturi stranog javnog duga Crne Gore, na kraju 2004. godine, najveće učešće ima stari refinansirani dug prema Svjetskoj banci – 53,7%, odnosno 270 miliona eura. Stari dug prema Svjetskoj banci refinansiran je 2001. godine u okviru regulisanja odnosa sa ovom institucijom. Dogovoreno je da se refinansiranje izvrši kroz šest konsolidacionih zajmova. Zajmovi su ugovoreni na 30 godina sa *grace* periodom od 3 godine i uz »povoljnu« kamatnu stopu - LIBOR i fiksni spred. Zajmoprimac po ovim kreditima postala je SRJ, a korisnici republike članice, koje su izdale kontragarancije SRJ.

Dug prema Pariskom klubu, na dan 31. decembar 2003. godine, iznosio je 145,6 miliona eura, a prikazan je u umanjenom iznosu duga za 51%, koliko iznosi otpis u prvoj fazi. Po isteku trogodišnjeg aranžmana sa MMF-om i pozitivne ocjene o makroekonomskim kretanjima u Crnoj Gori, u martu 2005, dug prema Pariskom klubu trebao bi biti umanjen za preostalih 15% ili oko 26 miliona eura (po dogovorenom otpisu duga od 66%).

U stare odnosno refinansirane dugove spadaju i obaveze prema Banci Savjeta Evrope i Međunarodnoj finansijskoj korporaciji (IFC) kao i zaostali dugovi prema poljskoj Handlowy banci i Anglo Yugoslav banci.

Manji dio spoljnjih dugoročnih obaveza vezan je za zaduženja nakon 2001. godine, kada je Crna Gora u okviru SRJ, odnosno DZ Srbija i Crna Gora regulisala svoje članstvo i odnose sa međunarodnim finansijskim institucijama i sklopila nove aranžmane. Novi zaključeni, a u isto vrijeme povučeni, inostrani zajmovi zaključno sa 31.12.2004. godine iznose 67,7

² Zvanični podaci dobijeni od Ministarstva finansija Vlade RCG na dan 7. 04. 2005. godine

miliona eura. Ovi zajmovi obuhvataju zaduženja kod: Svjetske banke po IDA uslovima, odnosno uslovima bez plaćanja kamate, Evropske investicione banke, Evropske banke za obnovu i razvoj, Evropske zajednice i Njemačke banke za obnovu.

2. OPŠTA TEORIJA EKONOMSKE INTEGRACIJE

Još u 19. vijeku utemeljitelj pozitivizma H. Spencer, kao prvi, koristio je u nauci termine »integracije i dezintegracije«, dok je F. Oppenheimer 1910. godine upotrijebio ove termine u ekonomiji u djelu »Theorie der reinen und politischen Okonomie«. U političkim naukama termin »politička integracija«, korišćen je u literaturi veoma rijetko, uglavnom u negativnom smislu, kada je bilo govora o dezintegraciji svjetske privrede. Neposredno posle II svjetskog rata termin se sve češće upotrebljava u pozitivnom smislu. Kao na primjer u dokumentima Evropske organizacije za ekonomsku saradnju (OEEC, danas OECD) govori se o »integraciji zapadno evropske privrede«.

Da je termin integracija dobio svoje pravo mjesto u 50-tim uočljivo je po tome što je J. Tinbergen izdao knjigu »Međunarodna ekonomska integracija«. Postoji i prilična saglasnost da pojam integracije označava i izvjesno stanje i izvjesni proces. Pored toga integracija nije samo fenomen ekonomske prirode, nego implicira i druge, prije svega političke komponente.

B. Balassa smatra da »politički interesi mogu diktirati prvi korak ekonomske integracije, ali ekonomska integracija djeluje na političku sferu; na isti način ako su početni motivi ekonomski, potreba za političkim jedinstvom može se javiti u kasnijoj fazi«³.

A. Grličkov smatra da »... treba realno očekivati da će ekonomski sadržaj sve više dopunjavati i održavati suštinu regionalnih integracija koje su u početku imale pretežno politički značaj«, i dalje, da su »... političko i ekonomsko savezništvo dva nerazlučiva elementa jedinstvenog procesa razvoja svijetske privrede i sistema odnosa i veza u njoj«⁴.

Neki ekonomisti pod integracijom podrazumijevaju ne samo međunarodno ekonomsko povezivanje nego i integraciju pojedinih djelova nacionalne privrede. Neki autori rezervišu termin integracije, prije svega, za zbivanje u međunarodnom ekonomskom prostoru, i to ne samo zbog velike razlike koja danas razdvaja nacionalnu od međunarodne privrede nego i zbog mogućeg štetnog djelovanja nacionalne ekonomske integracije – posebno ako je prate mjere diskriminacije na teret drugih nacionalnih privreda – na proces međunarodne integracije. Ovi autori prilaze integraciji liberalističke koncepcije i, po pravilu, ne uzimaju u obzir savremne prilike u zemljama u razvoju, gdje bi integracija morala da se razvija paralelno na oba nivoa, a to je zapravo, karakteristično i za regionalnu integraciju u razvijenom svijetu (iako tu već postoje visokointegrirane nacionalne privrede).

³ Pregled definicije ekonomske integracije daju: F. Machlup, op. cit. str. 13-42; B. Balassa, "Towards a Theory of Economic Integration".

⁴ A. Grličkov, "Ekonomski odnosi između socijalističkih zemalja - Teorije i tendencije prakse u SEV-u, Privredni pregled, Beograd, 1973, str. 1 i 5.

Postoje i mišljenja da se fenomen integracije ne definiše u smislu njenih sredstava (instrumenata) – kao što su liberalizacija trgovine, udruživanje tržišta, konvertibilnost – nego u smislu njenih ciljeva – jednakost sloboda napredak.

Teoretičari liberalističke škole vide integraciju, prije svega kao regionalno otklanjanje trgovinskih barijera i diskriminacionih mjera, pa kao krajnji cilj integracije zahtijevaju uspostavljanje jedinstvenih uslova privređivanja na cijelom području – znači, potpunu eliminaciju nacionalnih granica u ekonomskom smislu. Pošto državne granice za njih znače, prije svega, prepreku za najracionalnije lociranje faktora, puna integracija, prema njima, omogućava jaču unutrašnju konkurenciju i optimalnu ekonomičnost privređivanja.

Na drugoj strani, predstavnici intervencionističkih pristupa vide u integraciji regionalno organizovanje nacionalnih privreda, kako bi se koristeći zajedničko planiranje, postiglo formiranje najpoželjnije strukture međunarodne privrede. Za ovu grupu autora međunarodna integracija ne predstavlja samo strategiju spoljnoekonomskih odnosa nego sastavni dio opšte politike privrednog razvoja.

Pored intervencionista postoje još dvije podgrupe mislilaca: protekcionisti koji naglašavaju regionalnu zaštitu i dirižisti koji vide u integraciji regionalno proširenje dominantne uloge države u spoljnoekonomskim odnosima.

U sagledavanju suštine fenomena međunarodne ekonomske integracije korisni su i kriterijumi po kojima razni autori klasifikuju pojedine tipove i oblike integracije:

- a) po prostoru koji obuhvata, ona može biti: subregionalna, regionalna, interregionalna i svjetska (odnosno globalna i univerzalna);
- b) po stepenu uključenosti privrede ona može biti: parcijalna (ograničena samo na izvjesne dijelove života, npr. platna unija), sektorska (ograničena na pojedine privredne sektore, npr. neke industrijske grane) i totalna (opšta).
- c) po metodu povezivanja nacionalnih privreda ona može biti: pozitivna i negativna
- d) po intenzitetu povezivanja nacionalnih privreda ona može biti: tržišna ili proizvodna, (u prvom slučaju glavni instrument integracije je olakšanje mobilnosti robe i usluga, dok je u drugom akcenat na slobodnijem kretanju proizvodnih faktora), a s druge strane ograničena na koordinaciju nacionalnih ekonomskih politika ili oslonjena na zajedničke institucije na koje su zemlje prenijele dio sprovođenja ekonomske politike.

Richard G. Lipsey, predstavnik neokejzijanskog stadijuma u spoljnoj trgovini i jedan od autora neoklasične teorije integracije, razlikuje sledećih šest faza, odnosno stepena integracije:

- 1) preferencijalni carinski sistem (sniženje carina za međunarodnu trgovinu);
- 2) zona slobodne trgovine (ukidanje međusobnih carina);
- 3) carinska unija (jedinstvene carine sa trećim zemljama);
- 4) zajedničko tržište (slobodno kretanje faktora);
- 5) ekonomska unija (zajednička monetarna, fiskalna i druge politike);

6) kompletna ekonomska integracija (jedinstvena ekonomska politika).⁵

U literaturi se najviše koristi sljedeća klasifikacija B. Balasse:

- 1) zona slobodne trgovine (liberalizacije slobodne trgovine);
- 2) carinska unija (jedinstvena zaštita nasuprot trećih zemalja);
- 3) zajedničko tržište (slobodno kretanje faktora unutar grupacije);
- 4) ekonomska unija (određena harmonizacija nacionalnih ekonomskih politika);
- 5) totalna ekonomska integracija (jedinstvena ekonomska politika i supranacionalna vlast).⁶

Iako među politolozima ne postoji saglasnost u pogledu definisanja pojave međunarodne integracije, u osnovi svi se slažu da je riječ, prije svega, o prenošenju vlasti na viši nivo. L. Lindberg, npr. definiše političku integraciju kao »...proces kroz koji zemlje gube želju i sposobnost vođenja spoljne politike i glavnih područja unutrašnje politike, nezavisno jedna od druge, tražeći umjesto toga da odlučuju zajedno ili delegiraju svoje odluke na nove centralne organe«. ⁷

Za E. B. Haasa međunarodna integracija označava one kumulativne, kvalitativne promjene u odnosima među više ili manje suverenim političkim jedinicama (državama), koje rezultiraju u njihovom prihvatanju nove centralne vlasti. Kroz integraciju smanjuje se autonomija tih jedinica, a iz njih se formira veći agregat. ⁸

Najviše pažnje u izučavanje međunarodne političke integracije građanski teoretičari međunarodnih odnosa poklanjaju:

- a) Oblasti aktivnosti u kojoj se obavlja integracija; gdje se razlikuje prije svega:
 - (samo) zajednička spoljna politika;
 - jedna ili više privrednih oblasti;
 - zajednička odbrambena politika;
 - zaštita ljudskih prava;
- b) karakteru zemalja učesnica; riječ je naročito o stepenu homogenosti integriranih zemalja u pogledu političkog sistema, ekonomske i vojne snage, itd; suviše velika heterogenost bitno otežava uspješnu integraciju;
- c) zajedničkim institucijama; one mogu biti ograničene na međudržavne konferencije npr. (skupovi šefova država), postoji cijela skala međuvladinih zajedničkih ustanova sa različitim kompetencijama, a najviši nivo institucionalizacije predstavlja federacija.

U našem istraživanju polazimo od radne definicije integracije, razlikujući integraciju u širem i integraciju u užem smislu.

U prvom slučaju riječ je o fenomenu koji je rezultat objektivnih procesa (internacionalizacije i transnacionalizacije proizvodnje, što je posebno zastupljeno u slobodnim zonama) u međunarodnom i ekonomskom prostoru, a što se ogleda u sve većoj

⁵ R.G. Lipsey, "Theory of Customs Unions: A General Survey", Economic Journal, Vol. 70, Str.493-513.

⁶ B. Balasse, "The Theory of Economic integration", op. cit., str. 2.

⁷ L. Lindberg, "The Political Dynamics of European Economic Integration", Stanford Univ. Press, Str. 5.

⁸ E. B. Haas, "Regional Integration", op. cit. Str. 522

međuzavisnosti i sve intenzivnijoj, trajnoj i redovitoj međunarodnoj privrednoj saradnji na subregionalnom, regionalnom i globalnom planu.

U drugom slučaju riječ je o fenomenu prožimanja nacionalnih privreda i harmonizacije njihovih uslova privređivanja, pod uticajem sistematskih mjera (međudržavna koordinacija i formiranje zajedničkih ili čak supranacionalnih institucija) ograničenog broja zemalja, obično unutar jedne regije.

Kada se uporedi situacija u razvijenim i zemljama u razvoju, uočava se da se u prvom slučaju integracija u užem smislu nadovezuje na mnogo viši stepen međuzavisnosti (odnosno integraciju u širem smislu), nego što je slučaj u zemljama u razvoju.

3. KLASIČNA TEORIJE INTEGRACIJE

Formirajući carinsku uniju zemlje članice postižu korist, prije svega od onog dijela međusobne razmjene koji prije postojanja unije uopšte nije bio predmet njihove spoljne trgovine. Pri tome od samog proširenja carinske unije ne treba očekivati koristi (na račun ekonomije obima), pošto smanjenja troškova neće biti ako na proširenom tržištu nisu još više poštovane komparativne prednosti. Pojedini eksperti očekuju potencijalno povećanje elastičnosti tražnje za proizvodima trećih zemalja i smanjenje elastičnosti tražnje ovih za proizvodima zemalja unije. Na taj način Viner sada implicitno priznaje da su veličina tržišta i ekonomska snaga unije značajne determinante položaja dotičnih zemalja u međunarodnoj razmjeni.

Upoređujući optimalnu veličinu carinskog područja Viner sa rezignacijom konstatuje da u prilikama ograničene konkurencije međunarodni uslovi » ... stimulišu rast preduzeća čak na račun ekonomičnosti proizvodnje« i da je »... u opštem, povećanje obima proizvodnje češće posljedica, a ne doprinos privrednoj efikasnosti«. ⁹ Kao što je protiv ometanja slobodne konkurencije na unutrašnjem tržištu, ¹⁰ tako se protivi i povećanju carinskih unija sa motivacijom da dotične zemlje preko svoje dominantne snage na svjetskom tržištu obezbjeđuju sebi koristi na račun svojih trgovinskih partnera van carinske unije.

Francuski stručnjak, Lipsey, tvrdi da je empiriski provjereno znanje o dinamičkim efektima još veoma skromno. Štaviše, Lipsey, je 1968. godine ocijenio da »opšte stanje empiričkog znanja o svim efektima carinskih unija, sa izuzetkom realokacije resursa u skladu sa komparativnim prednostima, uopšte ne zadovoljava«. ¹¹ S jedne strane, on kasnije priznaje da su dinamički efekti carinske unije značajniji od statističkih, dok je s druge strane, većinu svog rada posvetio analizi statističkih efekata. Na toj osnovi smatra se da korist od carinske unije zavisi, prije svega, od sljedećih glavnih uslova:

⁹ Ibidem, Str. 37.

¹⁰ naročito ga uznemirava tipična pojava monopolnog kapitalizma: rast velikih koncerna "gutanjem" efikasnijih ali manjih preduzeća.

¹¹ "Economic Union", op. cit., str. 546

- a) ukoliko je područje koje formira uniju veće, utoliko veći može biti obim stvorene trgovine u odnosu na skretanje trgovine;
- b) ukoliko je nivo carina među zemljama prije formiranja unije viši, utoliko je viši i stepen samodovoljnosti tih zemalja i utoliko je veći broj zaštićenih industrija koje će biti nosioci stvaranja trgovine;
- c) ukoliko je razlika u troškovima po jedinici svih proizvoda koji su predmet stvaranja trgovine veća, utoliko će veća biti korist od stvaranja trgovine po jedinici proizvoda;
- d) što je nivo carina u zemljama unije na uvoz iz trećih zemalja niži, to će manji broj proizvoda biti predmet skretanja trgovine;
- e) ukoliko je manja razlika u troškovima po jedinici proizvoda među zemljama unije utoliko je veći trošak u trećim zemljama za proizvode koji su predmet skretanja trgovine po proizvodu;
- f) ukoliko je opšti nivo carina u trećim zemljama niži, utoliko će manje biti smetnje na relativne cijene proizvoda unutar i van unije, posmatrane na tržištu sa i bez unije.

Zbog svojih krajnje restriktivnih pretpostavki na liniji pretežno rikardijskog pristupa, klasična teorija carinske unije, nije mogla ostati pošteđena, koju su sami građanski ekonomisti u poslijeratnom periodu usmjerili na slobodnotrgovinsku doktrinu. Generalizacija određenog tipa ekonomske integracije, naime srednjeg stadija integracije, promovisale su grupe relativno visoko razvijenih privreda. Stoga je razumljivo da klasična teorija u cjelini nije prilagođena prilikama u kojima se danas nalaze zemlje u razvoju i da njeni zaključci uglavnom nisu upotrebljivi za formulisanje strategije spoljnih ekonomskih odnosa i međusobne integracije ovih zemalja.

Pri ocjenjivanju klasične teorije carinske unije za zemlje u razvoju polazi se od marksističke kritike klasične i neoklasične teorije spoljne trgovine. Ako su prihvaćene neke kritičke ocjene građanskih ekonomista da, posebno, pretpostavke i uslovi pod kojima klasici očekuju korist od carinske unije, ne odgovaraju savremenim uslovima, onda to još više važi kad su u pitanju zemlje u razvoju. Među pretpostavkama najviše su neprilagođene u tim zemljama sljedeći elementi: konstantni ili rastući troškovi, konstantni obim i /ili struktura potrošnje, nepromjenjivi odnosi razmjene, puna zaposlenost proizvodnih faktora, slobodna konkurencija, uravnoteženi platni bilansi, nepostojanje posrednih ušteta itd. Dovoljno je da se pokažu kao nerealne samo dvije ili tri pretpostavke i klasičan model više ne može biti korišćen.

4. SAVREMENA GRAĐANSKA TEORIJA INTEGRACIJE

Pošto je razvoj naučne misli tipično kontinuiran proces, potrebno je odrediti karakteristike glavnih autora i onog vremena kad se već može govoriti o savremenoj teoriji integracije u smislu kvalitativno novog pristupa građanskih ekonomista fenomenu međunarodne ekonomske integracije.

U prvom redu savremeni teoretičari prilaze ekonomskoj integraciji kao otvorenom, progresivnom procesu povezivanja nacionalnih ekonomija. Stoga je njihova pažnja

koncentrisana na one dinamičke i dugoročne efekte integracije koji nisu ograničeni na liberalizaciju međunarodne trgovine nego su posljedica, prije svega, slobodnijeg kretanja proizvodnih faktora unutar grupacije i harmonizacije nacionalnih ekonomskih politika. Umjesto od principa komparativnih prednosti, većina savremenih autora polazi od savremenih verzija HOS (Heckscher-Ohlin-Samuelson) teorema o optimalnom korišćenju faktorske opremljenosti. Međutim, slobodna trgovina više nije njihov apriorni cilj. Oni su se uglavnom pomirili sa državnom intervencijom i sa spoljnoekonomskom zaštitom, ukoliko ona doprinosi blagostanju dotične privrede na nacionalnom ili regionalnom planu. Dok su klasicisti u carinskoj uniji vidjeli, prije svega, mogućnost za proširenje tržišta, koje objektivno može da vodi do racionalnog korišćenja resursa i optimalnije međunarodne podjele rada, pa su, stoga, svoja istraživanja usmjerili ka ocjeni efekta integracije na toj liniji, savremeni autori su upotrijebili metode mjerenja i proširili dijapazon efekta ali se nisu zaustavili pred pitanjem sa kojim motivima i iz kojih razloga zemlje uopšte prihvataju integraciju.

Tabela 1. Glavne karakteristike klasične i savremene građanske teorije integracije

KLASIČNA TEORIJA	SAVREMENA TEORIJA
-teoriski oslonac na Richardovoj i neoklasičnoj teoriji spoljne trgovine, uz poštovanje komparativnih prednosti i slobodne trgovine; blagostanje je definisano bez javnih usluga;	- teoriski oslonac na neoklasičnoj spoljnotrgovinskoj školi i ekonomici blagostanja, sa prihvatanjem intervencionizma i spoljnoekonomske zaštite; javne usluge su uključene u funkciju blagostanja zajednice;
-predmet istraživanja su, prije svega, efekti carinske unije na geografsku strukturu međunarodne trgovine; ocjene efekata su dosta neprecizne;	-još više nego geografska supstitucija izučava se robna supstitucija i efekti svih faza integracije na proizvodnju, potrošnju, dohodak i ekonomski rast; usavršeni su metodi mjerenja efekata integracije;
- model je postavljen na krajnje restriktivnim pretpostavkama, uz imobilne proizvodne faktore i bez transportnih troškova;	-otklonjen je veći dio nerealnih pretpostavki – u analizu ulazi sve veći broj ekonomskih i čak nekih socijalnih varijabli;
-u centru pažnje su statički efekti integracije;	- glavni akcenat je na dinamičkim efektima integracije;
- nacionalne privrede se posmatraju kao homogene cjeline;	-analiziraju se implikacije integracije ne samo za nacionalne privrede kao cjeline nego i za pojedine grane, sektore, vrste, proizvoda, kao i za različite kategorije subjekata u svim fazama ekonomskog procesa;
-integracioni proces je definisan kao približavanje nacionalnih privreda kroz	-klasična definicija je za savremene autore izjednačena sa tržišnom integracijom, dok

<p>liberalizaciju međusobne trgovine;</p> <p>-izučavaju se samo posljedice ukidanja carina, i to ne samo po zemlje unije, nego i po treće zemlje i svijet u cjelini.</p>	<p>oni govore i o drugim tipovima integracije: industrijskoj, fiskalnoj, monetarnoj itd. liberalizacija trgovine je tek početak, a dalje faze integracije iziskuju harmonizaciju ekonomskih politika na svim područjima;</p> <p>-analizom su obuhvaćena, pored carina, i sva kvantitativna i druga nekarinska ograničenja u međunarodnoj trgovini, ali je smanjeno interesovanje za izučavanje efekata integracije na zemlje van grupacije.</p>
--	---

4.1. KORISTI OD INTEGRACIJE (ZA DOTIČNE ZEMLJE)

Ovo je pitanje ostalo u centru pažnje, pa su savremeni autori u traženju odgovora obuhvatili, s jedne strane, fundamentalne dileme prema kojima se zemlje opredjeljuju kada odlučuju da li će uopšte ući u izvjesnu integracionu grupaciju, a s druge strane uložili su mnogo truda da bi što preciznije izračunali sve efekte integracije, naročito one koji djeluju unutar grupacije.

Za ovu školu primarnu korist od integracije jeste obezbjeđenje bržeg razvoja. Tipični predstavnik moderne škole, P. Robson, ovako je formulisao glavne koristi koje integracija može donijeti grupi zemalja:

- a) povećana proizvodnja zahvaljujući specijalizaciji u skladu sa statičnim komparativnim prednostima;
- b) povećana proizvodnja zahvaljujući boljem korišćenju ekonomije obima;
- c) poboljšanje odnosa razmjene u trgovanju grupe sa svijetom;
- d) povećana efikasnost privređivanja radi veće konkurencije;
- e) inducirane strukture promjene u kvantitetu proizvodnih faktora.¹²

Skretanje trgovine zadržava i sada dosta pažnje. Pošto bi egzaktno mjerenje tog fenomena zahtijevalo statističko praćenje robnih tokova po veoma dezagregiranim robnim grupama i cijenama bar glavnih proizvoda, sa više ili manje uspjeha predlažu se razni jednostavni metodi. M. E. Kreinin, npr, proglašava skretajućom takvu uniju u kojoj unutrašnja razmjena raste brže od razmjene sa trećim zemljama.¹³ B. Balassa opravdano, ozbiljnim odgovorima, odbija taj suviše pojednostavljen kriterijum.¹⁴

Većina empirijskih studija o efektima pojedinih integracija zadržava se na nivou statističkih aspekata. Bilo da koriste »ex ante« ili »ex post« metod, pitanje preciznosti ocjena ostaje otvoreno. U prvom slučaju teškoća je, prije svega, u određivanju elasticiteta, a drugom teško je izdvojiti dejstvo integracije od mnogih drugih faktora. H. Johnson, a poslije njega i

¹² P. Robson (ur.), op. cit., str 10

¹³ M. E. Kreinin, "On the Trade-Diversion Effect of Trade Preference Areas", Journal of Political Economy, Vol. 67, (Avg. 1959), str. 398-401.

¹⁴ B. Balassa, "The Theory of Economic Integration", op. cit., str 185.

T. Scitovsky i neki drugi, koriste se jednom aproksimacijom: nominalnu stopu carinske zaštite uzimaju za indikator uštede ili povećanja troškova.

Efekti integracije u okviru EEZ i nešto manje u okviru EFTA privukli su pažnju mnogih autora. Kao primjer statičke analize iz novijeg vremena poslužiće studija E. M. Trumana iz 1975. godine. koji za osnovu uzima učešće domaće proizvodnje, učešće uvoza iz partnerskih zemalja i učešće uvoza iz trećih zemalja. Ovo učešće je izračunato za 134 grupe industrijskih proizvoda u periodu 1960-1968. godina na bazi »ex post« i »ex ante« metoda. Truman koristi, pored Vinerovih kategorija stvaranja i skretanja trgovine, još kategoriju »erozija trgovine« - kao antipod stvaranju trgovine – kojom obilježava situacije kad zemlja poveća domaću proizvodnju na račun smanjenja uvoza iz partnerskih i/ili trećih zemalja. Kao što sam autor priznaje na potrebu erozije trgovine potrebne su specifične prilike.

Pošto su uže povezali teoriju integracije sa ostalim granama ekonomske nauke, a naročito sa teorijom privrednog razvoja, savremeni autori su – iako u većini podržavaju integraciju možda čak sa manje rezervi nego klasičari - upozorili na to da uspješna i korisna integracija zahtijeva da se savladaju osnovne ekonomske, političke, socijalne i psihološke prepreke razvoja. Integracija, prema njima, nije formula za rješavanje svih ekonomskih problema, ona ne može biti supstitut za uspješnu politiku razvoja, ali može biti njen značajni sastavni dio.

4.2. USLOVI ZA USPJEŠNU INTEGRACIJU

U razradi uslova od kojih zavisi uspješnost integracije moderni autori su imali više prilike nego klasici da svoje teze konfrontiraju konkretnom iskustvu u okviru EEZ i EFTA. Koliko im je to, s jedne strane, pomoglo, toliko je, s druge, ograničilo njihovu empirijsku bazu na specifične prilike zapadnoevropske integracije. To se, možda, još najbolje vidi u Balassovoj klasifikaciji uslova pod kojima će integracije doprinijeti svjetskom blagostanju:

- a) što kompetitivnija struktura domaćih zemalja;
- b) što veće razlike u proizvodnim troškovima onih proizvoda koje su zemlje proizvodile prije integracije;
- c) što veća unija;
- d) što manja ekonomska udaljenost među dotičnim zemljama;
- e) što viši nivo carina prije integracije;
- f) što viši nivo ekonomske saradnje među dotičnim zemljama prije integracije.

Više autora je istaklo značaj dohodovnog elasticiteta uvozne tražnje članica unije i izvozne ponude ostalih zemalja. Integracija će biti utoliko uspješnija ukoliko je prvi elasticitet što manji, a drugi što veći. Zemlje unije obezbijediće u tom slučaju korist poboljšanim uslovima razmjene, što će biti štetno za ostale zemlje sa kojima ove trguju.

Zavisno od pretpostavki kakvu će politiku (liberalnu ili protekcionističku) voditi male i velike integracione grupe, pojedini autori se različito opredjeljuju u pogledu njene optimalne veličine. Svi prihvataju da se većina statičkih i dinamičkih efekata može realizovati, prije svega, što većom integracijom. Ako se pretpostavi dovoljno velika

grupacija, integracija većeg broja malih zemalja vjerovatno će više koristiti svjetskom blagostanju nego što bi bilo koristi od integracije dviju velikih zemalja. Potencijalne koristi integriranih zemalja u pozitivnoj korelaciji sa relativnim povećanjem tržišta, kao i to da će (uzimajući u obzir dinamičke efekte) produktivnost biti veća ako inicijalni obim tržišta bude mali.

5. TOKOVI I ČINIOCI EKONOMSKE SARADNJE I INTEGRACIJE MEĐU ZEMLJAMA U RAZVOJU

5.1. MEĐUSOBNA TRGOVINSKA RAZMJENA

Unapređenje međusobne trgovine je, po pravilu, prvi zadatak koji sebi postavljaju zemlje u razvoju u naporima da prošire međusobnu privrednu saradnju. Sada trgovinska razmjena predstavlja najstariji i najrazvijeniji vid ekonomske saradnje među zemljama u razvoju. Periodizacija razvoja trgovine zemalja u razvoju rezultat je mnogobrojnih spoljnih i unutrašnjih faktora: relativno visoki nivo trgovine početkom 60-ih objašnjava tadašnji kolonijalni status tih zemalja, čiju trgovinu su usmjeravale metropole, a za transakcije između sopstvenih kolonija praktično nije ni bilo carina i drugih restrikcija. U narednom periodu koji traje do 1967. godine novooslobođene zemlje intenzivno su počele uvoziti investicionu opremu, što ih je u borbi za devizne prihode i sa izvozne strane orijentisalo, prije svega, na razvijene zapadne zemlje. Može se konstatovati da je to period najžešćeg neokolonijalizma, u kojem su zemlje u razvoju do kraja upoznale opasnosti samo političke nezavisnosti. To je, nesumnjivo, doprinijelo usvajanju politike većeg kolektivnog oslonca na sopstvene snage zemalja u razvoju, što čini sve snažniji segment njihove spoljnoekonomske politike sa kraja 60-ih godina na ovamo.

Svjesne neprihvatljivosti svoje pretjerane i jednostrane trgovinske zavisnosti od razvijenih zapadnih zemalja u toku posljednjih godina zemlje u razvoju su nastojale da što brže razviju međusobnu trgovinu. Zahvaljujući tim naporima, od 91 čak 53 zemlje u razvoju zabilježile su u periodu od 1968-1974. godine brži rast međusobnog izvoza u odnosu na ukupan. Istovremeno, samo pet zemalja zabilježilo je negativan prosječni lančani indeks rasta međusobnog izvoza.

Međusobna trgovina industrijskim proizvodima ima za zemlje u razvoju veliki, apsolutni i relativni značaj. Ona preuzima sve veći procenat njihovog ukupnog industrijskog izvoza. U strukturi cjelokupne međusobne trgovine zemalja u razvoju industrijski proizvodi predstavljaju slabu četvrtinu, međutim ako se iz cjelokupne međusobne trgovine izuzme nafta, u 1974/75. godini na industrijske proizvode otpada čak 51,9%.

Trgovina industrijskim proizvodima među zemljama u razvoju je izuzetno značajna i po mišljenju mnogih autora sačinjava perspektivno područje njihove međusobne ekonomske saradnje. Proces industrijalizacije u cjelini povećava komplementarnost privreda zemalja u razvoju, bez obzira na to što u privrednim granama dolazi do dupliranja kapaciteta. Novija ekonometrijska istraživanja, ukazuju na pozitivnu korelaciju između industrijskog izvoza zemalja u razvoju i stepena njihove industrijalizacije. Pošto je dohodovni elasticitet tražnje, po pravilu visok, ne iznenađuju zaključci da je industrijska trgovina među zemljama u razvoju pozitivno korelisana sa nivoom industrijalizacije i dohotkom po stanovniku u tim zemljama.

Sve to govori u prilog tezi da će se trgovina industrijskim proizvodima među zemljama u razvoju i dalje sve intenzivnije razvijati, pogotovo na relaciji između više i manje razvijenih zemalja u razvoju.

Snažno diferenciran razvoj zemalja u razvoju odražava se i na distribuciju njihovog međusobnog industrijskog izvoza. Međusobna trgovina ipak postaje sve značajnija za industrijski izvoz svih zemalja u razvoju. Treba, naime voditi računa o snažnom protekcionizmu kojim razvijene zemlje štite sopstvenu industriju, a on ozbiljno pogađa mladi industrijski izvoz zemalja u razvoju, utoliko više kad su u pitanju najmanje razvijene među zemljama u razvoju.

Suočene sa mnogobrojnim teškoćama i smetnjama koje stoje na putu intenzifikaciji njihove međusobne trgovine, zemlje u razvoju koriste za njeno podsticanje razne vrste mjera. Po svom ekonomskom karakteru ove mjere mogu se podijeliti na dvije grupe:

- trgovinske preferencijale (mjere carinske i druge liberalizacije trgovine);
- druge mjere sa dejstvom direktnog ili indirektnog podsticaja međusobne trgovine (npr. kliring i drugi platni aranžmani, posebno finansiranje, isporuke mješovitih preduzeća, sporazumi o međusobnim isporukama među državnim organizacijama, sklapanje sporazuma o komplementarnosti, itd.)

Po širini djelovanja, mjere podsticaja međusobne trgovine mogu se podijeliti na:

- a) unilateralne (ili nacionalne);
- b) bilateralne, i
- c) multilateralne (ili grupacijske koje mogu biti subregionalne, regionalne ili interregionalne).

Svjesne nedovoljnosti svih dosadašnjih mjera za podsticanje međusobne trgovine i potrebe za postupnim povezivanjem i ujednačavanjem svih regionalnih preferencijalnih aranžmana – u okviru grupe G77 i uz aktivnu podršku Sekretarijata UNCTAD – zemlje u razvoju razrađuju modalitete jednog globalnog sistema za njihovu međusobnu ekonomsku saradnju. Usvajanje, a još više funkcionisanje takvog sistema, međutim, pretpostavlja odgovarajuću političku volju svih zemalja u razvoju za sistematsko i dosljedno sprovođenje odgovarajućih mjera na svim nivoima, od nacionalnog do interregionalnog, odnosno globalnog.

5.2. FINANSIJSKO MONETARNA SARADNJA

Kao neizbježni pratilac svih ekonomskih transakcija, finansijsko monetarna saradnja ubraja se među razvijenije vidove kooperacije među zemljama u razvoju. Ona je najizraženija u okviru pojedinih subregionalnih i regionalnih grupacija. Sadržaj te saradnje vezan je uglavnom za bilateralnu ili multilateralnu koordinaciju monetarne politike, finansiranje razvoja i regulisanje međunarodnih plaćanja. Poslije 1973. godine, kada su mnoge zemlje u razvoju suočene sa zaoštrenom platnobilansnom situacijom, interesovanje za finansijsko-monetarnu saradnju bitno je povećano.

Najčešći oblici finansijsko monetarne saradnje među zemljama u razvoju su sljedeći:

- a) sistem multilateralnog i bilateralnog klirinškog obračuna u međusobnom platnom prometu;
- b) aranžmani za pružanje međusobne platnobilansne podrške;
- c) koordinacija monetarne politike, eventualno udruživanje monetarnih rezervi i formiranje zajedničkih emisionih institucija;
- d) formiranje subregionalnih i regionalnih banaka i fondova za finansiranje razvoja, sa ili bez učešća razvijenih zemalja.

Svaki oblik finansijsko monetarne saradnje može aktivno doprinijeti opštem razvoju ekonomske saradnje među zemljama u razvoju, možda više nego ijedno drugo područje, a istovremeno, finansijsko monetarna saradnja može efikasno da funkcioniše samo u uslovima odgovarajuće opšte privredne saradnje i kao takva ona je u tijesnoj povezanosti i sa dobrim političkim odnosima dotičnih zemalja.

Na razvijanju saradnje među zemljama u razvoju do sada se, prije svega, angažovao državni ili javni sektor, dok je privatni kapital, koji u većini tih zemalja ima glavnu ulogu u privrednom životu – čvrsto povezan sa poslovnim krugovima u razvijenim zapadnim zemljama. Stoga se sada naglašava značaj neposredne saradnje poslovnih banaka što treba da ojača ne samo finansijsku saradnju nego i da olakša razvoj trgovine i drugih vidova ekonomske saradnje, među zemljama u razvoju.

5.3. INDUSTRIJSKA KOOPERACIJA

Industrijska kooperacija se ubraja među najkompleksnije vidove savremenih međunarodnih ekonomskih odnosa. Ona obuhvata, praktično, sve oblasti privredne djelatnosti, od industrije i poljoprivrede do raznih infrastrukturnih djelatnosti, i javlja se u najraznovrsnijim oblicima. Industrijska kooperacija se razlikuje od konvencionalne međunarodne trgovine po tome što partneri, umjesto kupoprodajnog odnosa, uspostavljaju čvršću i dugoročniju saradnju, u okviru koje zajedničkim naporom i – često solidarnim snošenjem rizika – proizvode ili nude usluge koje su dotičnim zemljama potrebne. Na taj način partnerske zemlje svjesno stvaraju viši stepen međuzavisnosti svojih privreda doprinose procesu njihove proizvodne integracije. Industrijska kooperacija je fenomen modernog doba i vezana je za procese internacionalizacije proizvodnje, kao i ekonomske integracije u širem smislu.

Dok je ranije industrijska kooperacija bila u domenu mikroekonomskih zbivanja, danas o njoj vodi računa ekonomska politika svake zemlje tako što sve preciznije određuje uslove za njeno razvijanje. Još i više od toga, idustrijska kooperacija se tretira kao jedna od strateških komponenti ekonomske saradnje s inostranstvom što naročito važi za zemlje u razvoju. Industrijska kooperacija među zemljama u razvoju počela je da se razvija u širim razmjerama tek 60-ih godina, i to pretežno u okviru integracionih grupacija.

Prema stepenu intenziteta, industrijska kooperacija među zemljama u razvoju može se podijeliti na:

- a) sporazume o podjeli tržišta,
- b) zajednička ulaganja (joint ventures),

c) zajedničko programiranje.

U praksi je bilo najviše interindustrijske regionalne specijalizacije i mješovitih ulaganja u nova industrijska postrojenja, dok intraindustrijske kooperacije i zajedničkih ulaganja u postojeće kapacitete nije bilo u većem obimu. Veoma su malobrojni i slučajevi kompleksnog transfera tehnologije, bez saradnje partnera iz razvijenog svijeta. Međutim, ne treba potcjenjivati značaj i korisnost tzv. triangularne saradnje, do koje posljednjih godina dolazi sve češće na relaciji OPEC zemlja (koja daje glavninu kapitala) – afrička zemlja (koja daje dio infrastrukture i radnu snagu) – zapadna zemlja (koja daje tehnologiju i »Know how«, i eventualno dio kapitala). U posljednje vrijeme intenzivno raste broj mješovitih, tzv. multinacionalnih preduzeća, koja uz veliku raznolikost, pokazuju sljedeće jedinstvene karakteristike: pravni status im obično određuje pravo domicilne zemlje, odnosno zemlje gdje se nalazi sjedište preduzeća; učešće javnih institucija i vladinih organa značajno je kako u formiranju tako i u obezbjeđenju raznih povlastica i posebnih prava u cilju što uspješnijeg poslovanja tih preduzeća. U nekim integracionim grupacijama donijeti su i jedinstveni propisi za rad multinacionalnih preduzeća (kodeksi), za sada bez odgovarajućih efekata.

Regionalne institucije su obično imale značajnu ulogu u iniciranju industrijske kooperacije, bilo da su predložile područja saradnje, bilo da su izradile preliminarne studije za pojedine projekte. Pored toga, inicijator saradnje često su bile i zemlje na čijoj bi teritoriji trebalo izgraditi određeni objekat.

Iskustvo pokazuje da uspješna industrijska kooperacija zahtijeva dosta razrađenu i efikasnu institucionalnu stukturu na regionalnom i nacionalnom planu, uslov koji u mnogim grupacijama nije bio ispunjen, što je negativno uticalo na sve faze i prateće aktivnosti kooperacije. Posebno u okviru grupacija često su čak formirane regionalne institucije, ali im zemlje članice iz bojazni da će se na taj način smanjiti njihov suverenitet na polju industrijalizacije, nisu dale potrebna ovlašćenja i sredstva za efikasno djelovanje.

Jedan od najozbiljnijih problema je određivanje adekvatne ravnoteže u postizanju ciljeva ekonomsko tehničke efikasnosti pojedinih objekata i ciljeva društveno ekonomskog razvoja zemalja kooperanata. Kako se strateški prioriteti pojedinih zemalja često veoma razlikuju, a pored toga, vremenom i mijenjaju, traženje ove ravnoteže izuzetno je složen zadatak, pogotovo u privredno i politički heterogenim grupacijama, koje, pored toga, sačinjavaju unutrašnje nestabilne zemlje. To se najjače odražava kod alokacije značajnijih industrija i pri realizaciji dogovorenih shema regionalne specijalizacije.

U vezi s tim javlja se problem pravedne raspodjele koristi i troškova industrijske kooperacije, uključujući posebne beneficije u korist najmanje razvijenih zemalja. Skoro u svim grupacijama ima žalbi na račun neadekvatne raspodjele koristi, a čini se da bi taj problem bio manji ako bi se, npr. alokacije industrija izvodile u dovoljno velikom paketu i na osnovu preciznijih preinvesticionih studija.

Kad se zemlje kooperanti jako razlikuju po nivou razvijenosti, po pravilu nastupaju još veći problemi. Slabije zemlje traže fiksne alokacije industrija, pomoć u njihovoj izgradnji i isključivo pravo snabdijevanja ostalih članica grupacije, dok se razvijenije zemlje obično tome odupiru. One, po pravilu, insistiraju na višem stepenu komercijalizacije međusobnih odnosa, prihvataju veće ili manje fiskalne kompenzacije u korist najmanje razvijenih članica grupacije.

Sve više postaje jasno da bar u početnom periodu svjetske cijene ne mogu biti osnova za odnose među partnerima industrijske kooperacije, pogotovo ako je riječ o većim oblicima saradnje. Često je neophodno razvijati dugoročne odnose na preferencijalnoj osnovi, a za to je potrebno podesiti mnoge instrumente nacionalnih ekonomskih sistema: od tretmana stranog kapitala, fiskalnih mjera, propisa o zapošljavanju stranaca, do spoljnotrgovinskih mjera. U mnogim slučajevima neuspjeh industrijske kooperacije treba pripisati nedovoljnosti uzajamnih preferencijalnih elemenata u sistemu mjera i ekonomskih instrumenata (npr. slabo razvijena bankovna i osiguravajuća mreža, bi trebalo da obezbijedi kredite za osnovna i obrtna sredstva i da garantuje sigurnost uloženog kapitala). Ozbiljan problem je takođe nedostatak institucija koje bi finansirale predinvesticione radove. Iskustvo pokazuje da ukoliko javni sektor postaje nosilac industrijske kooperacije među zemljama u razvoju utoliko lakše se obezbjeđuje odgovarajuća sprega sa nadležnim vladajućim institucijama, sa ekonomskom politikom i razvojnim naporima dotičnih zemalja u cjelini, što u krajnjoj liniji opet zavisi od uloge države u privrednom životu. To stvara perspektivu da industrijska kooperacija dobije ono mjesto u razvoju industrijske saradnje i regionalne integracije zemalja u razvoju koje joj pripada kao instrumentu neposrednog jačanja njihove zajedničke proizvodne moći.

Kao takva, industrijska kooperacija nije ograničena na uže regije i može biti predmet intenzivnog povezivanja privreda u razvoju sa svim kontinentima. Istovremeno, ona predstavlja kičmu uspješnog integracijskog procesa na regionalnom i subregionalnom planu, pošto stvara podjelu rada i specijalizaciju, te jačanjem komplementarnosti i međuzavisnosti privreda širi dugoročnu osnovu za njihovu međusobnu razmjenu.

5.4. NAUČNO TEHNIČKA SARADNJA

Veoma skroman udio zemalja u razvoju svjetskoj riznici novog znanja¹⁵ u prvom redu, zatim neadekvatan položaj nauke u tim zemljama, i na kraju, duža dominacija ekonomističke i tehnicističke interpretacije razvojnog procesa, glavni su razlozi za nerazvijenost naučno tehničke saradnje među zemljama u razvoju. Tek početkom ove decenije, u sklopu potpunijeg saznanja o opasnostima naučnog, kulturnog i tehnološkog neokolonijalizma, zemlje u razvoju postale su svjesne značaja svoje emancipacije i na tim područjima. Na toj osnovi u programima međusobne saradnje zemalja u razvoju pojedini vidovi naučne i tehničke saradnje postepeno su dobijali sve značajnije mjesto pri čemu se polazi od uvjerenja da oni mogu biti osnova i inicijator skoro svih oblika međusobne saradnje, a istovremeno tehnička saradnja prati skoro svaku akciju ekonomske saradnje.

¹⁵ Procjenjuje se da na zemlje u razvoju otpada samo oko 1% svih važećih međunarodnih patenata i da u tim zemljama izlazi svega 3-5% svjetske naučne literature. Dok industrijske zemlje troše za istraživanje i razvoj 1,5-3% svog društvenog bruto proizvoda, zemlje u razvoju za te potrebe odvajaju manje od 0,7% svog društvenog bruto proizvoda. Vidjeti: G. Jones "The role of science and technology in development countries".

Naučno tehnička saradnja, prema definiciji, obuhvata djelatnosti vezane za stvaranje, transfer, diseminaciju, adaptaciju i korišćenje znanja i opredmećenje tehnologije (istraživačke, proizvodne i nastavne opreme). U praksi se naučno tehnička saradnja razlikuje u mnogobrojnim oblicima; samostalno, a još češće u kombinaciji više oblika, i u zajednici sa raznim vidovima ekonomske saradnje, ali se, po pravilu, usluge ne naplaćuju po komercijalnim uslovima.

Među glavne vidove naučno tehničke saradnje obično se ubrajaju:

- a) upućivanje eksperata i konsultanata (pojedinačno i ekipno),
- b) izrada preinvesticionih i investicionih studija;
- c) školovanje kadrova (stipendiranjem na redovnim studijama i organizovanjem nastave i posebnih kurseva),
- d) obučavanje kadrova uz rad (kvalifikovanje radnika prilikom izvođenja i uvođenja proizvodnje, stažiranje, specijalizacije),
- e) organizacija studijsko informativnih posjeta stručnjaka i funkcionera u partnerskim zemljama,
- f) razmjena naučnika,
- g) ustupanje ili razmjena tehničke dokumentacije, sa ili bez instruktaze,
- h) razmjena publikacija i drugih rezultata istraživačkog rada,
- i) organizacija zajedničkih simpozijuma i drugih naučnih skupova,
- j) zajednički istraživački rad (pojedini projekti, formiranje zajedničkih timova, organizacija zajedničkih instituta ili istraživačkih i razvojnih odjeljenja)
- k) zajednička publicistička djelatnost,
- l) saradnja u kreiranju naučne politike (na bilateralnom planu, u okviru integracionih grupacija ili u okviru regionalnih naučnih udruženja),
- m) pružanje intelektualnih usluga u drugim vidovima.

U razvijanju naučno tehničke saradnje na novim osnovama zemlje u razvoju se susreću sa mnogim teškoćama na nacionalnom i međunarodnom planu. Na nacionalnom planu bitno je da se obezbijedi preferencijalni tretman za saradnju sa ostalim zemljama u razvoju, da se angažuju potrebne ljudske i materijalne snage i uspostavi neophodna organizaciona struktura. Na taj način može se razviti saradnja na dugoročnoj, planskoj osnovi i u najčvršćoj vezi sa potrebama privrednog i društvenog preobražaja i razvoja tih zemalja. Na međunarodnom planu treba obezbijediti što bolju koordinaciju, finansijsku podršku projektima šireg značaja, efikasniji tok informacija i posebnu podršku najmanje razvijenih zemalja u razvoju.

»Know – Know« se kao pojam, a i u praksi, razvio tek poslije II svjetskog rata i od samog početka, a i danas je veoma sporan pravni pojam. Ipak, ovo nije smetalo poslovnim krugovima da ovaj institut razviju, tako da on danas predstavlja najznačajniji i najvažniji predmet ugovora o transferu tehnologije. Prema Zakonu o spoljnotrgovinskom poslovanju pod znanjem i iskustvom »Know – Know« u smislu ovog zakona podrazumijeva se skup savremenih tehničkih i tehnoloških znanja, iskustva i vještina koji se mogu primjenjivati u industrijskoj i drugoj proizvodnji. U uporedno-pravnoj teoriji i sudskoj praksi u pogledu dva bitna »Know – Know« tajnost i prenosivost. Pored ovih elemenata se ponekad dodaju i elementi tehničke prirode »Know – How« i novosti.

Tek pod tim uslovima, a pogotovo ako zemlje u razvoju uspiju što prije i što potpunije da prevaziđu koncepcijske tragove starih odnosa tehničke pomoći, naučno tehnička saradnja može znatno doprinijeti, stvaranju njihovih sopstvenih tehnoloških, obrazovnih i naučnih potencijala i okvira za višestruku ekonomsku i tehničku povezanost između zemalja u razvoju. To će značajno doprinijeti njihovom kolektivnom oslanjanju na sopstvene snage i olakšati borbu sa nerazvijenošću na nacionalnom nivou.

5.5. SARADNJA U OBLASTI INFORMACIJA

Ništa manje nego na privrednom i drugim sektorima, zemlje u razvoju su svjesne značaja svoje borbe za novi međunarodni poredak u oblasti informisanja i sredstava masovnih komunikacija. U međunarodnom komunikacionom prostoru zemlje u razvoju treba da se pretvore iz nekadašnjeg objekta u ovdašnji subjekt, a to predstavlja dekolonizaciju svjetskog informativnog sistema. U pitanju nisu samo disproporcije u razvijenosti materijalne baze i tehnološka zaostalost zemalja u razvoju u odnosu na razvijeni svijet, nego i sistem odnosa koji je opterećen recidivima dugogodišnjeg monopolističkog položaja razvijenih zapadnih zemalja.

Dekolonizacija međunarodnog informacionog sistema nema samo ekonomske, tehnološke i pravne implikacije. Ona neposredno zadire i, u idejni i politički sadržaj informacija koje cirkulišu u svijetu, a to je opet povratna sprega sa tehnologijom sredstava za komuniciranje. Međunarodna pravna infrastruktura svjetskog informacionog sistema u Opštoj deklaraciji o ljudskim pravima u prvom redu štiti slobodu cirkulacije informacija, koje mogu koristiti one zemlje koje su za to dovoljno snažne, a ne uzima u obzir potrebu za zaštitom onih zemalja koje su za sada, prije svega, primalac stranih informacija. Novi informacioni poredak mora uspostaviti takvu ravnotežu u obavezama i pravima država i međunarodnom komuniciranju da sloboda informacija ne bude bitno oštećena, a i da zemlje u razvoju budu zaštićene od zloupotrebe te slobode od transnacionalnih monopola razvijenog svijeta i njihove dominacije na sredstvima masovnih komunikacija.

Posebnu kategoriju informacija predstavljaju tržišne i druge ekonomske informacije i zemlje u razvoju su se dosta zalagale na unapređenju njihovog cirkulisanja ali i ovdje za sada ne može biti riječi o značajnim rezultatima. Nesumnjivo, taj vid radnje može bitno doprinijeti jačanju ekonomskih odnosa među zemljama u razvoju.

Značajan podstrek aktivnosti nesvrstanih i drugih zemalja u razvoju u oblasti informacija može se očekivati od sistema nesvrstanih za istraživanje i informacije. Pošto zemlje u razvoju ne mogu ići na formiranje jedne organizacije kao što je OECD, a funkcije tog sistema su veoma kompleksne, treba očekivati da će kontinuirani rad sistema biti rezultat dugotrajnih napora učlanjenih zemalja. Funkcionisanje sistema biće efikasno i dobiće podršku svih zemalja u razvoju ako se bazira na principima ravnopravnosti, policentrizma, otvorenosti, dobrovoljnosti, fleksibilnosti i usklađenosti sa specifičnim potrebama, interesima i mogućnostima pojedinih kategorija i grupa zemalja. Polazeći od zajedničkih i uzajamnih interesa svih zemalja u razvoju, sistem bi trebalo da funkcioniše u skladu sa principima novog međunarodnog ekonomskog poretka i time doprinijeti njihovom sprovođenju u svakodnevni život međunarodne zajednice, a pogotovo među zemljama u razvoju.

Glava III
STRANE INVESTICIJE U ZEMLJAMA U TRANZICIJI

UVODNA RAZMATRANJA

Značaj stranog kapitala u privredama zemalja Jugoistočne Evrope je veliki. Ove zemlje su uveliko u procesu tranzicije, tako da će rezultati učešća inostranih sredstava u transformaciji njihovih privrednih sistema biti poznati i analizirani od strane svjetskih ekonomista i pravnika tek po okončanju započelih promjena. Takođe, u ovoj fazi reformi, po mnogim mišljenjima tek početnoj, strani partneri su još uvijek rezervisani i vrlo oprezno nastupaju na tržištu Jugoistočne Evrope.

Oblast stranih ulaganja je izuzetno obimna, tako da je nemoguće dati detaljnu analizu kompletnih normi u svim zemljama u kojima je proces reformi u toku. Oblici ulaganja i garantovanje prava stranim licima čine osnov investiranja. Strano lice će, prilikom donošenja odluke gdje plasirati kapital, postaviti prvo pitanje *kako* može ulagati. Sada konačno sve nekadašnje socijalističke zemlje prihvataju osnivanje preduzeća sa potpunim stranim učešćem i osnivanje društva kapitala – akcionarskih i društva sa ograničenom odgovornošću. Strani investitor poznaje sve oblike iz sopstvenog zakonodavstva i očekuje da određeno ulaganje obezbijedi odgovarajući profit, što je primarni cilj svakog ulagača. Naročito se ukazuje na važnu ulogu posebnih oblika, koncesija, B.O.T. poslova i slobodnih carinskih zona.

Od obezbijedenih *garancija*, koje proizilaze iz definisanih oblika zavisi motivisanost stranog lica. Pored opštih garancija – zabrane oduzimanja uloženog kapitala ili njegove adekvatne nadoknade, reinvestiranja, transfera dobiti – vrlo su bitne i finansijske olakšice – oporezivanje, carine. One se upravo i razlikuju u zavisnosti od toga na koji način strano lice ulaže svoj kapital u stranu privredu. Moj cilj je da napravim realan presjek stanja, nakon izvršene sistematizacije pravnih promjena, da ukažem na značaj stranog kapitala kao i ukazivanje na smjernice kako dalje treba ići.

1. KRETANJE KAPITALA I PRETPOSTAVKE ZA INVESTIRANJE STRANIH LICA U ZEMLJAMA JUGOISTOČNE EVROPE

Ulaganje stranog kapitala je predstavljalo, a i danas je još uvijek, povod za nadu ali i strah. U svakom slučaju, strana investicija treba da bude razlog ozbiljnih napora koji se moraju uložiti da bi se uskladili različiti interesi i koncepcije. U cilju uspješnije oplodnje kapitala, strane investicije sve manje poznaju državne, političke, ideološke i druge granice. Savremena privreda pretpostavlja visok stepen koncentracije sredstava koji je u neposrednoj vezi sa ubrzanim razvojem tehnologije, odnosno industrijalizacijom jedne zemlje. Takva privreda nameće veću podjelu rada, specijalizaciju i kooperaciju u proizvodnji.

Međunarodno kretanje kapitala može se klasifikovati prema različitim kriterijumima:

- prema cilju transakcije koji se želi postići;
- prema krugu lica koja su uključena;
- prema mjestu gdje se transakcija sprovodi;
- prema dospelosti transakcija, i tako dalje.

Dakle, prenos kapitala u međunarodne okvire podrazumijeva transfer realnih i finansijskih sredstava između različitih zemalja, sa odloženim kontra transferom za određeni vremenski period, a sve u cilju ostvarivanja određenih ekonomskih i političkih interesa učesnika u tom transferu.

Iz nevedene konstatacije proizilazi da međunarodno kretanje kapitala predstavlja:

- prenos realnih i finansijskih sredstava,
- transfer sredstava između subjekata koji pripadaju različitim suverenitetima,
- odlaganje kontra prenosa za određeni period,
- ostvarivanje određenih ekonomskih i političkih interesa.

Pretpostavka za međunarodno kretanje kapitala je da se kod jednog učesnika pojavljuje suficit, a kod drugog deficit kapitala. Glavni subjekti su trgovačka društva, kompanije, preduzeća, banke, države i međunarodne organizacije. Motivi međunarodnog kretanja kapitala su, teoriski jako različiti. Ipak, praveći osnovnu razliku između interesa investitora, odnosno izvoznika kapitala i zemlje korisnice, odnosno uvoznice kapitala, jasno je da su motivi u direktnoj zavisnosti od oblika investicija.

Privatni kapital kreće se na osnovu ekonomskih interesa, a javni je pod uticajem širih političkih interesa. Preciznije, za investiranje javnog kapitala profit nije primarni cilj, za razliku od ideološkog faktora, koji to jeste. Kapital odlazi iz jedne zemlje u drugu da bi se tamo oplodio i obezbijedio prihod njegovom vlasniku. Ostvarivanje većeg profita (ili drugog oblika prihoda) je osnovni pokretač izvoza kapitala. Ali to ne znači da svaki konkretni plasman kapitala u inostranstvo donosi veću dobit nego njegovo investiranje u zemlji. Akumulacija sredstava industrijski nerazvijenih zemalja nije dovoljna za praćenje razvoja privrede. Izvoz ovih zemalja nije u stanju da pokrije neophodni uvoz. Tako je uvoz stranog kapitala za ove zemlje nužnost.

Strani kapital, pored uticaja na brži razvoj privrede, utiče i na rješavanje drugih prisutnih problema – na aktiviranje prirodnih i rudnih bogatstava, smanjenje stope nezaposlenosti, poboljšanje životnog standarda. S druge strane, motiv industrijski razvijenih zemalja za izvoz kapitala je, pored mogućnosti ostvarivanja većeg profita, i osvajanje trećih tržišta.

Investicije mogu biti:

- Direktne i
- portfolio investicije (za motiv imaju jedino kamate i likviditet i zato im nećemo posvećivati veću pažnju).

Za direktne investicije karakterističan je neposredan uticaj partnera na sprovođenje zajedničkih poslova. Ali i zemlje korisnice kapitala imaju svoj interes. Zato su motivi ovog

dvostrukog interesa u direktnoj zavisnosti od oblika u kojima se kapital investira i pruženih garancija, pa se oni i posebno razmatraju.

Direktna ulaganja kao oblik kretanja kapitala, poznata su u pravu i praksi većine zemalja koje nastoje da razviju i unaprijede oblike privatno-pravnih odnosa sa inostranstvom. Ali u zemljama u kojima su sredstva rada u državnoj svojini, (ili su to nekada bila) potrebno je donijeti i posebne propise koji omogućavaju i uređuju ovu složenu poslovnu saradnju. Pravni propisi o ulaganju stranog kapitala predstavljaju osnov i okvir za početak investiranja, a nisu od manje važnosti ni za stvaranje pravne sigurnosti, posebno kod stranog partnera.

2. DEMOKRATSKE PROMJENE U DRUŠTVENIM SISTEMIMA ZEMALJA JUGOISTOČNE EVROPE

U socijalističkim zemljama zbog specifičnosti društvenog uređenja, sužena je mogućnost za saradnju sa zemljama tržišne (kapitalističke) privrede. Zbog nemogućnosti da se uključe u sve oblike međunarodne ekonomske saradnje i u sve tokove međunarodnog kretanja kapitala, socijalističke zemlje osjećaju ekonomsku stagnaciju, a povremeno i krizu u svom privrednom razvoju. Zato nužno nastaje potreba za istraživanjem oblika preko kojih bi se i ove zemlje uključile u međunarodnu podjelu rada. Njihova dosadašnja iskustva ukazuju da su zajednička ulaganja, u ovom prelaznom periodu, jedan od najpovoljnijih oblika međunarodne poslovno-tehničke i finansijske saradnje sa privrednim subjektima iz zapadnih zemalja.

Tokom posljednjih dvadeset godina svijet zapljuskuju dva talasa velikih promjena. U prvom talasu veliki broj zemalja otpočeo je sa demokratskim promjenama. Paralelno sa demokratizacijom odvija se preusmjeravanje u pravcu ekonomske liberalizacije, koja takođe predstavlja globalnu pojavu. Ova tendencija obuhvata napore koji se ulažu u smanjenju uloge države u privredi, u veće oslanjanje na tržište za raspodjelu dobara, privatizaciju državnih preduzeća, smanjenje carina i drugih trgovinskih barijera, smanjenje državnih rashoda, obuzdavanje inflacije. Ekonomska liberalizacija sprovodi se na različite načine. Uz nekoliko značajnih izuzetaka, ova tendencija utiče na sve zemlje u svijetu.

Stagnacija do koje sedamdesetih godina dolazi u cijelom svijetu, utiče na legitimitet mnogih autoritarnih režima. Takođe postoji i ono što se može nazvati »domino efekat«. Demokratizacija jedne zemlje utiče na razmišljanja ljudi u drugim zemljama o tome da bi i one mogle da krenu u promjene. Jer, iz tuđeg iskustva se mnogo može naučiti. Demokratizacija i liberalizacija ekonomskih odnosa podjednako ograničavaju ovlašćenja vlade i moć države. Prva, od države zahtijeva veće slobode, posebno političke, i povećava društvenu kontrolu nad državom. Liberalizacija, sa svoje strane, smanjuje ulogu države u privredi. Na institucionalnom nivou, demokratizacija je mnogo jednostavnija od ekonomske liberalizacije. Prelazak sa privrede koju je u velikoj mjeri kontrolisala država, na tržišnu privredu, predstavlja mnogo teži i duži zadatak.

Privredna reforma zahtijeva snažnu, autoritativnu, mada ne obavezno i autoritativnu vladu. Ekonomska liberalizacija nameće posebno velike teškoće nekim društvenim grupama, a opšte teškoće skoro svima. Političko protivljenje ekonomskoj liberalizaciji je snažno, i uglavnom je jače u razvijenijim nego u zaostalim zemljama. Država može odigrati i jednu pozitivnu, dobro poznatu ulogu u vezi sa globalnim tržištem: može da pokreće

produktivnost i konkurentnost preduzeća koja su pod njenom jurisdikcijom time što smanjuje poreska opterećenja i konkretizuje zakonsku regulativu, umanjuje realne cijene kapitala suzbijanjem deficitarnog finansiranja. Ekonomsko obrazovanje je danas suočeno sa izazovnim zadatkom da pomogne građanima, poreskim obveznicima da sve više razumiju globalnu prirodu ekonomskog života.

2.1. OTVARANJE TRŽIŠTA I MJESTO ZEMALJA JUGOISTOČNE EVROPE U NJEMU

Sve veća globalizacija tržišta primorava pojedinačna preduzeća da više pažnje obraćaju međunarodnim kretanjima, kao i da svoju strukturu i način poslovanja prilagođavaju širem ekonomskom okruženju koje se sve brže mijenja. Značajan broj pokazatelja ukazuje na smisao globalnog tržišta. Globalno tržište se može posmatrati i tako što će se u obzir uzeti i činjenica da se polovina cjelokupnog uvoza i izvoza – ono što države zovu spoljnom trgovinom – obavlja između domaćih kompanija i njihovih filijala ili matičnih kompanija u inostranstvu. Tehnologija i ekonomija prevazilaze tradicionalno shvatanje međunarodne politike. Standardna geopolitička karta ne podudara se sa poslovnom i privrednom kartom koja je u nastajanju. Ekonomske i tehnološke snage su moćni nosioci promjena.

Planiranje poslovnih aktivnosti mora se sve više orijentisati ka fundamentalnim promjenama položaja pojedinih zemalja u međunarodnoj privredi. Danas dominiraju tri ključna područja uticaja moći. Prvo je svakako Sjeverna Amerika kojom dominiraju SAD, drugo je Jugoistočna Azija u kojoj dominira Japan, i treće je svakako područje Evropske Unije u kojem se dešavaju promjene koje do sada nisu zabilježene. Ova dešavanja u okviru EU imaju snažan uticaj na uspješnost poslovanja i međunarodnu konkurenciju. Tendencija stvaranja većih, ali zatvorenih zajednica predstavlja ozbiljno upozorenje kompanijama sa sjedištem u drugim zemljama u pogledu značaja pogona baziranih u Evropi, koji im omogućavaju korišćenje takozvanog »nacionalnog tretmana«.

Ono što predstavlja veliki problem jeste težnja zemalja Jugoistočne Evrope da svoje neefikasne državne industrijske grane transformišu u konkurentna privatna preduzeća. Još gore, Jugoistočnoj Evropi nedostaje privredna infrastruktura koja je za efikasno funkcionisanje moderne privrede toliko bitna da je zapadne zemlje smatraju kao nešto posebno što se samo po sebi podrazumjeva.

Za sistem privatnog preduzetništva potrebno je sljedeće;

- zakoni iz oblasti trgovačkog prava;
- odgovarajuće prikupljanje računovodstvenih podataka koji bi se koristili za određivanje cijena i procjenu vrijednosti aktive;
- osoblje koje može da obavlja finansijske analize;
- banke koje odobravaju kredite na osnovu finansijskih procjena a ne političkih odluka;
- organizacije koje se bave osiguranjem uobičajenih poslovnih rizika.

Zemlje koje se budu brzo transformisale u tržišno orijentisane mogle bi da predstavljaju jaku konkurenciju industrijskim granama sa niskom tehnologijom i visokim troškovima radne snage u razvijenim zemljama. Brže promjene u svjetskoj privredi mogu za

pojedinačno privredno preduzeće značiti i rizik i šansu. Mogućnost za uspjeh javlja se onda kada više zemalja u razvoju dostigne status razvijenih zemalja.

2.2. INICIJATIVA ZA SARADNJU U JUGOISTOČNOJ EVROPI – SECI

U okviru **Inicijative za saradnju u Jugoistočnoj Evropi – SECI**, realizuje se regionalni **Projekat za olakšavanje trgovine i transporta u Jugoistočnoj Evropi – TTFSE** (Trade and Transport Facilitation in South East Europe), koji finansira Svjetska banka. TTFSE daje podršku međuregionalnoj trgovini, promovišući efikasnu i jeftinu trgovinu među zemljama Jugoistočne Evrope, obezbjeđujući carinske standarde Evropske Unije. **Cilj ovog programa** je da se smanje ne samo carinski troškovi u trgovini i transportu , već i nelegalni prenos i prevoz roba i korupcija na graničnim prelazima, da jača i modernizuje carinsku administraciju. Program je rezultat rada i saradnje između vlada regiona, Svjetske banke i Sjedinjenih Američkih Država u saradnji sa Evropskom unijom. Koordinatori ovog projekta su Uprava carina Republike Crne Gore i Uprava carina Republike Srbije.

U okviru ovog projekta radi se na **Komponenti olakšavanja trgovine TFC** (Trade Facilitation Component), koja obuhvata održavanje stručnih seminara za predstavnike špediterskih i spoljnotrgovinskih firmi iz oblasti saobraćaja, izradu regionalnog website-a www.ttfse.org i popularisanje rada PROKOMITETA. TFC projekat finansira Vlada SAD, Biro za obrazovanje i kulturu i traje 3 godine.

Zemlje članice SECI-a su : Albanija, Bosna i Hercegovina, Makedonija, Hrvatska, Grčka, Moldavija, Rumunija, Turska i Srbija i Crna Gora. Zemlje članice su potpisale Memorandum o razumijevanju za olakšanje međunarodnog drumskog transporta robe u regionu, 28. aprila 1990. godine, u Atini, koji je od velikog značaja za aktivnosti SECI-ja.

Zemlje koje podržavaju SECI su: Austrija, Češka, Italija, Lihtenštajn, Švajcercska i SAD.

Sve **SECI projekte sprovode** eksperti iz zemalja učesnica i zemalja koje podržavaju ovu inicijativu, uz tehničku podršku Ekonomske komisije za Evropu (UN-ECE) i drugih međunarodnih institucija, uključujući Evropsku komisiju, Svjetsku carinsku organizaciju, ICPO tid.

SCGPRO Komitet predstavlja forum u okviru koga se sastaju predstavnici javnog i privatnog sektora radi razmatranja pitanja u vezi prekograničnog prelaza roba, usluga, vozila i ljudi, u cilju preduzimanja konkretnih akcija radi olakšavanja, liberalizacije i harmonizacije procedura, formalnosti i dokumentacije. PRO Komiteti učestvuju u radu regionalne asocijacije nacionalnih PRO Komiteta, odnosno, SECIPRO. Rad SCGPRO Komiteta se ogleda u preduzimanju konkretnih mjera radi olakšanja, liberalizacije i harmonizacije procedura, formalnosti i dokumentacije na graničnim prelazima. Ova aktivnost dobija na značaju, naročito u kontekstu stvaranja **zone slobodne trgovine u Jugoistočnoj Evropi**.

Aktivnosti na saranji TTFSE web site www.ttfse.org (reprezentativni sajt koji predstavlja skup neophodnih informacija iz oblasti trgovine, transporta i saobraćaja u regionu Jugoistočne Evrope), nijesu bile zadovoljavajuće, zbog nedovoljne saradnje sa relevantnim ministarstvima i institucijama i Republike Crne Gore i Republike Srbije – i pored potpisanih Memoranduma o saradnji.

U saradni sa FIATA-om, TTFSE kroz inicijativu edukacije na daljinu omogućava razvoj i vođenje edukacije dizajnirane prema potrebama špeditera. Fiata, zajedno sa partnerskim organizacijama – u ovom slučaju AFT institution iz Francuske je organizovala edukaciju specijalista za Internet i obrazovanje odraslih, u cilju njihove obuke za kreiranje, postavljanje i vođenje ovog Programa. S obzirom na razvoj Interneta u Srbiji i Crnoj Gori, definisano je da program edukacije, pored učenja preko Interneta, sadrži i određeni broj časova klasičnog oblika podučavanja. Pored Srbije i Crne Gore, u Projekat su uključeni i Bosna i Hercegovina, Hrvatska, i Rumunija.

Tim koji radi na realizaciji programa je uspješno završio prvu fazu Projekta. Cio sadržaj programa GFP –DLI možete pogledati na www.dli-belgrade.org . Iniciran je od strane Svjetske banke 1999. godine, sa ciljem unaprjeđenja transporta i trgovine u regionu.

Ovaj program uključuje više od 100 partnera širom svijeta kao što su:

- Internacionalne organizacija (UNECE, UNCTAD, ...)
- Profesionalne asocijacije (IRU, FIATA)
- Privatne kompanije (SGS, FEDEX,...).

Misija GFP je da okupi zainteresovane strane iz javnog i privatnog sektora i nacionalne i internacionalne institucije koje žele da pomognu u ostvarivanju značajnih ciljeva u transportu i trgovini u zemljama koje su članice Svjetske banke. **Cilj ovog projekta je da profesionalcima u transportu, trgovini, i logistici omogući najbolji i najbrži pristup informacija, koje im mogu pomoći u svakodnevnom poslovanju.**

Ovaj program obezbjeđuje papire ili internet orijentisane programe i kurseve, integrisane materijale za obuku (referentna dokumenta, video ,...), stimuliše razvoj mreža za trgovinu, transport i logistiku, koje su bazirane na znanjima partnera učesnika u ovom projektu. Svaki od ovih kurseva, koji se nalazi u projektu učenja na daljinu, je kreiran od strane internacionalne, profesionalne asocijacije FIATA, zajedno sa lokalnim profesionalnim partnerima, koji daju specifičnosti za svaku zemlju i logističku podršku. Sadržaj kurseva može da se kombinuje sa postojećim materijalima za obuku. Program špeditere vodi do profesionalnog sertifikata koji je ovjeren od strane FIATA-e. Kurs se sastoji od 12 modula, koji će biti postavljeni na PORTAL, u obliku Power Point prezentacije i materijala u PDF formatu, tako da polaznici mogu sami štampati ono što im je neophodno za savladavanje sadržaja. Prema FIATA standardima kurs će biti sastavljen od sljedećih modula:

- | | |
|----------------------------------|------------------------------|
| 1. Osnove poslovanja u špediciji | 8. Carinske procedure |
| 2. Pomorski saobraćaj | 9. Logistika |
| 3. Kontejnerski prevoz | 10. Osiguranje |
| 4. Vazdušni saobraćaj | 11. Prevoz opasnih materija |
| 5. Drumski saobraćaj | 12. Primjena informacionih i |

- 6. Željeznički saobraćaj
- 7. Riječni saobraćaj

komunikacionih tehnologija u
špediciji

Za Srbiju i Crnu Goru biće postavljen jedinstveni Portal, na kome će se paralelno dati sadržaji koji se razlikuju u ove dvije republike.

Prepoznat kao jedan od najboljih u regionu Jugoistočne Evrope, SCGPRO Komitet je započeo realizaciju PROJEKTA PARTNERSTA JAVNOG I PRIVATNOG SEKTORA SA ELEMENTIMA PREDUZETNIŠTVA (Public Private Partnership PPP). Finansijer projekta je Ministarstvo spoljnih poslova SAD, Biro za obrazovanje i kulturu.

Projekat-Partnerstvo javnog i privatnog sektora – je usmjeren na planiranje i realizaciju trgovačkih putničkih centara i centara dobrodošlice duž Koridora 10, u Srbiji i Crnoj Gori. Namjera je da to bude priručnik za obuku za profesionalno osoblje privredne komore koje će biti uključeno u ovakav projekat.

Ciljevi projekta su:

- Pomoć Privrednoj komori ili vladinim organizacijama u planiranju, pregovaranju i implementaciji izgradnje trgovačkih transportnih centara i centara dobrodošlice, koji treba da izađu u susret posjetiocima regiona i doprinesu promociji i ekonomskom razvoju odnosnih regiona;
- Pružanje neophodne obuke iz procesa pregovaranja, javnih nabavki i komunikacija, kojima treba da se unaprijede vještine lokalnih lidera u vođenju i drugih projekata društvene zajednice;
- Procjena preduzetničkih šansi i raspoloživih mogućnosti u trgovačkim transportnim centrima i centrima dobrodošlice i razvoj vještina i sposobnosti za otvaranje ovih mogućnosti;
- Podizanje svijesti zajednice o postojanju mita i korupcije i jačanje borbe protiv ovakve prakse, kako bi se olakšao priliv Direktnih stranih investicija u region.

**2.3. POČETAK STVARANJA FLEKSIBILNIH GRANIČNIH PRELAZA
Primjer Srbija i Crna Gora i Bugarska**

SCGPRO Komitet je održao bilateralan sastanak sa BULPRO komitetom (Privredna komora Bugarske), 28. januara 2005. godine, na graničnom prelazu Gradina-Kalotine, na kome su razmatrana pitanja i problemi u vezi sa olakšicama u trgovini i transportu roba i protoka putnika na graničnom prelazu obje države (Uprava carine, TTFSE Projekt menadžeri, Ministarstvo za saobraćaj (Bugarska) - Ministarstvo za kapitalne investicije (Srbija), članovi US STAT tima, predstavnici AEBTRI i Ambasada SCG u Sofiji.

Sastanak je proistekao iz potrebe za hitnim rješavanjem problema, koji se javio na graničnom prelazu prema Bugarskoj (Gradina-Kalotina), zbog zadržavanja i stvaranja duge kolone teretnih vozila sa srpske strane (preko 8 km). Po posljednjem mjerenju tima Uprava carine R. Srbije, vrijeme prelaska graničnog prelaza prema Bugarskoj iznosi preko 600 minuta (preko 10 sati), na izlazu. Tokom sastanka se razmatrala problematika ubrzanja carinske procedure.

Radi ubrzanja carinske procedure na graničnim prelazima, predloženo je i računsko - elektornosko povezivanje sistema obje strane graničnog prelaza Gradina (Srbija) –Kalotina (Bugarska). Uprava carina R. Srbije je saopštila da se u okviru TTFSE nacionalnog programa planira unaprjeđenje sadašnjeg stanja graničnog prelaza u pogledu nabavki vaga za mjerenje vozila, savremne tehnike i tehnologije, a takođe i unaprjeđenje aktivnosti na »jednog elektronskog prozora« **Single Electronic Window**.

Predstavnici Bugarske strane su spremni da svojim akcijama ubrzaju protok vozila na graničnom prelazu. Povodom inicijative za formiranjem zajedničkog graničnog prelaza Gradina-Kalotina, BULPRO će predlog proslijediti nadležnim organima.

SCGPRO i BULPRO su se složili sa sljedećim zaključcima, na osnovu kojih su potpisali zajednički:

PROTOKOL

1. Nadležni državni organi Republike Bugarske će do kraja marta 2005. godine, ispitati mogućnost sprovođenja postupka na drumskim prevoznim sredstvima koja ulaze u Bugarsku, uz primjenu tehnologije rada, koja omogućava ulazak u Bugarsku, preko graničnog prelaza Kalotina, oko 500 teretnih vozila za 24 časa (ciljni indikator graničnog postupka je oko 2,5 minuta) i o tome obavjestiti državne organe na graničnom prelazu Gradina, Privrednu Komoru Srbije i SCGPRO Komitet. Carina i pogranična policija Republike Srbije na graničnom prelazu Gradina su spremni da odmah primjene takvu tehnologiju rada koja omogućava sprovođenje postupaka nad teretnim prevoznim sredstvima, koja ulaze na prvoj kontrolnoj tački, u trajanju od 2,5 minuta, u zavisnosti od rješenja bugarske strane.

2. Rukovodilac bugarskog TTESE projektnog implementacionog tima će dostaviti predlog rukovodiocu TTFSE projektnog implementacionog tima (Uprava carina R. Srbije) i SCGPRO Komitetu, za održavanje sastanka eksperata za informacione tehnologije bugarske strane i carine Republike Srbije, radi razmatranja problema računskog povezivanja carine Republike Srbije i Carine Republike Bugarske i elektronske razmjene podataka, koji se sada razmjenjuju putem carinskih informativnih listova, i predložiti odgovarajuće rješenje.

3. Bugarska strana će razmotriti predlog državnih graničnih organa Republike Srbije o formiranju zajedničkog graničnog prelaza Gradina-Kalotina.

SCGPRO i BULPRO su se obavezali da će potpisani Protokol proslijediti na razmatranje svim nadležnim ministarstvima i institucijama u svojim državama, radi što hitnijeg rješavanja pomenutih problema.

3. PROMJENE U PRIVREDNIM SISTEMIMA DRŽAVA JUGOISTOČNE EVROPE

Svrha neophodnih promjena bila bi prevazilaženje ekonomske neefikasnosti aktuelnog institucionalnog poretka, za koje se pokazalo da je doveo do drastičnog zaostajanja u odnosu na druga društva i relevantne standarde civilizovanog sistema. U isto vrijeme pokazalo se da karakter svojine i oblici njene insitucionalizacije imaju centralno mjesto u prilagođavanjima novom poretku. Svojina je okosnica, osnovna determinanta i definitivno obilježje svakog privrednog sistema.

Za ranije socijalističke zemlje je mnogo teže pitanje KAKO nego KOJEM cilju treba ići. Jer, uzor, nesumnjivo je, treba da im bude razvijeno demokratsko društvo. Ono što je verificovala društvena praksa razvijenih društava mora, u svakom slučaju imati prednost nad ideološkim dogmama i utopističkim doktrinama. U ovom trenutku za navedene zemlje cilj se imperativno nameće: iz monističkog tipa društva mora se preći u pluralistički tip, kakva su danas sva razvijena demokratska društva.

S obzirom na činjenicu da je u pitanju radikalni preobražaj bivših socijalističkih privreda, jasno je da taj proces treba da ima planski a ne stihijski tok, ali svaka od ovih zemalja nezavisno od opštih karakteristika procesa tranzicije, mora da razradi sopstvenu strategiju, koja bi odražavala sve bitne nacionalne specifičnosti, relativne za uspjeh same tranzicije. Naravno, ne treba zaboraviti ni posebne karakteristike – nivo razvijenosti date privrede, njenu strukturu, deficite svih vrsta, monopolske strukture privrede, dosadašnju uključenost u međunarodnu podjelu rada. A tu su i neekonomski faktori čija je uloga takođe od važnosti: tradicija, religijska svijest i duh kolektivizma.

Uspjeh ekonomske reforme u istočnoevropskim zemljama zavisi u velikoj mjeri i od kako će se vlade otvoriti prema inostranstvu i spoljnim faktorima razvoja. To je u stvari korišćenje inostranog kapitala i tehnologije. Istočnoevropske zemlje moraju nesumnjivo preduzeti ogromne napore ako žele da sprovedu promjene i dožive uspjeh. Takođe, zapadne vlade bi trebalo da pomognu reformske procese u ovim zemljama omogućavajući njihov pristup tržištima industrijskih zemalja, davanjem tehničke pomoći, oslobađajući ih od tereta duga, koordinacijom svih ovih akcija.

4. STRANA ULAGANJA – MOTIVI I NEGATIVNE POSLJEDICE

Istočnoevropske vlade usvajaju kooperaciju kao model saradnje sa stranim licima. Međutim, saradnja se uglavnom svodi na dobijanje kredita sa Zapada koje je vremenom sve teže vratiti. U svakom slučaju, ove zemlje ulaze u prelazni period, sa mogućnošću ulaganja stranih lica u domaću privredu. Ali svaka zemlja na specifičan način određuje normiranje njihove djelatnosti. Broj velikih stranih preduzeća u Istočnoj Evropi je veoma mali, a nakon 1988. godine njihove investicije u sedam zemalja ovog područja su manje od jedne milijarde dolara. Do promjena se može doći samo napuštanjem postojećeg sistema i postavljanjem cjelokupne ekonomije na tržišne osnove. To stvarno i počinje da se događa. U isto vrijeme, i vlade mjenjaju svoje stavove. Brzom organizacijom novog sistema strana lica treba da dobiju ključnu ulogu u procesu sistemske transformacije.

Činjenica je da popularnost stranih ulaganja koja je postala očigledna na Istoku, ne znači da treba prihvatiti svaku vrstu aktivnosti stranih lica. Ulaganja se moraju svesti, odnosno

najviše usmjeravati na njihovu privrednu djelatnost: ekonomsku modernizaciju, porast tržišne ponude i konkurentnosti na tržištu.

Kako je već napomenuto, motive investiranja možemo sagledati iz dva ugla, sa stanovišta interesa investitora i zemlje korisnice kapitala. Kako je motiv u neposrednoj vezi sa oblicima u kojima se kapital investira, kod svakog od ovih oblika trebalo bi da se ispolji i neki specifični interes, i na strani ulagača i na strani korisnika tih sredstava.

Osnovni motiv stranih lica za plasman kapitala je mogućnost ostvarivanja visoke profitne stope, bilo na osnovu svojine, bilo na osnovu učešća u preduzetništvu. Ostali motivi mogu se smatrati sekundarnim. Na primjer: transfer sopstvene tehnologije, proširenje proizvodnje, savlađivanje carinskih i drugih prepreka, otvaranje novog tržišta. Sa druge strane, zemlje korisnice kapitala imaju za cilj razvoj privrede, koji se ne može realizovati sopstvenom akumulacijom sredstava. Zato je angažovanje stranog kapitala neizbježno. Strane investicije doprinose bržoj tehničko-tehnološkoj opremljenosti, aktiviranju rudnih i privrednih bogatstava, smanjenju stope nezaposlenosti, poboljšanju životnog standarda stanovništva, povećanju izvoza i osvajanju novih tržišta.

Na prvi pogled, u svakoj etapi dosadašnjeg privrednog razvoja zemalja Istočne Evrope, strana ulaganja su potpuno iznenađenje. Ova činjenica postaje očigledna jer su kao posljedica investiranja proizašli problemi koji su dugo bili skrivani od ostalog dijela svijeta. Prvi ljudi ističnoevropskih zemalja, koji žele da privuku strani kapital su u nedoumici: ukoliko je zakonodavstvo restriktivno, strani kapital ostaje napolju; ukoliko je liberalnije, profit se, pak može odliti u inostranstvo. Istočna Evropa startuje sa visoko restriktivnom regulativom, sa svim vrstama barijera za izvoz profita potencijalnih stranih ulagača. Ovakva strategija i ne dovodi do nekih pozitivnih rezultata, pa je i period ograničavajuće politike kratak.

Problem druge vrste izrasta iz odobrenja nadležnih organa, putem, kojih se vrši uticaj države na strana preduzeća. Strane investicije se planski usmjeravaju na određene djelatnosti i ograničeno područje. Teorijski, to bi bio područje sa manjim nivoom razvijenosti. Praktično, strana lica preferiraju ka oblastima sa boljom infrastrukturom. Ipak, osnovni problem, koji može dovesti u pitanje opredjeljenje ka prihvatanju stranog kapitala jeste eventualna posljedica koju ovakvo investiranje može da ima na ekonomsku i političku suverenost zemlje u koju se kapital plasira. Takođe, strana lica sigurno ne vode računa o potrebama i interesima domaće privrede, kao i o ciljevima njenog ekonomskog i društvenog razvoja.

Sumiranje pozitivnih i negativnih karakteristika investiranja stranog kapitala dovodi do zaključka koji ipak podržava njegovo angažovanje. Sve ove zemlje, počinju da uklanjaju ideološke barijere koje su i doprinijele da se formira negativno mišljenje o uticaju stranog kapitala. I sve promjene u svijetu potvrđuju činjenicu da se u promjene samostalno ne može ići. Zemljama uvoznicama stranog kapitala preostane da se izbere da one same u budućnosti određuju uslove poslovanja stranih lica u njihovoj privredi.

5. OBLICI ULAGANJA I NJIHOVE OSOBENOSTI

Karakteristike investicionih subjekata su najvažniji elementi koji utiče na odluku partnera za koju formu ulaganja će se opredijeliti. Svaki od oblika investiranja pruža određena prava, odnosno obaveze. I odgovornost ulagača je različita u svakom od subjekata koji se osniva ili se ulaže u već postojeće lice. Oblici stranih ulaganja mogu se klasifikovati u tri grupe.

Svojinski ili kooperativni oblici podrazumijevaju osnivanje sopstvenih preduzeća stranih lica ili dijela preduzeća – filijale. Takođe, strano lice može osnivati preduzeće u zajednici sa domaćim partnerom – mješovito preduzeće. Sva ova preduzeća osnivaju se kao društva kapitala – akcionarska ili društva sa ograničenom odgovornošću, ili kao društva lica – ortačka komanditna društva. U većem broju zemalja jedno strano lice, pravno ili fizičko, može biti osnivač društva kapitala, takozvanog jednogpersonalnog društva.

Ugovorni oblici zasnovani su na povezivanju stranih ulaganja sa procesom transformacije društvene svojine. U procesu privatizacije stranim licima je omogućena kupovina preduzeća ili dijela preduzeća, odnosno kupovina akcija preduzeća. Ovaj vid stranih ulaganja je još uvijek skopčan sa velikim problemima zemalja Istočne evrope i ne izaziva veću pažnju stranih ulagača.

Posebni oblici stranih ulaganja u pojedinim zakonodavstvima nemaju svoje pravo mjesto, naročito u poređenju sa značajem uloge koje mogu odigrati u privrednom razvoju zemlje. Koncesije, B.O.T. poslovi, slobodne carinske zone su vrlo važan element stranih ulaganja. Pojedine države opredijelile su se za mogućnost prisustva svih oblika ulaganja, dok su neke ipak definisale samo neke od formi.

Kada govorimo o osobenosti ulagnja nabrojaćemo sve razvijene forme koje se do sada pojavljuju, ali ćemo se zaustaviti na institut slobodne carinske zone. Dakle u osnovne forme spadaju: trgovac pojedinac, poslovna udruženja, društvo sa neograničenom odgovornošću, ortačko društvo, mješovito društvo, komanditno društvo, komanditno društvo sa akcijama, akcionarsko društvo, društvo sa ograničenom odgovornošću, joint venture i filijala. Zatim posebni oblici ulaganja u koje spadaju koncesije, B.O.T. poslovi i slobodne carinske zone.

6. MJERODAVNO PRAVO – OSNOVNI PRAVNI PROPISI KOJI SE PRIMJENJUJU NA ULAGANJE INO PARTNERA U CRNOJ GORI

Iako je donesen poseban zakon kojim se reguliše ulaganje stranih lica, propisi kojima se kod nas uređuju pitanja vezana uz takva ulaganja nisu sadržani u jednom pravnom izvoru. To nije sretno rješenje, jer Zakon o stranim ulaganjima ne može stranom ulagaču dati pravu sliku stanja na tom području. Taj zakon nije za to dovoljan, čak bi se moglo reći da on predstavlja manji dio regulative koja se kod nas primjenjuje na taj pravni

odnos. Glavni propisi koji se primjenjuju na ulaganja stranih lica mogu se podijeliti u nekoliko grupa koje čine:

1. Osnovni propisi o stranim ulaganjima:

- Ustav RCG
- Zakon o stranim ulaganjima
- Uredba o ulaganju sredstava stranih lica u preduzeća koja proizvode naoružanje i vojnu opremu,
- Bilateralne konvencije o zaštiti investicija koje su zaključene sa pojedinim državama (Egipat, Francuska, Holandija, Kanada, SAD, Švedska).

2. Propisi kojima se uređuje status preduzeća:

- Zakon o privrednim društvima,
- Zakon o insolventnosti privrednih društava.

3. Zakon o obligacionim odnosima ako je ugovorena njegova primjena ili ako se primjenjuje na osnovu pravila međunarodnog privatnog prava u slučaju kada nije ugovorena primjena nekog drugog materijalnog prava.

4. Glavni prateći propisi koji se primjenjuju pri sklapanju i izvršavanju ugovora o ulaganju stranih lica:

- Zakon o deviznom poslovanju,
- Zakon o spoljnotrgovinskom poslovanju,
- Zakon o hartijama od vrijednosti,
- Zakon o kreditnim odnosima sa inostranstvom,
- Zakon o računovodstvu i reviziji,
- Zakon o finansijskom poslovanju,
- Carinski Zakon,
- Zakon o tržištu novca i tržištu kapitala,
- Zakon o svojinsko-pravnim odnosima,
- Zakon o uslovima za zasnivanje radnog odnosa sa stranim državljanima,
- Zakon o radnim odnosima,
- Zakon o Centralnoj banci Crne Gore,
- Zakon o bankama,
- Zakon o privatizaciji,
- Zakon o državnoj imovini,
- Zakon o javnim nabavkama,
- Zakon o porezu na dobit pravnih lica,
- Zakon o porezu na dohodak fizičkih lica,
- Zakon o porezu na dodatnu vrijednost,
- Zakon o porezu na nepokretnosti,
- Zakon o akcijama,
- Zakon o poreskoj administraciji,
- Zakon o koncesiji,
- Zakon o Agenciji Crne Gore za prestrukturiranje privrede i strana ulaganja,
- Zakon o javnim preduzećima,
- Zakon o morskom dobru,
- Zakon o svojinskoj i uprvaljačkoj transformaciji,
- Zakon o kompanijama koje se osnivaju i posluju pod posebnim uslovima,
- Zakon o fiducijarnom prenosu prava svojine,
- Zakon o eksproprijaciji,

- Zakon o građevinskom zemljištu i dr. kao i niz podzakonskih akata koji preciziraju i razrađuju pomenute zakonske propise

7. SLOBODNE ZONE KAO OBLIK STRANIH ULAGANJA

Slobodne carinske zone kao poseban oblik investiranja stranih lica su, takođe, i važne i prisutne u privrednim reformama istočnoevropskih zemalja. Svojim osnovnim olakšicama – oslobađanjem od plaćanja carinskoh obaveza, zone mogu dovesti strana lica u poziciju da se rado opredijele i svoj kapital ulože u djelatnost koja se u ovom području obavlja. Teritorija na kojoj se zona formira (luke, pristaništa, saobraćajna čvorišta) obezbjeđuje sigurnost za strane partnere u pogledu ostvarivanja dobiti. Za zemlje koje se odluče za otvaranje slobodnih zona bilo bi nepovoljno ukoliko bi se na ovom području razvijala samo trgovina.

»Slobodna carinska zona je poseban dio teritorije **Bugarske**. U njoj se obavlja privredna djelatnost koja je oslobođena carina«. Ukazom 2242 o slobodni carinskim zonama iz 1984. godine uređeni su uslovi za realizovanje proizvodnje, trgovinske i druge privredne djelatnosti u njima. Bugarska se opredijelila za osnivanje ovih zona da bi podstakla privrednu inicijativu u proizvodnji roba, pružanju usluga, trgovinskim i drugim djelatnostima. U savremenim ekonomskim tokovima ovakva organizacija privređivanja je neophodna radi obogaćivanja i uvećanja izvoza. U slobodnim carinskim zonama mogu djelovati strana i domaća pravna i fizička lica. Bugarska preduzeća, nekad socijalističke samoupravne organizacije a sada privatne firme, mogu osnivati subjekti ove djelatnosti jedino udruživanjem sa stranim licima. Saradnja i njeni oblici se prije svega moraju uskladiti i djelovati shodno najnovijim propisima o privrednoj djelatnosti u Bugarskoj.

Zona je područje, odnosno dio teritorije koji se obilježava i ograđuje na način određen zakonom. Ako se zona sastoji od nekoliko djelova, svaki od njih mora biti posebno ograđen i označen. Sva plaćanja u vezi sa djelatnošću u slobodnoj carinskoj zoni realizuje se u konvertibilnoj valuti. Imovina stranih pravnih i fizičkih lica u zoni ne podliježe oduzimanju ili konfiskaciji administrativnim putem. Inicijativu za osnivanje slobodnih carinskih zona daju državni organi ili zainteresovani privredni subjekti. Ministarski savjet odlučuje o osnivanju ovakve slobodne zone.

U slobodnoj carinskoj zoni mogu se obavljati proizvodne, trgovinske i druge privredne djelatnosti, a posebno:

- 1) organizovanje proizvodnje robe i vršenje usluga savremenog tehničkog i tehnološkog standarda, namijenjenih izvozu;
- 2) utovar, istovar, transport necarinjene robe, koja se uvozi i obrađuje a potom izvozi;
- 3) skladištenje i čuvanje uvezene robe namijenjene izvozu;
- 4) obrada necarinjene robe za izvoz;
- 5) trgovinska djelatnost, predstavljanje i posredovanje;
- 6) utovar brodova i drugih transportnih sredstava koja obavljaju međunarodni transport;
- 7) bankarske, kreditne i druge finansijske operacije, osiguranje i reosiguranje imovine.

Slobodne carinske zone se osnivaju sa ciljem da podstiču proizvodnu, trgovinsku, i drugu privrednu djelatnost za izvoz. Sam naziv institucije govori o njenoj osnovnoj karakteristici – oslobađanju od plaćanja carina. Carina su oslobođene uvezena i izvezena roba, usluge koje pruža strana zemlja ili one koje se njoj pružaju. Ova značajna olakšica odnosi se i na promet robe i usluga između bescarinskih zona na teritoriji zemlje osnivača.

U pojedinim zemljama uvoz robe i usluga iz zone u zemlju obavlja se na osnovu ugovora i u konvertibilnoj valuti. Pravni poslovi moraju biti u saglasnosti sa carinskim zakonodavstvom zemlje domaćina. Zarada od prodaje roba i usluga firmi iz slobodne carinske zone oporezuje se sa:

- 30% za dio koji se izvozi u stranu zemlju odnosno,
- 20% za dio koji se ponovo ulaže u privrednu djelatnost u zoni ili u druge oblike privređivanja.

S obzirom na činjenicu da zakonodavac permanentno pokušava da zadrži i uveća strani kapital u svojoj zemlji, nije jasan korak na koji se odlučio uvođenjem poreza na dobit nakon pet godina rada u slobodnim carinskim zonama, naročito u poređenju sa odredbama koje nisu poznavale oporezivanje ostvarene dobiti.

U **Mađarskoj** recimo strana lica mogu osnivati preduzeća ili djelimično učestvovati u osnivanju društva. Pravila osnivanja i obavljanja djelatnosti jednog društva u slobodnim carinskim zonama uređuju se statutom koji mora biti u saglasnosti sa carinskim propisima. Slobodna carinska zona može se smatrati stranom teritorijom ukoliko se posmatra sa stanovišta carina, odnosno spoljnotrgovinske regulative. I društva koja su aktivna u ovim područjima jesu strane kompanije. Registracija društva osnovanih za rad u zoni obavlja se nakon dozvole dobijene od ministra finansija. Podrazumijeva se da strani investitori u ostvarivanju svoje djelatnosti u ekonomskoj zoni imaju sva prava i garancije koja su određena u skladu sa odredbama pozitivnih pravnih propisa. Pored toga, ekonomske zone obezbjeđuju dodatne povlastive, odnosno olakšice:

- uprošćen postupak registracije preduzeća sa obimom stranog učešća većim od sume koja se smatra podsticajnom za domaću privrednu. Ovakva preduzeća svoju registraciju završavaju pred nadležnim organom u svakoj ekonomskoj zoni;
- poreski sistem je povoljniji-strana lica i preduzeća, strana ili mješovita, oporezuju se nižom poreskom stopom, što se odnosi na porez na dobit koja se prenosi u inostranstvo;
- manju poresku stopu strana lica plaćaju i za korišćenje zemljišta i drugih prirodnih bogatstava; u ekonomskoj zoni strani partner ima pravo na dugoročni zakup čak i do 99 godina, kao i pravo na podzakup. I na ovo pravo primjenjuje se ista stopa oporezivanja kao i na korišćenje nepokretnosti;
- poseban carinski režim koji uključuje niže carinske takse na uvoz i izvoz robe i pojednostavljen sistem u pograničnoj zoni;
- sistem ulaska i izlaska iz zemlje za strane građane i status apatrida je znatno uprošćen, odnosno fleksibilniji.

Obim i vrstu olakšica na teritoriji slobodne ekonomske zone ustanovljavaju, u zavisnosti od uređenja, Vlade ili ministarski savjet u zemljama u kojima želi da se pokaže stranom investitoru kolika se važnost daje ovoj formi organizovanja privredne djelatnosti stranih lica.

8. ULOGA I ZNAČAJ SLOBODNIH ZONA U POLITICI RAZVOJA I FORMIRANJU TRŽIŠNE PRIVREDE

U najvećem broju zemalja u razvoju, uključujući i one koje se danas smatraju novoindustrijalizovanim, otvaranje slobodnih zona je bilo povezano s procesom industrijalizacije i konceptima industrijske politike. Stvaranje slobodnih zona, s jedne strane, proizilazi iz napuštanja koncepcije supstitutivne industrijalizacije, a s druge strane spada u mjere forsiranja inostranih investicija, koje se donekle mogu pravdati strateškom teorijom spoljne trgovine. Početkom pedesetih godina većina zemalja u razvoju okrenula se uvozno supstitutivnoj industrijalizaciji, jer im je pristup tržištima razvijenih zemalja bio ograničen, a visok nivo duga nije omogućavao održavanje uvozne nezavisnosti. Ove zemlje su se odlučile za diversifikaciju svojih industrijskih struktura i supstituciju uvoza.

Generalni promašaj politike uvozno-supstitutivne industrijalizacije doveo je do toga da su tokom sedamdesetih godina zemlje u razvoju većinom prešle na izvozno usmjereni razvoj. Ovaj razvoj je bio oslonjen na obimnu ponudu jeftine radne snage. Ove zemlje su naročito poslije teške recesije u razvijenim zemljama 1974/75. godine bile u stanju da u svoj industrijski razvoj uključe značajan priliv direktnih inostranih investicija. Slobodne zone su bile, prije svega, sredstvo privlačenja takvih inostranih investicija.

Mjere unapređenja i privlačenja investicija, uključujući i one koje važe samo za preduzeća u slobodnim zonama, smatraju se mjerama državnog intervencionizma. One su predmet neslaganja između razvijenih i zemalja u razvoju i bile su razlog teških sporova u okviru urugvajске runde multilateralnih trgovinskih pregovora u okviru GATT¹⁶, s ciljem da se njihova primjena ograniči i stavi pod međunarodnu kontrolu. Po pitanju mjera unapređenja i uslovljavanja inostranih ulaganja postoje dva stanovišta. Prema prvom stanovištu, pažljivo konstruisana intervencija ekonomske politike, zemlja domaćina može da redistribuirao dio ekonomske rente od inostranih preduzeća u prihode države ili građana potrošača zemlje domaćina, ali i da svojim mjerama relocira industriju iz zemlje porijekla ili iz trećih zemalja u zemlju domaćina. Prema drugom stanovištu, nespretno konstruisana intervencija ekonomske politike može da ima neproporcionalno negativan uticaj na trgovinu i razvoj (UNCTC 1991, s. 36), jer politika zaštite od uvoza kao metod unapređenja izvoza može da funkcioniše samo u zemljama s velikim domaćim tržištem, koje omogućava proizvodnju u serijama dovoljno velikim da bi ekonomija obima postala glavni faktor konkurentnosti.

Upravo zato što je u uslovima tržišnih zakonitosti, monopolističke konkurencije i ekonomije obima (naročito u zemljama u razvoju) teško konstruisati optimalnu intervenciju ekonomske politike, zemlje u razvoju su ove mjere ograničile na oblast slobodnih zona. Slobodne zone postale su značajan faktor privrednog razvoja onog momenta kada su zemlje u razvoju, i poslovni krugovi razvijenih zemalja počeli da traže i

¹⁶ Opšti sporazum o carinama i trgovini – GATT, stupio je na snagu 01.01.1948. godine, i od tada je, iako nema status međunarodne organizacije, široko prihvaćen kao najvažniji institut regulisanja trgovinskih odnosa u svijetu.

iznalaze puteve i načine supstitucije tzv. direktnih stranih investicija u svojim razvojnim politikama.

Direktne strane investicije¹⁷ bile su značajan faktor procesa industrijalizacije nerazvijenih i zemalja u razvoju. Politika direktnih investicija, uključujući uvoz novih tehnologija direktno ili na osnovu ugovora o licenci i prenos zemalja na bazi »know-how« ugovora, dala je pozitivne rezultate u mnogim zemljama u razvoju, ali i negativne, u prvom redu u formi prezaduženosti ovih država. Zatim javili su se i problemi uvoza zastarjelih tehnologija, pretjerane zavisnosti od uvoza, često bez sigurnog i povoljnog pristupa stranim tržištima itd.

Imajući navedeno u vidu, slobodne carinske zone (a posebno proizvodne slobodne zone) predstavljaju specifičan oblik djelovanja inostranih kompanija na teritoriji druge države, ali na unaprijed ograničenoj teritoriji i pod unaprijed datim uslovima, odnosno po posebnim administrativnim i pravnom preferencijalnom režimu. Nastup multinacionalnih kompanija u drugim državama podrazumijeva prihvatanje pravnog režima koji važi za domaća preduzeća. Tu su mogući izuzeci u pravcu davanja povoljnih uslova ili određenih povećanih obaveza prema strancima. Proizvodnja koja se obavlja u slobodnim carinskim zonama i usluge koje se pružaju po pravilu su izvozno orijentisane. To se postiže zabranom uvoza takvih proizvoda i usluga na područje domaće države, ili pooštavanjem režima za takvu vrstu uvoza.

Prema svemu navedenom, sasvim je izvjesno da slobodne carinske zone treba posmatrati kao dodatni faktor razvoja međunarodnih ekonomskih odnosa, koji u obostranom interesu zainteresovanih za ovaj način poslovanja, a posebno faktor otvaranja prema svijetu privreda zemalja u razvoju (ovaj termin u radu često koristimo, iako smo svjesni da postoje i druge klasifikacije prema stepenu razvijenosti pojedinih zemalja).

9.TIPOVI SLOBODNIH ZONA S ASPEKTA RESTRIKCIJA PREMA STRANIM ULAGANJIMA

Već je istaknuto da najveći broj zemalja u razvoju posmatra direktna strana ulaganja kao glavni instrument svog industrijskog razvoja. To je dovelo do različitih shvatanja koja odražavaju odluke inherentne postojećem privrednom sistemu, kao i one koje se odnose na željene ciljeve i ekonomsku politiku. Povećanje izvoza roba dominira nad svim drugim pitanjima ekonomske politike, što je dovelo do znatnog razvoja slobodnih zona. U literaturi se razlikuju nekoliko stavova o stranim ulaganjima koji odgovaraju različitim izborima ekonomske politike, kontrole stranih ulaganja i podsticanja istih. Definicija stavova se može dati tek nakon detaljnije analize različitih komponenti politike zemlje domaćina u pogledu stranih ulaganja. Ove komponente se ne odnose samo na društveno ekonomske i čisto ekonomske ciljeve, već i na sredstva kojima se sprovodi data politika. Društveno – ekonomski ciljevi obuhvataju:

- Državnu kontrolu mehanizama za namjenu prirodnih i ljudskih resursa stečenih ili ne;

¹⁷ Kapital se u međunarodnim okvirima uglavnom ulaže u obliku direktno i portfolio investicija (Drašković 1997, s. 146)

- Manja zavisnost od inostranstva za određene inpute kao što su ekspertiza, tehnologija, istraživanje i razvoj, kao i određene usluge;
- Diversifikaciju stranih proizvodnih faktora;
- Uravnoteženiju raspodjelu dohodaka, geografski ili među raznim kategorijama stanovništva;
- Postizanje zadovoljavajuće ravnoteže stanovništva podsticanjem ili sprečavanjem unutrašnje ili spoljne migracije;
- Podsticanje većeg učešća radne snage u kapitalu preduzeća i odlučivanju kao opšte poboljšanje nivoa zaposlenosti;
- Postizanje veće integracije u međunarodne i regionalne trgovinske tokove;
- Primjenu odgovarajuće tehnologije;
- Ekonomija obima na nivou proizvodnih jedinica;
- Okretanje za relativno manje teškim stranim učešćem: finansijski izvori, tehnologija, ekspertize, drugi resursi;
- Postizanje bolje ravnoteže platnog bilansa, u znatnijoj mjeri povećanjem izvoza;
- Unapređenje lokalnih mogućnosti, najviše kroz obuku na poslu.

Kombinacijom gore navedenih faktora dolazi se do nekoliko različitih tipova slobodnih zona. U daljem tekstu će biti razmotrena moguća tipologija slobodnih zona, redosljedom prema obimu primijenjenih restrikcija.

Prvi tip je najuniverzalniji i odgovara najširem mogućem otvaranju za strane investicije, ali ne znači da uopšte nema kontrole. Čak i najbitnije zemlje rezervišu investiranje u određene grane za svoje građane, ili bar traže da strano učešće u kapitalu preduzeća ne pređe određenu granicu. Njastrožije kontrolisane grane u ovom smislu su, generalno posmatrano, odbrambena industrija, energija, rudnici i kopovi, transport i telekomunikacije, nekretnine, tj. sve ono što se smatra strateškim sektorom. Iako mali broj zemalja u ovoj prvoj kategoriji ograničava preuzimanje strane tehnologije i znanja putem ugovora, većina njih uvodi restrikcije na uopštavanje stranog osoblja. Štaviše mnoge od njih štite određene domaće djelatnosti preko tarifa i bescarinskih barijera ili jednostavno zabranama. U novije vrijeme, one često uvode sistem dozvola za izvoz određenih proizvoda ili tehnologija pod vidom međunarodnog razloga, kao što su nacionalna odbrana ili politički odnosi sa zemljama odredišta.

Drugi tip predstavlja kombinaciju ukrštanja morskih luka i željezničkih, odnosno putnih saobraćajnih centara, koja je najbrojnija u savremenoj praksi. Zemlje iz ove kategorije su manje liberalne nego one u prvom stavu u tome što zahtijevaju da se direktna strana ulaganja saopšte i registruju. Stimulansi za investiranje koji nisu vezani za određenu lokaciju napravljeni su da upute investicije i odgovarajuću tehnologiju u pravcu koja će služiti nacionalnim ciljevima. Ti stimulansi mogu imati različit oblik kao što su dotacije ili poreske pogodnosti, ili oboje.

Treći tip predstavlja zemlje koje preduzimaju procjenu stranog ulaganja u kombinaciji sistema riječnih pristaništa sa saobraćajnim čvorištima. Iako se stimulansi nude za željama ulaganja, naglasak je uopšteno na restrikcijama.

Četvrti tip je sinteza aerodroma i saobraćajnih centara. On se formira kada je direktno strano ulaganje moguće jedino po sporazumu kojim se preciziraju tačni uslovi koje investitor mora da ispuni. U nekim slučajevima kao na Filipinima i Šri Lanci, koriste se kvantitativni kriterijumi za definisanje pravila koja strani ulagač mora da poštuje. Ti kriterijumi se posebno odnose na tržišnu stopu lokalnog učešća, kontrolu upravljanja i povratak profita, dividende, tantijeme i provizije i variraju u zavisnosti od sektora i stepena prioriteta predložene investicije. Ako je odnos troškova i dobiti nizak, tj. nije povoljan, mogu se primijeniti liberalne odredbe na različite oblasti interesovanja investitora. Na Filipinima, naprimjer to se odnosi na stopu učešća i kontrolu upravljanja.

Peti tip se formira na području željezničkih i saobraćajnih centara. U ovim centrima direktna snaga ulaganja se odobravaju jedino u obliku ugovornog zajedničkog poretka koji se osniva radi postizanja određenih specifičnih ciljeva u datom periodu vremena. Ovo je generalno stav privreda sa centralizovanim planiranjem u Istočnoj Evropi, koji ipak odražava znatan stepen otvorenosti prema spoljnom svijetu. Strani ulagač obično ima samo manje učešće u kapitalu preduzeća, ali mu se ponekad daje pravo veta u određenim bitnim pitanjima. U svakom slučaju strano ulaganje mora tačno da se uklopi u ciljeve nacionalnih planova i da bude u potpunosti kompatibilno sa važećim zakonima. Ma koliko diskreciono pravo da partneri imaju u vrijeme pregovaranja, konačni sporazum ostaje stvar za odobrenje strane vlade.

Ostali tipovi su kategorije zemalja sa planskom privredom koje imaju različit stav prema stranim ulaganjima. U prvom slučaju odobravani su ugovori jedino za transfer tehnologije, i u drugom slučaju i ugovori o transferu tehnologije i direktna strana ulaganja su kategorički bili zabranjeni.

10. STRATEGIJE ZEMLJE DOMAĆINA

Strategija zemlje domaćina pretpostavlja analizu različitih komponenti koje pomažu da se ista oblikuje i koje su u stvari glavni njeni instrumenti. Neke od ovih komponenti su temeljne i zato potrebno je izvršiti njihovu analizu. I periferne komponente mogu imati značajan uticaj na potencijal slobodne izvozno-prerađivačke zone da privuče strane investicije u većem ili manjem obimu. Takve komponente obuhvataju i stimulanse koji se nude preduzećima investitorima i utvrđena ograničenja za njihovo djelovanje, a u nekim slučajevima čak ozbiljne prepreke za njihovu efikasnost. Prednosti koje se nude od strane slobodno izvozno prerađivačke zone mogu biti prirodne, stečene, ili stimulanse za investiranje. Moguće su i druge klasifikacije, kao razdvajanje ekonomskih, institucionalnih i društveno političkih komponenti, ili strukturnih i cikličnih komponenti.

Preduzeće koje se osniva u slobodnoj izvozno prerađivačkoj zoni oslanja se na društveno politički i institucionalni sistem zemlje domaćina i traži sve prateće garancije, dok su u isto vrijeme njegove aktivnosti uslovljene ambijentom koji obuhvata mnoge ekonomske komponente. U praksi, stvaranje pogodne klime za investiranje traži mnogo više od obezbjeđenja usluga i zato zahtijeva aktivno poštovanje međunarodnih ekonomskih odnosa. Trgovinski sporazumi između zemalja u razvoju i industrijski razvijenih zemalja su primjer takvih odnosa. Carinske olakšice koje su karakteristične za slobodne izvozno-prerađivačke

zone, imaju smisla jedino kao gotovi proizvodi koji se izvoze iz ovih zona uživaju preferencijalni carinski režim dat zemljama u razvoju od strane razvijenih privreda, bilo na osnovu regionalnih sporazuma ili u kontekstu »generalizovanih preferencijala«.

Glava IV: GARANCIJE

1. STRANI INVESTITORI I GARANCIJE

Države i pojedinci daju stranim ulagačima mnogobrojne garancije. Sve se to čini u cilju privlačenja kapitala koji je potreban za razvoj domaćih privrednih potencijala. Imovina stranih lica na teritoriji države u čiji razvoj se ulaže može biti izložena različitim rizicima. Garancije, upravo iz tog razloga, imaju zadatak da povećaju pravnu sigurnost za uloženi kapital stranih ulagača.

Rizici su mnogobrojni, ali se u slučaju obezbjeđivanja sigurnosti misli prije svega na direktno i indirektno oduzimanje uložene imovine. Pod direktnim oduzimanjem imovine podrazumijeva se oduzimanje zasnovano na zakonskom i drugim propisima o nacionalizaciji, odnosno eksproprijaciji ili konfiskaciji. Oduzimanje ili smanjenje prava na uloženu svojinu (na primjer, zabrana transfera dobiti, pretjerano naknadno oporezivanje, zabrana zapošljavanja stranih stručnjaka) predstavlja indirektno ograničavanje prava stranih partnera. Ovakvo oduzimanje prava često se naziva »šuljajućom nacionalizacijom«. Države su u svojim unutrašnjim zakonodavstvima stvorile razne oblike pružanja garancija. Pravna zaštita, odnosno pravna garancija, vrlo je bitan činilac za strane partnere u razmišljanju da li će se odlučiti da svoju imovinu ulože u razvoj privrede jedne zemlje. Ova zaštita može se organizovati na više načina.

Na prvom mjestu treba pomenuti ustavne garancije, kojima se na naširi mogući način štite strane investicije. Potom slijede zakonske garancije, iza kojih takođe stoji država, ugovorne – koje se tiču saglasnosti samih ugovornih strana. Kao manje važne navode se garancije uobličene u izjave vlade zemlje uvoznice kapitala, ili one sadržane u odobrenjima pojedinih investicija. Zaštitu stranih investicija ustavom utvrđuju zemlje koje su smatrale da se na ovaj način, regulišući materiju najvišim aktom države, pruža i najbolja sigurnost stranim licima. Činjenica koja je na strani ustavnih garancija u odnosu na sve ostale jeste što se ustavi teže i mnogo rjeđe mijenjaju od zakona.

U odnosu na ustavne odredbe, koje uglavnom na opšti način određuju zaštitu strane imovine, zakoni su precizniji. Njima se definišu mnoga pitanja i njihova prednost je u tome što pružaju preglednost odredaba jer su na jednom mjestu dati uslovi i način ulaganja. Ovi zakoni sadrže i odredbe o garancijama protiv oduzimanja imovine, poput onih ustavnih; takođe, i poreske i carinske olakšice, ostvarivanje svojinskih prava na pokretnim stvarima ili nepokretnostima, i slično. Pravni status zakona se razlikuje od zemlje do zemlje. Uglavnom su to akti koji ne zauzimaju neko posebno mjesto u hijerarhiji propisa. Ali, prisutna je činjenica da svi zakoni o stranim ulaganjima zemalja Istočne Evrope posebnu pažnju poklanjaju zaštiti stranih investicija, što će kasnije utvrditi i njihovom pojedinačnom analizom. Zakonodavac je ipak, propustio da ovim propisima doda i međunarodno pravni element, jer oni se mogu mijenjati jednostranom odlukom nadležnog domaćeg organa.

Ugovori koji obezbjeđuju određena prava i garancije stranim licima potpisuju se između države i stranog investitora. Ima ih više vrsta. Najprisutniji su koncesioni ugovori, kojima se stranom licu daje pravo da vrši poslove na teritoriji države, koje inače obavlja država

putem svojih javnih službi. Takozvani servisni ugovori zaključuju se u cilju izvršenja određenog posla. U praksi se pominju i ugovorne garancije, na osnovu kojih država zaključuje ugovore sa stranim ulagačima, a koje garantuju status njihove imovine dok ulaganje traje. Pojedine zemlje svoj odnos i stav prema stranim investicijama i njihovim nosiocima izražavaju u posebnim izjavama svojih izvršnih organa. Pravni značaj ovako datih izjava, naravno, ne može biti veliki i one se mogu smatrati kao dobra namjera domaćeg zakonodavca, ali bez ikakve obaveze.

Pomenuta odobrenja pojedinih investicija bila su od važnosti u nekadašnjoj praksi zemalja Istočne Evrope. Jer, strani ulagač je, u želji da plasira svoj kapital u njihovu privredu, morao da dobije posebno odobrenje. Ovakvo zamišljen postupak samo je otežavao i produžavao postupak investiranja. Sve to je doprinosilo neodlučnosti kod eventualnih investitora i izazvalo njegovo nepovjerenje. Postupak ulaganja sredstava određivan je zakonom, pa je obaveza dobijanja dozvole mogla značiti i sumnju domaćina u stranog partnera. Strano ulaganje može podrazumijevati i takozvane finansijske garancije, kojima bi se pokrivali rizici vezani uz investiciju (npr. nekomercijalni rizici, rizici rata i slično).

2. GARANCIJE (JAVNOPRAVNE I PRIVATNOPRAVNE) KOJE SE DAJU STRANOM ULAGAČU U CRNOJ GORI

U vezi sa pravnim garancijama koje se daju stranom ulagaču prilikom ulaganja svog kapitala u Crnu Goru, može se govoriti o dvije vrste:

- A) o garancijama javnog prava, i o
- B) privatnopravnim garancijama.

A) Javnopravne garancije

Javnopravne garancije našeg prava sadržane su u Ustavu RCG odnosno Zakonu o stranim ulaganjima i sklopljenim bilateralnim konvencijama. Ustavom Crne Gore (član 45) se garantuje pravo svojine. "Niko ne može biti lišen prava svojine niti mu se pravo svojine može ograničiti, osim kada to zahtijeva javni interes utvrđen zakonom ili na osnovu zakona, uz naknadu koja ne može biti niža od tržišne". I Zakonom o stranim ulaganjima (čl. 29) se garantuje pravo svojine: "Imovina stranog ulagača ne može biti predmet eksproprijacije, osim kada je zakonom ili na osnovu zakona utvrđen javni interes, uz naknadu koja ne može biti niža od tržišne, u skladu sa zakonom. Pored naknade iz prethodnog stava stranom ulagaču pripada i kamata za period od dana oduzimanja imovine do dana isplate naknade, obračunata po jednogodišnjoj LIBOR-ovoj stopi". Garantovanje svojinskih prava stranog lica u jednoj zemlji prvi je uslov za ulazak stranog kapitala u tu zemlju. To je temeljno načelo svake tržišno uređene privrede. Zbog toga je Ustavom Crne Gore kao najvišim pravnim aktima utvrđeno da se svojina jamči i da niko ne može biti lišen svojine, niti mu se ona može ograničiti. U odnosu na ovo generalno načelo, data je mogućnost ograničenja svojinskih prava, kako domaćih tako i stranih lica, kad to zahtijeva opšti interes. Da bi se izbjegla arbitrarnost u korišćenju ove izuzetne mogućnosti, eksplicitno se traži da se takav opšti interes ima utvrditi zakonom. Dopuštajući mogućnost ograničenja korišćenja prava svojine, a nastojeći da nosioca ovih prava poštedi od ekonomskog gubitka, Ustav obavezuje da se republičkim propisima mora da utvrdi pravična naknada, odnosno naknada koja ne može biti niža od tržišne. Republika Crna

Gora je posebnim propisima regulisala slučajevne ograničenja prava svojine na nepokretnostima. U Crnoj Gori – Zakonom o eksproprijaciji je regulisano ovo pitanje. Pravo na nepokretnost (zemljište, zgrade i drugi građevinski objekti) može se ograničiti kada to zahtijeva javni interes. Javni interes za eksproprijaciju nepokretnosti utvrđuje se zakonom, ili na osnovu zakona. Ako javni interes za eksproprijaciju nepokretnosti nije utvrđen posebnim zakonom, javni interes može utvrditi i Vlada RCG na osnovu posebnog elaborata u skladu sa zakonom. Postupak eksproprijacije nepokretnosti sprovodi republički organ uprave nadležan za imovinsko-pravne poslove. Prava stranog lica, kako na nepokretnosti, tako i pokretne stvari, imaju punu zaštitu kad se radi o poslovanju u slobodnoj zoni. U zakonu o slobodnim zonama se utvrđuje da imovina korisnika zone ne može biti predmet nacionalizacije i eksproprijacije. Zakon o stranim ulaganjima (članom 27, 28, 29 i 30) se osim garancija vezanih za imovinu daju i garancije vezane za pravnu sigurnost, naknadu štete i ličnu odgovornost državnih službenika i stranog ulagača. Ako se izmijeni zakon na osnovu kojeg je zaključen ugovor o stranom ulaganju, odnosno odluka donesena, na odnose utvrđene tim ugovorom, odnosno odlukom, primjenjuju se odredbe ugovora, odluke, odnosno statuta i zakona koji je važio na dan zaključenja ugovora, odnosno donošenja odluke, ako je to za ulagača povoljnije ili ako ulagači određena pitanja sporazumno ne urede u skladu sa izmijenjenim odredbama zakona. U slučajevima kada je Vlada Republike Crne Gore strana u ugovoru o stranom ulaganju ili je djelimični vlasnik ulaganja po nekom drugom osnovu, neće imati veća prava od prava drugih ugovornih strana. Strani ulagač koji pretrpi štetu usljed rata ili vanrednog stanja ima pravo na naknadu štete koja ne može biti manja od naknade koja pripada domaćem licu, u skladu sa zakonom. Strani ulagač ima pravo na naknadu štete koju mu nezakonitim ili nepravilnim radom pričinio službeno lice ili državni organ, u skladu sa zakonom. Državni službenici koji postupaju suprotno odredbama Zakona o stranim ulaganjima i ne pridržavaju se Konvencije o suzbijanju mita i korupcije inostranih državnih službenika u međunarodnim poslovnim transakcijama, odgovorni su u skladu sa propisima. Stranom ulagaču koji ne postupa u skladu sa odredbama zakona i konvencijom iz prethodnog stava može se zabraniti poslovanje u Republici. Javnopravne garancije pružaju se i bilateralnim konvencijama koje će Crna Gora sklopiti na području stranih investicija. Njima se stranim licima koja ulažu sredstva, a iz zemlje su sa kojom su konvencije sklopljene, pružaju određene garancije koje se uglavnom u suštini (ali ne uvijek) svode na sigurnost uloga, transfer dobiti, repatrijaciju uloženog kapitala, pravedan i ravnopravan tretman investicija, isključuje diskriminacija i jemči onakva zaštita koja se pruža i državljanima drugih zemalja. Predmet konvencija je pružanje sigurnosti u vezi sa nastupanjem nekomercijalnih rizika. U nekim od njih pružaju se uzajamne garancije za ulaganja pripadnika jedne zemlje u drugoj, a u drugima se radi o pružanju garancija crnogorske strane u vezi sa sigurnošću investicija u Crnoj Gori. Rješenja sadržana u konvencijama odgovaraju onome što je predviđeno crnogorskim investicionim pravom i u biti znače više manifestaciju deklarisanja onog osiguranja koje već predviđaju crnogorsko zakonodavstvo nego pružanje novih garancija. Podsticanje i zaštita investicija predmet su odgovarajućih međudržavnih sporazuma. Ovi sporazumi se ratifikuju u parlamentima zemalja – ugovornica, i kao takvi ne mogu se jednostrano mijenjati, čime se obezbjeđuje stabilnost u odnose koji se uspostavljaju povodom stranih investicija. (U nastavku se daje prikaz jednog takvog sporazuma). Međunarodnim sporazumom o podsticanju (stimulisanju ili unapređivanju) i uzajamnoj zaštiti ulaganja nastoji se da se, stvaranjem povoljnijih uslova za ulaganja na teritoriji zemalja – ugovornica, doprinosi razvoju trgovinske i ekonomske saradnje između tih zemalja. Pod ulagačem podrazumijeva se fizičko lice koje je državljanin zemlje – ugovornice, ili pravno lice koje

ima sjedište na njenoj teritoriji. Kao ulaganja obično, se smatraju: pokretna i nepokretna imovina, kao i druga imovinska prava (hipoteka, zaloge, jemstva), novčana sredstva, kao i dionice, akcije, ulozi i obveznice kompanija, novčana potraživanja ili potraživanja za bilo koje usluge koje imaju ekonomsku vrijednost, intelektualna svojina: autorska prava, prava na pronalazke, industrijske uzorke, fabrički znakovi, patent, industrijski modeli, know how, goodwill, trgovački naziv, tehnološki proces, povjerljive poslovne informacije koje se odnose na ulaganja, pravo na obavljanje privredne djelatnosti – licence i dozvole, uključujući i koncesije za istraživanja, razradu i eksploataciju prirodnog bogatstva. Kao prihod koji donosi ulaganja smatra se profit, kamata, dobit od kapitala, dionice, dividende, provizije.

NACELA PODSTICANJA I ZAŠTITE ULAGANJA

Podstiču se i stvaraju povoljni uslovi za ulagače iz zemlje ugovornice na svojoj teritoriji. Obezbjedenje pravnčkog i ravnopravnog tretmana i garantovanje pune pravne zaštite i bezbjednosti za ulaganja, uključujući i ponovno ulaganje prihoda od prvobitnog ulaganja (reinvestiranje).

TRETMAN ULAGANJA

Pravedan i ravnopravan tretman za ulagače druge strane kojim se isključuje primjena diskriminacionih mjera. Obezbjedenje tretmana ulaganjima i prihoda ulagača iz druge zemlje – ugovornice koji nije ništa manje povoljan od onog koji se obezbeđuje za sopstvenog ulagača ili ulagača iz trećih zemalja (tretman najpovlašćenije nacije).

NADOKNADA GUBITKA

U slučaju kad ulagač iz druge zemlje – ugovornice pretrpi gubitak usljed rata, oružanog sukoba, vanrednog stanja, nereda i dr. dodijeliće mu se tretman u pogledu povraćaja, obeštećenja, nadoknade koji nije manje povoljan od tretmana za sopstvene ulagače ili ulagače neke treće zemlje. Dodjela pravične i odgovarajuće nadoknade, bez nepotrebnog odlaganja, za gubitke pretrpljene tokom perioda zapljene ili uništenja imovine, kao i slobodno transferisanje u konvertibilnim devizama.

EKSPROPRIJACIJA

Ulaganja ulagača iz zemlje – ugovornice neće biti nacionalizovana i ekspropisana, osim ukoliko to zahtijeva opšti interes, koji se ima utvrditi zakonom. Nadoknada mora biti jednaka iznosu tržišne vrijednosti ulaganja koje je ekspropisano, uključujući i kamatu do momenta isplate nadoknade, koja će biti izvršena bez odlaganja i moći će se slobodno transferisati u konvertibilnim valutama u inostranstvo.

TRANSFER PLAĆANJA

Garantovanje ulagačima slobodnog transfera plaćanja, koja se odnose na ulaganja i prihode od ulaganja, poslije plaćanja svih fiskalnih i drugih obaveza po osnovi ulaganja. Transferi se odnose na: kapital i dodatne iznose sredstava za održavanje ili povećanje ulaganja; prihode; sredstva od otplate zajmova, prihode od prodaje ili likvidacije ulaganja; zarade

fizičkih lica; naknade plaćene na prihode od prodaje ulaganja i na zarade. Transfer se vrši bez nepotrebnog odlaganja u bilo kojoj konvertibilnoj valuti po tržišnom kursu, koji važi na dan transfera.

SUBROGACIJA

Ako jedna strana – ugovornica ili institucija izvrši plaćanje svom ulagaču po osnovu garancije odobrene za ulaganja na teritoriji druge strane-ugovornice, druga strana će priznati prvoj strani transfer svih prava i potraživanja od takvog ulaganja. Prava ili potraživanja ne mogu premašiti prvobitna prava ili potraživanja ulagača.

RJEŠAVANJE SPOROVA

Svaki spor se rješava pregovorima. Ukoliko spor ne može da se riješi sporazumno u periodu od šest mjeseci, ulagač ima pravo da spor podnese Međunarodnom centru za rješavanje investicionih sporova ili nekom međunarodnom arbitru ili “ad hoc” arbitražnom sudu, u skladu sa Arbitražnim pravilima Komisije Ujedinjenih nacija za međunarodno trgovinsko pravo (UNCITRAL).

TRAJANJE SPORAZUMA

Sporazum se zaključuje na duži period (deset ili više godina) – uz mogućnost automatskog produženja za naredni petogodišnji period, ukoliko jedna od Strana najmanje dvanaest mjeseci prije isteka roka ne obavijesti o svojoj namjeri o prestanku važenja odnosnog sporazuma.

B) Privatno-pravne garancije

Radi osiguranja da će se ispuniti obaveze iz ugovora o ulaganju, ugovorne strane mogu ugovoriti uobičajene oblike privatno-pravnih osiguranja. Tako se mogu dati garancije i jemstva onako kako je to ugovoreno, razumije se uz ograničenja koja proizilaze iz jugoslovenskih prisilnih propisa.

Glava V
OSNIVANJE SLOBODNE ZONE U CRNOJ GORI

1. RAZVOJ SLOBODNIH CARINSKIH ZONA U CRNOJ GORI

Osnivanje slobodnih carinskih zona, inače, po prvi put je u Jugoslaviji omogućeno Carinskim zakonom te Zakonom o izmjenama i dopunama carnskog zakona (»Sl. list SRJ« br.24/59 ; 13/63 ; 10/76 ; 36/79.), 1959. odnosno 1963. godine, kasnije u više navrata ovi Zakoni su inovirani. Prvi put se u Jugoslaviji 1985.godine donosi Zakon o carinskim zonama, a 1990. godine i Zakon o slobodnim i carinskim zonama, koji dozvoljavaju i proizvodnju namijenjenu izvozu. Na osnovu tih propisa osnovano je 27 carinskih zona u morskim lukama, riječnim pristaništima i robno transportnim centrima, od kojih je zaživjelo samo 12 ali ni jedna nije zaživjela kao velika »slobodna izvozna prerađivačka zona« kakve su poznate u svijetu.

Novi Zakon o stranim ulaganjima (»Sl. list RCG « 52/00) zadržao je dosadašnje opredjeljenje da strani ulagač vrši ulaganje zajedno sa domaćim ulagačem, stavljajući pri tome težište na ulaganje stranog lica, a ne na zajedničko ulaganje. Ima se utisak da je osnovno opredjeljenje Zakona: strano ulaganje, dobit stranog ulagača, i povraćaj uloga, umjesto da to bude zajedničko ulaganje stranog i domaćeg ulagača radi određenog zajedničkog poduhvata. Prevelika opsjednutost zakonodavca stranim ulagačem dovela je do toga da ne insistira na aktivnom učešću stranog ulagača u zajedničkom poslovanju, već samo na unijetom ulogu, kao što se iz istih razloga ne insistira imperativnom zakonskom normom na zajedničkom riziku domaćeg i stranog ulagača, već se to treba učiniti na ugovornom terenu, što ni u kom slučaju nije isto.

Zakonom o stranim ulaganjima određeno je da strani ulagač zajedno sa domaćim ulagačem može osnovati i preduzeće u mješovitoj svojini - trgovačko društvo u formi predviđenoj novim Zakonom o preduzećima. Status ovih preduzeća, kao i stranih suosnivača i prava stranih osnivača, kod ovog oblika stranog ulaganja u osnovi je istovjetan pravnom režimu stranih ulaganja kod ugovora o stranim ulaganjima. Ipak, treba naglasiti da u ovom slučaju ulog stranog ulagača, budući da je riječ o vlasničkim ulaganjima, daje stranom ulagaču pravo vlasništva nad preduzećima (ili drugim subjektom) u obimu svog uloga.

Vlasnička ulaganja stranih ulagača mogu se ostvariti na jedan od sljedećih načina:

- Osnivanjem preduzeća zajedno sa domaćim licem;
- Ulaganjem na vlasničkoj osnovi dodatnih sredstava u već postojeće preduzeće;
- Kupovinom dijela našeg preduzeća;
- Osnivanjem (ili ulaganjem na vlasničkoj osnovi u postojeće) sa domaćim licem; i
- Osnivanje (ili ulaganjem na vlasničkoj osnovi u postojeće) zadruge.

Zakon o stranim ulaganjima RCG, omogućuje poseban oblik stranog ulaganja, koji se sastoji u tome da Vlada Republike Crne Gore može odobriti stranom licu da izgradi, vodi i iskorišćava na određeno vrijeme, ali ne duže od 30 godina, određeni objekat, postrojenje ili pogon kao sopstveno preduzeće ili objekte infrastrukture i komunikacija. Uslovi za

realizaciju stranog ulaganja po sistemima B.O.T. (Build, Operate, Transfer) utvrđuju da, istekom ugovorenog roka i ugovorenog uslova, objekat, postrojenje ili pogon postaje državna svojina. Ovaj oblik stranog ulaganja može posebno da dođe do izražaja kod izgradnje puteva i pratećih objekata, tunela, termoelektrana, hidroelektrana i sl. Strano lice će ovaj poduhvat redovno realizovati osnivanjem sopstvenog preduzeća budući da još uvijek nije moguće da to čini putem filijale bez pravnog subjekta.

Naše pozitivno pravo ne predviđa mogućnost stranog lica da svoju djelatnost obavlja u našoj zemlji preko filijale koja nema status pravnog lica, a računovodstveno je odvojena od računovodstva u središtu preduzeća. Filijala mora da posluje i plaća poreze prema propisima zemlje u kojoj se nalazi, jer to ne ulazi u pitanje njenog statusa na šta se primjenjuje »lex societatis«, uz dva velika izuzetka : **Prvo**, strano preduzeće može biti tuženo pred sudom zemlje u kojoj se nalazi njegova filijala za poslove koji su u vezi sa filijalom ; **Drugo**, na osnovu principa teritorijalnosti i pluralnosti stečaj sprovodi u zemlji na dobrima filijale, nezavisno od toga da li se stečaj sprovodi u zemlji sjedišta preduzeća.

Poseban oblik stranog ulaganja je i kupovina akcija ili dijela domaćih privrednih subjekata. Prema Zakonu o izmjenama i dopunama zakona o stranim ulaganjima, strano lice prije kupovina akcija ili dijela donosi republičkom organu nadležnom za ekonomske odnose sa inostranstvom pismenu izjavu o namjeri kupovine, sa naznakom vrste i vrijednosti akcija ili dijela i uslova plaćanja, radi registracije ove kupovine. Pri kupovini akcija ili dijela zaključuje se poseban ugovor u pisanoj formi, koji je podvrgnut istom pravnom režimu kao i drugi modaliteti stranog ulaganja (uzajamnost, odobravanje, registracija u nadležnom republičkom ministarstvu i registracija kod privrednog suda).

Prema Zakonu o bankama i drugim finansijskim organizacijama (“Sl. list RCG” , br. 52/00 ; 53/00 ; 47/01) član 5, strana lica, pravna ili fizička, mogu osnovati banku (sopstvenu ili u svojini sa domaćim osnivačem) pod uslovima uzajamnosti. Prema Zakonu o osiguranju imovine i lica (“Sl. list SRJ”, br.3/96), kao i Uredbi o osiguranju imovine i lica (»Sl. listu RCG“, br. 42/00) koju je Vlada RCG donijela u cilju zaštite interesa RCG i preuzimanja nadležnosti, član 10. i 11. strano, pravno ili fizičko, lice može pod uslovima uzajamnosti, osnovati akcionarsko društvo za osiguranje zajedno sa domaćim pravnim ili fizičkim licima. Strano pravno lice može osnovati i sopstveno akcionarsko društvo za osiguranje radi obavljanja poslova osiguranja imovine i lica svojih osnivača u inostranstvu. Akcionarsko društvo za osiguranje koje su osnovala ili u njega uložila sredstva strana pravna, odnosno fizička lica ne može se baviti poslovima reosiguranja u inostranstvu.

2.SLOBODNE I CARINSKE ZONE

osnovni pojmovi i razlike

2.1. ANALIZA ZAKONA O SLOBODNIM ZONAMA I SKLADIŠTIMA

U smislu Zakona o slobodnim zonama (“Sl. list RCG”, br.42/04) pod slobodnom zonom se smatra područje koje je posebno ograđeno i odvojeno od ostalog područja jedinstvenog crnogorskog tržišta, na kojem se pod posebnim uslovima obavljaju privredni poslovi. Upravo zbog posebnih uslova obavljanja privrednih djelatnosti na

području zone, Zakon insistira na okolnosti da to područje čini cjelinu, te da bude posebno ograđeno i označeno. Slobodna zona predstavlja dio carinskog područja RCG, što znači da nema eksteritorijalni status u odnosu na ostalo područje zemlje, te se na nju primjenjuju svi propisi RCG, ukoliko na osnovu samih propisa ili na osnovu donijetih odluka, odnosno zaključenim ugovorima nije drugačije određeno. Uporedna praksa osnivanja slobodnih zona, međutim, po pravilu ide za kompletnim privrednim eksteritorijalitetom slobodnih zona, jer to omogućava stvaranje privilegovanog režima uslova poslovanja u zonama što ih čini atraktivnim za strani kapital.

Preduzeće za upravljane zonom je pravno lice koje upravlja zonom i vrši ekonomske, tehničke, administrativne, stručne i druge poslove u vezi sa obavljanjem djelatnosti u zoni (ovaj status se stiče upisom u sudski registar). Preduzeće za upravljanje zonom kao pravno lice, koje obavlja usluge zajedničkog interesa za sve korisnike, samostalno, preko svojih organa upravljanja (nezavisno u odnosu na svog osnivača) utvrđuje uslove pod kojima se koristi područje slobodne zone za obavljanje djelatnosti u zoni, uređuje unutrašnji rad i propisuje mjere posebne zaštite životne i radne sredine u zoni. Posebne obaveze ovog preduzeća vazane su za uređivanje i ograđivanje područja zone, uređivanje režima ulaska i izlaska lica na području zone (po pravilima koja važe za prelazak carinske linije, uz mjere carinskog nadzora), obezbjeđivanje uslove za rad carinske službe na području zone (prostorije za rad prema posebnim propisima), obezbjeđenje uslova za obavljanje carinskog nadzora na području zone. Ne postoje međutim prepreke da ovo preduzeće kao pravno lice, ustupi drugoj organizaciji izvršenje svih ili dijela poslova koje ona treba da pruži korisnicima, a da zato ne razvija posebne službe. Ovaj aranžman može biti predviđen aktom o osnivanju slobodne zone i treba biti dugoročne prirode, sa odgovarajućim garancijama da će kroz njega slobodna zona ispuniti zakonske uslove u pogledu osposobljenosti da pruža uslugu korisnicima. Status korisnika slobodne zone mogu imati sva preduzeća i druga pravna lica, individualni preduzetnici, kao i strana pravna i fizička lica. Status korisnika slobodne zone se stiče na osnovu ugovora sa preduzećem za upravljanje zonom i to pod jednakim uslovima. Korisnik zone je dužan da vodi evidenciju o robi koja se uvozi ili izvozi, kao i o manipulacijama robom u zoni, radi omogućavanja carinskog nadzora.

Zakonom se određuje uslov prostorne određenosti: slobodna zona se može osnivati (osnivači mogu biti domaća i strana, fizička i pravna lica, s tim što ulog pravnog lica ne smije biti veći od 49%) na području mjesta koje ima pomorsku luku, vazduhoplovno ili riječno pristanište, otvorene za međunarodni javni saobraćaj, kao i na međunarodnom magistralnom putu. Slobodna zona može se sastojati iz više odvojenih dijelova (podzone), koji pravno čine cjelinu sa slobodnom zonom u okviru koje su osnovani (i ovi dijelovi moraju biti posebno ograđeni i označeni).

Zakon određuje i ostale uslove za osnivanje slobodne zone.

Prvo, obezbjeđenost prostornih, energetskih, tehničkih i drugih uslova za obavljanje djelatnosti u slobodnoj zoni, infrastrukturni uslovi.

Drugo, postojanje ekonomske opravdanosti osnivanja slobodne zone i ako će biti zadovoljeni određeni fizički preduslovi (prostorni i infrastrukturni itd.).

Treće, postojanje potrebnih kadrova za obavljanje poslova od zajedničkog interesa za sve korisnike slobodne zone.

Četvrto, da se ne proizvode, odnosno obavljaju usluge robom koja ugrožava čovjekovu životnu i radnu sredinu.

Zakonodavac ne utvrđuje visinu, niti reguliše način obezbjeđenja sredstava za osnivanje slobodne zone, već to prepušta osnivačima. Akt o osnivanju, koji donosi organ upravljanja osnivač, je prvi konstitutivni akt slobodne zone. Osnivač podnosi zahtjev za osnivanje slobodne zone Ministarstvu za ekonomske odnose s inostranstvom i evropske integracije. Uz zahtjev podnose se:

- 1) akt o osnivanju;
- 2) elaborat o ekonomskoj opravdanosti za osnivanje slobodne zone ili skladišta od interesa za državu;
- 3) dokaz o pravu svojine zemljišta.

Sadržaj elaborata propisuje Vlada. O zahtjevu za osnivanje Slobodne zone Vlada odlučuje u roku od 60 dana. Zona počinje sa radom nakon što Uprava carina Crne Gore izda rješenje o početku rada zone ili skladišta.

Između metoda numeracije djelatnosti koje se mogu obavljati u slobodnoj zoni i principa dozvoljenosti svih djelatnosti koje nisu izričito zabranjene, naš zakon se opredijelio za srednje rješenje: nabranje određenih djelatnosti primjera radi, a ne limitativno. U slobodnoj zoni se mogu proizvoditi robe i vršiti usluge za izvoz, obavljati poslovi spoljno trgovinskog prometa, bankarski i drugi finansijski poslovi, poslovi osiguranja imovine i lica i poslovi reosiguranja kao i vršenje turističkih usluga. Izuzetno, ako postoje neiskorišćeni slobodni kapaciteti u slobodnoj zoni, uz prethodno odobrenje carinarnice, može se vršiti uskladištenje i domaće robe koja nije namijenjena izvozu, pod uslovima da se posebno evidentira i da smještaj te robe ne otežava kontrolu poslovanja u slobodnoj zoni.

Osnivač zone ili skladišta obavezan je da po zahtjevu Ministarstva za ekonomske odnose s inostranstvom i evropske integracije, a najmanje jednom godišnje, do 31. marta tekuće godine za prethodnu godinu, dostavi izvještaj o radu zone ili skladišta Vladi RCG. Sadržaj izvještaja utvrđuje Vlada posebnom odlukom. Riječ o imperativnoj obavezi, na osnovu koje se kontroliše društveno ekonomska opravdanost postojanja zone, prema propisanim kvantitativnim pokazateljima uslova društveno ekonomske opravdanosti postojanja zone, jer ako se utvrdi prestanak postojanja tih i drugih uslova neophodnih za osnivanje i rad slobodne zone, donijeće se rješenje o prestanku važenja saglasnosti za osnivanje zone. U slučaju uskraćivanja saglasnosti slobodna zona prestaje sa radom najkasnije u roku od godinu dana od dana donošenja odluke. Prema postojećim propisima režim obavljanja djelatnosti u slobodnim zonama razlikuje se od opštih uslova poslovanja u zemlji u oblasti spoljno – trgovinskog režima, deviznog režima, poreskog režima, carinskog režima i režima stranih ulaganja. Posebne pogodnosti pojedinačno posmatrano su sljedeće: **prvo**, omogućen je slobodan uvoz i slobodan izvoz robe i usluga radi obavljanja djelatnosti u zoni, nezavisno od opšteg režima uvoza i izvoza; **drugo**, uvoz i privremeni uvoz robe na području zone ne podliježe crnogorskim standardima, atestima i tehničkim normativima; **treće**, roba iz zone može se privremeno uvoziti u zemlju radi oplemenjivanja, uz poseban carinski nadzor do njenog vraćanja u zonu, odnosno do konačnog izvoza; **četvrto**, takozvana režimska ograničenja ne primjenjuju se na uvoz robe iz zone u Crnu Goru, odnosno na izvoz robe iz Crne Gore u zonu; **peto**, korisnici zone oslobođeni su od obaveze plaćanja carine na opremu, rezervne dijelove, sirovine i reprodukcioni materijal, pogonsko gorivo i potrošni materijal koji se uvoze u zonu radi proizvodnje za izvoz i obavljanja drugih djelatnosti; **šesto**, za izvezenu robu i usluge izvršene stranim licima u okviru

djelatnosti u zoni utvrđuje se ugovorni režim plaćanja u kome su domaća lica dužna da izvrše naplatu; **sedmo**, plaćanje uvoza roba i usluga u okviru djelatnosti u zoni vrši se u rokovima utvrđenim ugovorom; **osmo**, ostvarena devizna sredstva mogu se držati na deviznom računu i njima slobodno raspolagati; **deveto**, uzimanje i davanje kredita u zemlji i inostranstvu slobodno je. Dakle, prihvaćen je u potpunosti režim privredne eksteritorijalnosti slobodne zone, što će omogućiti nove podsticaje za poslovanje u slobodnoj zoni.

Zakon o slobodnim zonama ("Sl. list RCG", broj 42/04), uređuje osnivanje, upravljanje i uslove rada slobodnih zona i slobodnih skladišta, dok Carinski zakon reguliše postupanje sa robom u slobodnoj zoni i slobodnom skladištu, kao obliku carinski dozvoljenog postupanja i upotrebe, nakon početka rada slobodne zone i slobodnog skladišta. Slobodne zone i slobodna skladišta se definišu kao dijelovi carinske teritorije Republike Crne Gore u kojima se poslovanje vrši pod posebnim uslovima. Međutim, zona može da se sastoji od nekoliko prostorno odvojenih dijelova, podzona. U zoni ili skladištu mogu da se obavljaju sve poslovne aktivnosti, izuzev onih koje predstavljaju opasnost po životnu sredinu, zdravlje ljudi, bezbjednost materijalnih dobara i zemlje. Zona ili skladište mogu da se osnuju u prostoru ili u blizini morske ili vazdušne luke, ali i na drugim odgovarajućim mjestima. Roba koja je ušla u zonu ili skladište se koristi ili upotrebljava u skladu sa Zakonom o slobodnim zonama ("Sl. list SCG", broj 42/04), i ne podliježe plaćanju carinskih dažbina i poreza na dodatnu vrijednost. Roba može da ostane u zoni ili skladištu neograničeno vrijeme, nakon što se evidentira kod nadležne carinarnice. Roba iz zone ili skladišta koja se prebaci u druge dijelove Republike kako bi se stavila u promet podliježe plaćanju carinskih dažbina i poreza na dodatnu vrijednost, kao i primjeni ograničenja na uvoz, ako ih ima. Carina i carinske dažbine se ne plaćaju za domaće komponente (sirovine, radna snaga, isl.) u robi koja je u zoni ili skladištu. Kada domaća komponenta čini preko 50% robe u zoni ili skladištu, na takvu robu ne primjenjuju se ograničenja u pogledu spoljnotrgovinskog režima. Roba može da se privremeno iznese iz zone i skladišta na druge dijelove teritorije Republike, ili da se unesu u zonu i skladište iz drugih dijelova Republike u cilju oplemenjivanja (prerade, završne obrade), instaliranja, atestiranja, popravke, marketinške prezentacije, i sl; takva roba mora da se vrati u zonu i skladište ili da se izveze u inostranstvo u roku koji je potreban za obavljanje gore navedenih operacija, ali najkasnije u roku od jedne godine od dana kada se roba iznese iz zone i skladišta. Zakon o slobodnim zonama predviđa određene povoljnije uslove za rad preduzeća u slobodnoj zoni:

Preduzeća ne podliježu plaćanju poreza na dobit.

- Devizna plaćanja u principu nisu ograničena i mogu da se vrše preko svih banaka u Crnoj Gori.
- Pozajmice mogu da se daju i primaju bez ograničenja.
- Ugovori o radu su predmet slobodnog pregovaranja a do 10% zaposlenih mogu da budu stranci.
- Kapitalne investicije mogu da se ostvaruju bez ograničenja, kao i repatrijacija kapitala, dobiti i uloga.
- Banke i druge finansijske institucije i osiguravajuća društva čije je sjedište u zoni i u skladištu mogu da budu u potpunosti u stranom vlasništvu.
- Imovina u privatnom vlasništvu ne može da bude predmet nacionalizacije ili eksproprijacije.

U ovom trenutku u Republici Crnoj Gori postoji jedna slobodna zona, i to u Luci Bar, a Ministarstvu za međunarodne ekonomske odnose podneseno je nekoliko prijava za osnivanje slobodne zone ili skladišta.

2.2. ANALIZA CARINSKOG ZAKONA

U Carinskom Zakonu RCG u Glavi III pod naslovom »Drugi oblici carinski dozvoljenog postupanja ili upotrebe«, pod naslovom »Slobodne zone i slobodna skladišta«, određuje se jasna procedura vršenja carinskog nadzora. Članovi 167 – 181 *Carinskog zakona* uređuju slobodne zone i slobodna skladišta u Crnoj Gori. Slobodne zone i slobodna skladišta predstavljaju prostor u kome se primjenjuju posebne mjere carinske kontrole i nadzora, kao i posebne povlastice koje se odnose na carinske postupke kao što su:

- a) u svrhe uvoznih dažbina i mjera trgovinske politike, smatra se da strana roba nije ušla u carinsku teritoriju, pod uslovom da nije stavljena u slobodan promet ili stavljena u drugi carinski postupak ili u upotrebu, odnosno da nije trošena ili korišćena drugačije od uslova utvrđenih carinskim propisima, i
- b) domaća roba koja je namijenjena izvozu podliježe mjerama koje bi se primjenjivale pri izvozu takve robe.

I strana i domaća roba može da uđe u slobodnu zonu ili slobodno skladište. Roba koja je stavljena u slobodnu zonu ili carinsko skladište ne smije da se upotrijebi niti koristi u periodu u kome se nalazi u takvoj zoni ili skladištu. Roba koja napušta slobodnu zonu i ulazi na teritoriju Crne Gore van slobodnih zona podliježe plaćanju uobičajenih carinskih dažbina.

Ne postoji vremensko ograničenje perioda u kome roba može da ostane u slobodnoj zoni ili slobodnom skladištu izuzev za određenu domaću robu koja je namijenjena izvozu kada može da se odredi vremensko ograničenje. Ako se domaća roba namijenjena izvozu ne izveze u propisanom roku ili ne vrati u drugi dio carinske teritorije, carinski organi preduzimaju mjere propisane za slučajeve kada roba ne ispunjava posebne uslove.

Strana roba koja se nalazi u slobodnoj zoni ili carinskom skladištu može:

- Da se stavi u slobodan promet;
- Da prođe uobičajene oblike upravljanja robom, bez posebnog ovlašćenja carinskih organa;
- Da se podvrgne procesu aktivnog oplemenjivanja;
- Da se stavi u postupak oplemenjivanja pod carinskim nadzorom;
- Da se privremeno uveze, prepusti državi, ili
- Da se uništi ili na drugi način učini nepodesnom za korišćenje, pod uslovom da se carinskim organima dostave sve informacije koje smatraju potrebnim.

Domaća roba koja je namijenjena izvozu u slobodnu zonu ili slobodno skladište može da bude predmet uobičajenih oblika upravljanja robom koji se primjenjuju u cilju očuvanja robe, poboljšanja izgleda robe ili tržišnih vrijednosti robe, ili pripreme za distribuciju i prodaju.

Domaća roba koja nije namijenjena izvozu ili oplemenjivanju u zoni može da se skladišti u slobodnoj zoni ili carinskom skladištu odvojeno od druge robe, ukoliko je za to dobijeno

posebno odobrenje carinskih organa. Carinski organi neće odobriti skladištenje takve robe ako će to otežati nadzor nad radom zone ili skladišta.

U Carinskom Zakonu SRJ koji »Službeni list SRJ«, br. 45/92, 16/93, /50/93, postoji razlika između slobodne zone i carinske zone. Za razliku od *slobodne zone*, koja je institut spoljnotrgovinskog poslovanja jedne zemlje, a na čijoj teritoriji se obavljaju privredni poslovi pod posebnim uslovima, *cariska zona* predstavlja dio carinskog područja na kojem se primjenjuju posebne mjere carinskog nadzora i posebne olakšice u pogledu carinskog postupka. Prema tome, carinska zona nema eksteritorijalni status u odnosu na ostalo privredno i pravno područje zemlje, te samo u pogledu carinskog nadzora i olakšica u carinskom postupku može doći do posebnog režima poslovanja na području carinske zone.

Carinska zona se može osnivati u pomorskoj luci, vazduhoplovnom i riječnom pristaništu, otvorenom za međunarodni javni saobraćaj i robnotransportnom centru. Područje carinske zone (pa i kad se sastoji iz više dijelova) mora biti ograđeno i označeno kao carinska zona. Carinsku zonu može osnovati preduzeće ili drugo pravno lice koje je nosilac prava korišćenja zemljišta u luci, pristaništu, na aerodromu i u robno transportnom centru. Carinska zona se osniva po istom sistemu kao i slobodna zona. Osnivač carinske zone dužan je da obezbijedi u zoni prostorije za rad carinske službe, a zona može početi sa radom kad Savezna uprava carina utvrdi da su obezbijedeni uslovi za obavljanje carinskog nadzora.

U Carinskom zakonu su taksativno pobrojane sve djelatnosti i režim prometa roba u unutrašnjem tako i u spoljnotrgovinskom poslovanju.

3. LUKA BAR KAO POTENCIJALNA ŠANSI

3.1. ISTORIJAT OSNIVANJA SLOBODNE ZONE LUKA BAR

Projekat Slobodne zone u Baru datira još od početka 20 vijeka, iz vremena Knjaževine Crne Gore. Naime, daleke 1909. godine Ministar finansija Knjaževine Vlade donio je "Pravilnik za eksploataciju slobodne Barske luke i njoj pridodate slobodne zone", na osnovu ugovora koji je Vlada sklopila sa Barskim društvom, kao operatorom Luke i Zone. Gotovo vijek poslije toga, Republika Crna Gora donosi Zakon o slobodnim zonama i skladištima. Vizija Knjaza Nikole na putu je da napokon bude ostvarena.

Poslovi na osnivanju savremene Slobodne zone Luka Bar otpočeli su sredinom osamdesetih godina prošlog vijeka, na bazi studije izvodljivosti koju su izradili eksperti UN za pitanja slobodnih zona, Institut za ekonomiku industrije iz Beograda, kao i ekspertiza više stranih konsultanata. Pored Luke Bar, koja je obezbijedila lokaciju, Zonu je osnovalo 18 uglednih firmi iz Crne Gore i Srbije: "Montex" iz Nikšića, "Prekookeanska plovidba", "Primorka" i "Obrada duvana" iz Bara, "Industriaimport", "Zetatrans", "Drvoimpex", ZOIL "Lovćen" i Agrokombinat "13. juli" iz Podgorice, "Crnogoracoop" iz Danilovgrada, "Veletrgovina" iz Kolašina, "Košuta" iz Cetinja, "Montenegroturist" iz Budve i pet beogradskih preduzeća: "Energoprojekt", "Metalservis", "Minel", "Trudbenik" i "Rad". Tadašnja Savezna vlada donijela je 1987. rješenje o davanju saglasnosti za osnivanje slobodne zone u Baru, a iste

godine formirano je posebno preduzeće za upravljanje Zonom i pružanje usluga njenim korisnicima, prvo takvo u zemljama bivše Jugoslavije. Na njegovom čelu nalazio se Stanislav Čano Koprivica, jedan od najuspješnijih crnogorskih privrednika svog vremena. Radi stvaranja povoljnijih uslova za konačnu realizaciju projekta putem objedinjavanja kapaciteta, ponude i upravljanja Slobodnom zonom, Vlada Crne Gore je marta 2000. godine, u skladu sa novim Elaboratom o ekonomskoj opravdanosti osnivanja Slobodne zone Luka Bar, dala AD "Luci Bar" saglasnost za osnivanje Slobodne zone na cijelom svom području, kao i području bivšeg preduzeća "Slobodna carinska zona", koje je potom pripojeno Luci, u skladu sa posebnim programom privatizacije.

Zainteresovani subjekti koji žele da preduzmu inicijativu osnivanja slobodne zone dužni su bili da nadležnoj instituciji u tadašnjem slučaju Saveznoj Vladi dostave Elaborat o ekonomskoj opravdanosti osnivanja slobodne zone. Ovo je regulisano članom 111. stav 2, stav 3, CARINSKOG ZAKONA objavljenog u (»Službenom listu SRJ«, br. 45/92. 16/93. 50/93. Vidi: čl.49. Zakona – SLSRJ, 24/94-297). S obzirom na tadašnju političku situaciju, ovakav elaborat je predat Vladi Republike Crne Gore od strane Javnog Preduzeća »Luka Bar«, od koje se saglasnost traži, ali je ipak usaglašen sa Saveznim zakonima.

Vlada RCG je na sjednici dana 29. jula 1999. godine, razmatrala i prihvatila Elaborat pod nazivom »Inicijativa za reviziju i ažuriranje projekta - Slobodna carinska zona Bar« u Baru i zadužila poslovodstvo Luke Bar, kao nosioca svih aktivnosti za osnivanje »Slobodne zone Luka Bar« u Baru, da zajedno sa Ministarstvom trgovine, Ministarstvom pomorstva i saobraćaja i Vladinom Agencijom za prestrukturiranje privrede i strana ulaganja definišu više pitanja, a jedno od tih pitanja je definisanje prostora »Slobodne zone Luka Bar« u Baru.

U navedenim zaključcima Vlade, definisanje prostora »Slobodne zone Luka Bar« u Baru, predložene su dvije alternative, gdje je kao prva alternativa predložen dosadašnji prostor društvenog preduzeća »Slobodna carinska zona Bar« u Baru i dio prostora koji je vlasništvo Luke Bar, a druga alternativa je dosadašnji prostor DP »Slobodna carinska zona Bar« u Baru i ukupni prostor imovine Luke Bar u Baru.

U privredi Crne Gore, intenzivno se primjenjuju zakonski propisi upravljačko-vlasničke transformacije i privatizacije privrede. Prvu fazu upravljačko-vlasničke transformacije je završila Luka Bar. Na sjednici Vlade RCG, održane 4. februara 1999. godine, razmotran je i prihvaćen »Posebni program transformacije JP Luka Bar« u akcionarsko društvo dakle, AD »Luka Bar« u Baru. Prethodno navedenim propisima vrši se transformacija društvene svojine u državnu i privatnu, što omogućava bolje poslovanje transformisanih preduzeća i ulaganje stranog kapitala u zajedničko poslovanje, kupovinom domaćih preduzeća ili kupovinom akcija za učešće u dijelu vlasništva preduzeća. U tako stvorenom povoljnom privrednom ambijentu u Republici Crnoj Gori, osnivanje »slobodnih zona« može da pospješi uspješno privređivanje preduzeća, a naročito uvozno izvoznu orijentaciju poslovanja.

Kada govorimo o političko ekonomskom putu kojim je Crna Gora krenula shvatićemo da ovaj projekat predstavlja najvažniju kariku integracije Crne Gore. Slobodne zone pokreću i pospešuju proces privatizacije tj. transformacije privrede, brže se dolazi do stranog

kapitala, posluje se na međunarodnom nivou što u paketu omogućava brži ekonomski i privredni razvoj. S obzirom na izazove koje projekat Slobodne zone nudi postoji i veliki broj uslova koje je Crna Gora potrebno da ispuni kako bi slobodna zona mogla da ostvari svoju punu efikasnost. Misli se na društveno politički sistem koji mora biti stabilan i blizak standardima koji vladaju u savremenom svijetu. Razvijen prvani koncept države koji će u svakom trenutku garantovati sigurnost stranom investitoru. Razvijeno civilno društvo koje će predstavljati sigurnost političkog i javnog života u stratezijskom smislu državne politike Crne Gore. Kvalitetnu saobraćajnu infrastruktura koja će se odlikovati kvalitetnim i frekventnim vezama sa najvažnijim svjetkim destinacijama.

Dakle uslovi koji će biti neophodni za proces integracije Crne Gore, brže će se ostvarivati i njihov kvalitet će biti po standardima koje propisuje EU, iz razloga jer slobodna zona posluje većinom na međunarodnom tržištu.

3.2.ZAKONSKI OSNOV I USLOVI ZA OSNIVANJE »SLOBODNE ZONE LUKA BAR«

a) Prema Zakonu o slobodnim zonama (»Sl. list SRJ, broj 81/49), uređeno je:

- Da se Slobodna zona može osnivati na području mjesta koje ima pomorsku luku ili vazdušno ili riječno pristanište otvoreno za međunarodni saobraćaj i na magistralnim putevima uključenim u mrežu evropskih puteva(E);
- Da Slobodnu zonu mogu osnivati domaća i strana, pravna i fizička lica (osnivači zone);
- Da preduzeće za upravljanje Slobodnom zonom mogu osnivati osnivači Slobodne zone i druga domaća i strana pravna i fizička lica;
- Da preduzeću za upravljanje Slobodnom zonom, osnivački ulog stranog lica ne smije biti veći od 49%;
- Da su korisnici Slobodne zone domaća i strana pravna i fizička lica, koja obavljaju djelatnost u Slobodnoj zoni;
- Da u Slobodnoj zoni nije dozvoljeno obavljane djelatnosti kojima se ugrožavaju, životna sredina, zdravlje ljudi, materijalna dobra i bezbjednost zemlje;
- Da prava osnivača Slobodne zone, Preduzeća za upravljanje Slobodnom zonom i korisnika Slobodne zone uređena navdenim zakonom, ne mogu se umanjiti drugim zakonom ili drugim propisom;
- Da imovina korisnika Slobodne zone ne može biti predmet nacionalizacije i eksproprijacije;
- Da preduzeće za upravljanje Slobodnom zonom, podnosi Saveznoj Vladi, preko Saveznog Ministarstva nadležnog za poslove finansija, zahtjev za davanje saglasnosti za osnivanje Slobodne zone, akt o osnivanju Slobodne zone, elaborat o ekonomskoj opravdanosti osnivanja Slobodne zone, dokaz da osnivač Slobodne zone ili preduzeće za upravljanje Slobodnom zonom ima pravo korišćenja, po bilo kom osnovu, zemljišta na kom se osniva Slobodna zona, dokaz da će se obezbijediti prostorni, građevinski, energetski, organizacioni i tehnički uslovi za obavljanje

djelatnosti u Slobodnoj zoni, akt o osnivanju Preduzeća za upravljanje Slobodnom zonom;

- Da preduzeće za upravljanje Slobodnom zonom, podnosi Saveznoj upravi carina, zahtjev za donošenje rješenja za početak rada slobodne zone (dokaz o obezbjeđenju u Slobodnoj zoni prostornih, građevniskih, energetskih, organizacionih i tehničkih uslova rada u Slobodnoj zoni), najkasnije u roku od dvije godine od dana dobijanja saglasnosti od Savezne vlade za osnivanje Slobodne zone.

Zakonske povoljnosti i stimulacije poslovanja u Slobodnoj zoni, između ostalog su:

- Da je izvoz i uvoz roba i usluga slobodan;
- Da je plaćanje i naplaćivanje u Slobodnoj zoni, između korisnika Slobodne zone, preduzeća za upravljanje Slobodnom zonom i poslovanje sa inostranstvom slobodno i izvrši se na ugovoreni način i ugovorenom roku;
- Da je ulaganje kapitala na području Slobodne zone, transfer dobiti i retransfer ulaganja slobodan;
- Da korisnici slobodne zone i Preduzeće za upravljanje Slobodnom zonom, mogu slobodno raspolagati sa deviznim sredstvima ostvarenim poslovanjem u slobodnoj zoni, ili kod druge ovlašćene banke;
- Da se u Slobodnoj zoni, mogu osnivati banke i druge finansijske organizacije za poslove osiguranja i reosiguranja i filijale stranih banaka;
- Da se na uvoz robe namijenjene za obavljanje djelatnosti u Slobodnoj zoni ne plaća carina i druge uvozne dažbine, osim plaćanja dažbine za carinsko evidentiranje po stopi od 0,5%;
- Da se na stranu robu primjenjuju spoljno trgovinski propisi, samo onda kada ta roba izlazi iz Slobodne zone i stavlja se u promet na teritoriji SRJ;
- Da korisnik Slobodne zone može privremeno iznijeti robu iz Slobodne zone na drugi dio teritorije SRJ i unijeti robu sa drugog dijela teritorije SRJ u Slobodnu zonu radi ispitivanja, atestiranja, opravke, marketinških prezentacija, oplemenjivanja robe i sl, po odobrenju i rješenju nadležne carinarnice i druge zakonske povoljnosti.

b) Prema Zakonu o slobodnim zonama Crne Gore »Sl. List RCG« br. 42/04

Osnovni pravni akt koji reguliše poseban režim obavljanja privrednih djelatnosti u slobodnim zonama je Zakon o slobodnim zonama Crne Gore (Sl.list RCG 42/2004), čijim donošenjem je prestala primjena saveznog Zakona o slobodnim zonama iz 1994.godine. Novim zakonom je prvi put obuhvaćena kompletna materija slobodnih zona. Zakon o slobodnim zonama sadrži odredbe o osnivanju i prestanku rada slobodnih zona, upravljanju njima, kao i posebnim uslovima poslovanja (pogodnostima) pod kojima korisnici zona obavljaju neku privrednu djelatnost.

- Slobodna zona je definisana kao dio carinskog područja Republike Crne Gore na kome se privredne djelatnosti obavljaju pod posebnim uslovima utvrđenim ovim zakonom;
- Osnivač zone može biti jedno ili više domaćih i stranih pravnih ili fizičkih lica;

- Zona se osniva uz prethodnu saglasnost Vlade Republike Crne Gore, na predlog Ministarstva za ekonomske odnose sa inostranstvom i evropske integracije, a na bazi podnijetog elaborata o ekonomskoj opravdanosti osnivanja zone;
- Zonom upravlja subjekt određen aktom o njenom osnivanju (operator);
- Uprava carina izdaje rješenje o početku rada zone ako su ispunjeni uslovi za sprovođenje carinskog nadzora na njenom području;
- Korisnik zone je domaće ili strano pravno i fizičko lice koje na njenom području obavlja određenu privrednu djelatnost;
- U zoni se mogu obavljati sve privredne djelatnosti, osim onih kojima se ugrožavaju životna sredina, zdravlje ljudi, materijalna dobra i bezbjednost zemlje;
- Na robu koja se unosi u zonu ne plaćaju se carina, carinske dažbine i porez na dodatu vrijednost i to bez obzira na vrstu uvezene robe i njenu namjenu u zoni, uključujući i onu robu koju operator i korisnik uvoze radi izgradnje i održavanja objekata, infrastrukture i opreme u zoni, i uopšte stvaranja uslova za rad i razvoj zone;
- Roba unešena u zonu može u njoj ostati vremenski neograničeno;
- Na uvoz robe iz inostranstva u zonu i njen izvoz iz zone u inostranstvo ne primjenjuju se dozvole i eventualna druga ograničenja spoljnotrgovinskog prometa;
- Roba koja se iz zone radi stavljanja u promet upućuje na ostali dio teritorije Republike podliježe obavezi plaćanja carine, carinskih dažbina i poreza na dodatu vrijednost, kao i eventualnim uvoznim ograničenjima, pri čemu se carina i carinske dažbine plaćaju samo na stranu komponentu u uvezenoj robi, a uvozna ograničenja ne važe ako u uvezenoj robi domaća komponenta prelazi 50 % vrijednosti te robe;
- Roba se može privremeno iznijeti iz zone na ostali dio teritorije Republike ili unijeti iz zone sa ostalog dijela teritorije Republike, radi oplemenjivanja (prerade, dorade ili obrade), ugradnje, atestiranja, ispitivanja, opravke, marketinškog prezentiranja itd.;
- Korisnik zone i njen operator ne plaćaju porez na dobit pravnih lica;
- Plaćanja u poslovanju sa inostranstvom, kao i svoja međusobna plaćanja, korisnici obavljaju slobodno, na ugovoreni način, u ugovorenim rokovima i u ugovorenoj valuti, preko banke u zoni ili druge banke (isti režim važi za plaćanja između korisnika i operatora);
- Zaduživanje korisnika i operatora u inostranstvu radi poslovanja u zoni, kao i davanje kredita u te svrhe, slobodno je i ne podliježe eventualnim ograničenjima predviđenim opštim propisima;
- Poslodavci (korisnici i operator) i zaposleni u zoni slobodno ugovaraju visinu i način isplate zarade;
- Od ukupnog broja zaposlenih kod određenog korisnika najviše 10 % mogu biti strani državljani
- Za područje zone može se osnovati poseban Biro rada;
- Korisnici koriste zemljište i objekte u zoni na osnovu ugovora zaključenog sa operatorom;
- Radi obavljanja djelatnosti korisnik može na zakupljenom zemljištu izgraditi privremeni ili trajni objekat ili ga kupiti od operatora ili drugog korisnika;
- Korisnik sa svojstvom stranog lica može steći pravo svojine na objektu u zoni bez obzira na načelo reciprociteta;
- Banke i druge finansijske organizacije i osiguravajuće kompanije sa sjedištem u zoni mogu u cjelini biti vlasništvo stranih lica;

- Ulaganje kapitala na području zone, transfer dobiti i uloga su slobodni;
- Imovina korisnika i operatora ne može biti predmet nacionalizacije i eksproprijacije

c) Carinski zakon Crne Gore

Carinski zakon Crne Gore (Sl.list RCG br. 7 od 12.2.2002.g.) u članovima 167-181 reguliše određena pitanja carinskog postupka i nadzora nad ulaskom i izlaskom robe u zonu i iz nje. Između ostalog, ovim zakonom je propisano sljedeće :

- Područje slobodne zone, uključujući i njen neposredni pristupni prostor, je pod carinskim nadzorom;
- Prevozna sredstva i lica koja ulaze u zonu ili je napuštaju nalaze se pod carinskim nadzorom i mogu biti podvrgnuti carinskom pregledu;
- Carinarnica može pregledati robu koja ulazi u zonu, zadržava se u njoj ili iz nje izlazi, kao i sprovesti druge mjere carinskog nadzora;
- Lice određeno od strane carinarnice dostaviće ili staviti na uvid kopiju prevoznog dokumenta koji prati robu koja ulazi/izlazi u zonu;
- Roba koja ulazi u zonu ne mora da se podnosi na uvid carinarnici niti je potrebno da se za nju podnese carinska deklaracija;
- Ako nastane carinski dug za stranu robu koja se iz zone unosi na ostali dio teritorije Republike, carinska vrijednost se utvrđuje na osnovu stvarno plaćene cijene, odnosno cijene koju za tu robu treba platiti;
- Korisnici zone moraju na propisani način voditi evidenciju o unošenju, iznošenju, upotrebi i promjenama na robi, na način koji carinarnici obezbjeđuje prepoznavanje robe i praćenje njenog kretanja;

Na osnovu ovlašćenja iz čl. 176. st. 5. Carinskog zakona, Vlada je odredbama čl. 521-565 Uredbe za sprovođenje Carinskog zakona (Sl.list RCG br.15 od 19.3.2003.g.) propisala način vođenja evidencije i sprovođenja mjera carinskog nadzora u zoni. Uredbom je utvrđeno da korisnik zone mora carinskom organu podnijeti zahtjev za odobrenje evidencije i da ne može otpočeti sa obavljanjem djelatnosti prije nego što mu se izda odobrenje u pogledu oblika i sadržine evidencije o robi (unošenje robe u zonu, postupanje s njom u zoni i njeno iznošenje iz zone). Korisnik u svom zahtjevu navodi koje djelatnosti namjerava da obavlja u zoni, opis evidencije, podatke o prirodi i carinskom statusu robe koja će biti predmet tih djelatnosti, carinskom postupku itd.

U slučaju uvoza robe iz zone na ostali dio teritorije Republike primjenjuju se odredbe Carinskog zakona, Zakona o spoljnotrgovinskom prometu i Zakona o porezu na dodatu vrijednost, kao da je riječ o redovnom uvozu. Carina se plaća po stopama utvrđenim Uredbom o carinskoj tarifi (Sl. list RCG br. 47/2003).

3.2.1. INTERNA REGULATIVA SLOBODNE ZONE LUKA BAR

1) Odlukom Vlade Republike Crne Gore o davanju saglasnosti na osnivanje Slobodne zone Luka Bar ("Sl.list RCG" br.24 od 26.4.2000. godine), utvrđeno je da teritorija Zone obuhvata cjelokupni prostor AD "Luka Bar", kao i prostor od 8,5 ha koji se naslanja na Luku (područje bivše Slobodne carinske zone), a Detaljnim urbanističkim planom prve faze privredne zone Bara je opredijeljen za proizvodno-trgovački sistem. Slobodna zona Luka Bar je otpočela s radom 1. 3. 2004.g. shodno rješenju Uprave carina Crne Gore od 31.12.2003.g.

2) AD Luka Bar je, kao operator Zone, donijela Opšta pravila Slobodne zone Luka Bar, shodno ovlaštenju iz Zakona o slobodnim zonama. Opšta pravila predstavljaju internu regulativu zone i čine sastavni dio svakog ugovora o obavljanju djelatnosti u Zoni koji AD "Luka Bar" zaključi sa pojedinim korisnikom.

Opštim pravilima se regulišu postupak i uslovi za zasnivanje i obavljanje djelatnosti, opšti uslovi korišćenja zemljišta i objekata i unutrašnji red u Slobodnoj zoni Luka Bar. Predviđeno je da se potencijalni korisnik pismenim zahtjevom obraća Luci-Operatoru radi dobijanja saglasnosti za obavljanje djelatnosti u Zoni. O zahtjevu odlučuje Izvršni direktor Operatora. Na osnovu izdate saglasnosti, korisnik i Operator zaključuju ugovor o obavljanju djelatnosti u Slobodnoj zoni Luka Bar. Operator će dati prioritet i posebne pogodnosti korisnicima čiji su programi za to kvalifikovani sa stanovišta visine uloženog kapitala, povećanja obima pretovara robe preko Luke Bar, trajanja posla, broja zaposlenih, izvoznih efekata, zakupljenog prostora, itd. Preferencijalni tretman takođe će se dati korisnicima koji ulažu sredstva u infrastrukturu i razvoj Zone.

Za potrebe njihove djelatnosti u Zoni, korisnicima se daju u zakup zemljište i objekti, pod uslovima i po cijenama utvrđenim ugovorom o obavljanju djelatnosti i Tarifom Slobodne zone Luka Bar. Operator može korisniku dati u zakup lokaciju za izgradnju sopstvenog trajnog ili privremenog objekta, u skladu sa Detaljnim urbanističkim planom. Korisnik i Operator mogu ugovoriti zajedničko ulaganje u infrastrukturu, izgradnju objekata ili nabavku opreme.

Korisnik je obavezan da u vršenju svoje djelatnosti postupa sa pažnjom dobrog privrednika i da se uzdrži od svake aktivnosti koja bi mogla nanijeti štetu drugim korisnicima ili Operatoru. Svaki ulazak i izlazak roba, lica i vozila evidentira se kod nadležne kontrolne službe u Zoni i carinske službe. U pogledu obaveze vođenja evidencije korisnik je dužan da se pridržava odredbi Carinskog zakona i Uredbe za sprovođenje Carinskog zakona. U Zonu se može ulaziti isključivo sa stalnom ili privremenom propusnicom koju izdaje AD Luka Bar.

3.3. OSNIVAČI »SLOBODNE ZONE LUKA BAR« U BARU

Zakonom o Slobodnim zonama, u članu 3 utvrđeno je da Slobodne zone mogu osnivati domaća i strana, pravna i fizička lica, a članom 2 Zakona o Slobodnim zonama, uređeno je da Slobodna zona obuhvata dio teritorije RCG, koji je posebno ograđen i označen, u kojemu se obavljaju djelatnosti utvrđene u Zakonu o Slobodnim zonama.

Ocjenujući navedene pozitivne zakonske povoljnosti poslovanja u Slobodnim zonama, naročito za proizvodnju i izvoz roba i usluga preko prostora »Slobodne zone Luka Bar« u Baru, kao i proces privatizacije privrede u Republici Crnoj Gori, što stvara uslove i mogućnosti za ulaganje stranog kapitala, predlaže se osnivanje »Slobodne zone Luka Bar« u Baru čiji su osnivači Vlada Republike Crne Gore, AD »Luka Bar« i Opština Bar.

U definisanju prostora »Slobodne zone Luka Bar« u Baru, kao što je navedeno u uvodnom dijelu, prostor »Slobodne zone Luka Bar« u Baru obuhvata ukupno zemljište dosadašnje DP »Slobodna Cariska zona Luka Bar« u Baru, i ukupno zemljište u akvatorijum »Luke Bar«. Ukupni prostor »Slobodne zone Luka Bar« u Baru, obuhvata površinu od 146,8 ha, u čemu je prostor »Luke Bar« 134,3 ha, ili 91,5% i prostor dosadašnje DP »Slobodna Carinska zona Bar« u Baru, 12,5 ha, ili 8,5% u ukupnoj površini »Slobodne zone Luka Bar« u Baru, a lučki akvatorij čini more prosječne dubine od 4 do 14 metara.

Područje »Luke Bar« od 134,3 ha, na kojemu je izgradjena lučka infrastruktura i lučki kapaciteti, u cjelini je ograđeno i ispunjava sve uslove iz Zakona o Slobodnim zonama, prostorne, građevinske, organizacione i tehničke za početak rada u »Slobodnoj zoni Luka Bar« u Baru, koja je od grada odvojena ulicom Bulevar JNA sa sjevera i ulicom Jovana Tomaševića sa istoka.

Prostor dosadašnjeg DP »Slobodna carinska zona Bar« u Baru se nalazi uz sjeveroistočni dio lučkog kompleksa i obuhvata zemljište ukupne površine 125.096 m² koji se sastoji iz dva segmenta. Prvi je površine 85.848 m² koji je ograđen i drugi segment površine 39.248 m² koji je namijenjen za razvoj i nije ograđen.

Navedena dva prostora od kojih se osniva »Slobodna zona Luka Bar« u Baru, čine jedinstveni sistem, koji se formira njihovim međusobnim spajanjem, fizičkom vezom na glavnoj lučkoj kapiji, odnosno uklanjanjem starog dijela ograde između njih.

U članu 13 Zakona o Slobodnim zonama utvrđeno je da, prilikom podnošenja zahtjeva Vladi RCG treba priložiti Akt – dokaz da Preduzeće za upravljanje Slobodnom zonom, ili osnivač Slobodne zone, ima pravo korišćenja po bilo kom osnovu zemljišta na kojem se osniva Slobodna zona. Prostor na kojem se osniva »Slobodna zona Luka Bar« u Baru je prema članu 14 Zakona o Morskom dobru (Sl. list RCG, br. 14/92) – Morsko dobro u državnoj svojini. Pojam Morskog dobra, utvrđen je navedenim Zakonom o Morskom Dobru, u čl. 2 koji glasi: »Morskim dobrom, u smislu ovog zakona smatra se morska obala, luke, lukobrani, navozi, nasipi, sprudovi, kupališta, hridi, limani, grebeni, vrulje, izvori, i vrela na obali, ušće rijeka koje se ulivaju u more, kanali spojeni sa morem, podmorje, morsko dno i podzemlja kao i unutrašnje morske vode i teritorijalno more, živa i neživa bogastva u njima i živa i neživa bogastva u epikontinentalnom pojasu. Morskim dobrom, u smislu ovog zakona smatraju se i obale, vode, rijeke bojane na teritoriji Republike Crne Gore.« Na osnovu zakona o Morskom dobru donijeta je Odluka o osnivanju JP za

upravljanje Morskim dobrom (»Sl. list RCG« br. 25/92), pod nazivom »Javno preduzeće za upravljanje morskim dobrom Crne Gore« sa sjedištem u Budvi. Na osnovu člana 8 Zakona o Morskom dobru (»Sl. list RCG« br. 14/92) i člana 6 Odluke o uslovima, vremenu korišćenja i visini nakande za korišćenje morskog dobra (»Sl. list RCG« br.27/92), Javno preduzeće za upravljanje morskim dobrom Crne Gore – Budva i Javno preduzeće »Luka Bar« (korisnik) zaključili su Ugovor o korišćenju Morskog dobra, br.7100, od 07.12.1992.godine. U članu 1 Ugovora o korišćenju Morskog dobra navodi se da JP »Morsko dobro« ustupa na destogodišnje korišćenje, korisniku »Luka Bar«, Morsko dobro koje čini lučki basen oivičen glavnim i sekundarnim lukobranom, uključujući i dio Morskog dobra sa južne strane Rta Volujica, kako je skicom, koja je sastavni dio ovog Ugovora predviđeno i u katastre Morskog dobra označeno.

Takođe u stavu 2. člana 1. ovog ugovora utvrđeno je da se vrijeme korišćenja Morskog dobra, poslije isteka roka od 10 godina produžava sve dok korisnik »Luka Bar«, obavlja lučku djelatnost. Republički zavod za geodetske i imovinsko-pravne poslove Bar, po službenoj dužnosti, a na osnovu člana 13. Zakona o Morskom dobru (»Sl. list RCG«, br. 14/92) i Član 7a i 69 Zakona o premjeru, katastru i upisima prava na nepokretnosti (»Sl. list RCG«, br. 25/84 i 4/89 i član 202 ZUR-a) donio je rješenje broj 954-960750/97, od 01. avgusta 1996. godine, gdje se pojedinačne katastarske parcele zemljišta, evidentiraju kao Morsko dobro u državnoj svojini, a korisnik navedenog zemljišta je JP »Luka Bar« u Baru. Ukupni prostor zemljišta, na kojemu se osniva »Slobodna zona Luka Bar« u Baru, u iznosu od 146,8 ha je u državnoj svojini, kao Morsko dobro, od čega je 134,3 ha, državna svojina Vlade RCG, gdje je korisnik ukupnog zemljišta DP (134,3 ha) Luka Bar, a 12,5 ha, dosadašnjeg zemljišta DP »Slobodna carinska zona Bar« u Baru, je državna svojina Opštine Bar, čime se dokazuje da u osnovanoj »Slobodnoj zoni Luka Bar« u Baru, osnivači imaju pravo vlasništva i korišćenja ukupnog prostora u »Slobodnoj zoni Luka Bar« u Baru.

3.4. KAPACITETI »LUKE BAR«

Luka Bar, kao osnivač »Slobodne zone Luka Bar« u Baru, je danas savremena luka, koja ispunjava sve uslove opremljenosti i bezbjednosti pomorske plovidbe, pa je stoga otvorena za javni prevoz roba i putnika u unutrašnjem i međunarodnom saobraćaju. Luka Bar, svoje poslovanje obavlja prema međunarodnim propisima konvencije Ujedinjenih Nacija o pravu mora i pravila međunarodne pomorske organizacije IMO u Londonu i unutrašnjem saobraćaju prema propisima Zakona o pomorskoj i unutrašnjoj plovidbi i drugim domaćim propisima. Posebni program transformacije JP »Luka Bar« koji je usvojila Vlada Republike Crne Gore na sjednici od 4. februara 1999. godine, omogućiće da »Luka Bar«, kao i ostale luke u svijetu otvorene za međunarodni saobraćaj, pored osnovne djelatnosti pretovara roba i prevoza putnika, može obavljati i druge privredne djelatnosti u luci i »Slobodnoj zoni Luka Bar« u Baru.

»Luka Bar« raspolaže uređenim instalisanim kapacitetima, savremenom opremom i pratećim sadržajima, što omogućava godišnji pretovar robe od 5 miliona tona. U okviru navedenih lučkih kapaciteta je operativna obala 3,5 km sa dubinom akvatorija od 14 m,

izgrađena zatvorena skladišta od 120.000 m² i 510.000 m² otvorenog uređenog skladišnog prostora, i sve je to u luci povezano druskim saobraćajnicama i željezničkim kolosjecima ukupne dužine 22 km, koji je u direktnoj povezanosti sa željezničkom stanicom u Baru. »Luka Bar« se prostire na površini od 200 ha, a raspolaže sa izvanrednim uslovima za budući razvoj na površini od 600 ha u industrijskoj zoni sa programima razvoja kapaciteta od 10 miliona tona pretovara godišnje. Glavno stanovište organizacije prostora za pretovar robe i prevoz putnika, »Luka Bar« raspolaže terminalima za: kontejnere, RO-RO terete, drveni terminal i putnički saobraćaj.

3.4.1. TERMINALI ZA GENERALNE TERETE

Terminalima generalnih tereta na raspolaganju su dva gata, prostorno i tehnički osposobljena za prihvat i otpremu svih vrsta generalnih tereta. Na terminalu je kompletna prateća horizontalna i vertikalna mehanizacija sa 15 dizalica nosivosti 40 tona i operativna obala dužine 1.370 m, sa prosječnom dubinom mora (akvatorija od 10 m). Kompletan promet vrši se preko zatvorenih i otvorenih skladišta, odnosno u direktnoj manipulaciji kopneni prevoz – brod i obratno, zavisno od zahtjeva komintenta. Zatvoren skladišni prostor od 120.000 m² i 510.000 m² otvorenog prostora omogućavaju veliki i brz protok svih vrsta generalnog tereta.

3.4.2. TERMINALI ZA RASUTE TERETE I SILOS ZA ŽITARICE

Na terminalu za rasute terete su postavljena 3 pretovarna mosta nosivosti 12 MP, i 3 paralelna željeznička kolosjeka. Terminal za rasute terete specijalizovan za prihvat i otpremu svih vrsta ruda, koncentrata, glinice i drugih vrsta rasutih tereta. Za skladištenje je rezervisan prostor od 50.000 m². Operativna obala terminala je dužine 550 m sa dubinom akvatorija od 14 m, a u toku su radovi na produženju gata za još 250 m. U sklopu terminala za rasute terete, nalazi se silos za žitarice, kapaciteta 30.000 tona, a u projektu je izgradnja novih kapaciteta. Opremljenost silosa, dozvoljava manipulaciju žitarica na svim relacijama kopno – brod i obratno, a doprema i otprema je moguća svim prevoznim sredstvima.

3.4.3. TERMINAL ZA TEČNE TERETE

Postoje izdvojeni petrolejski vezovi gaza do 14 m. Na ovom terminalu vrši se prihvat i otprema naftnih derivata, kao i snabdijevanje brodova iz rezervoara »Jugopetrok« Kotor, čiji su ukupni kapaciteti 100.000 tona. U sastavu terminala je specijalizovano pretakalište za kisjeline vlasništvo MSK »Kikinda«, kapaciteta 600 t/l. Tečni tereti se mogu pretakati u direktnoj manipulaciji i preko lučkih rezervoara za ulje, čija je zapremina 1.400 m³. Ostali promet tečnih tereta vrši se preko lučkih operativnih obala u skladišne rezervoare lučkih komintenata.

3.4.4. KONTEJNERSKI TERMINAL

Najveći i najznačajniji terminal Luke Bar je kontejnerski terminal, koji zauzima 2/3 površine GAT-a I . Terminal je opremljen tako da je osposobljen za prihvatanje, otpremu i skladištenje kontejnera od 20 i 40 stopa. Nosivost kontejnerskog kрана je 40 tona. Za rad u polju koriste se tri kontejnerska viljuškara visine dizanja do 9 m odnosno 3 nivoa. Terminal zauzima ukupnu površinu od 60.000 m² sa mogućnošću proširenja za još 80.000 m². Dužina operativne obale je 330 m. Za čuvanje frigo kontejnera obezbijeno je 40 priključaka. Punjenje i pražnjenje robe u / iz kontejnera obavlja se na otvorenom i zatvorenim skladištima, zavisno od manipulacije koju zahtijeva roba. Na kontejnerskom terminalu se obavljaju i prateće usluge vezane za manje opravke i higijensko servisiranje kontejnera (pranje i čišćenje). S obzirom da je svjetski trend povećanje obima transporta robe kontejnerima, u skladu sa tim, u toku je priprema proširenja i osavremenjavanja ovog terminala.

Preko Luke Bar uspješno se ostvaruje veza sa svim transšipment centrima u Mediteranu , a preko njih i dalje sa ostalim lukama na svim destinacijama.

TEHNIČKE KARAKTERISTIKE KONTEJNERSKOG TERMINALA	
Dužina operativne obale	330 m
Dubina akvatorijuma	12 m
Ukupna površina terminala*	60.000 m ²
* Mogućnost proširenja do	80.000 m ²

3.4.5. RO – RO TERMINAL

Roll on Roll of manipulacije obavljaju se na operativnoj obali dužine 270 m i dubine 10 m, opremljenih za prihvatanje i otpremu svih vrsta Ro – Ro jedinica. Otvoreni skladišni prostor od 60.000 m² sa asfaltno betonskom podlogom, osvijetljen i obezbijeden sa direktnim izlaskom na rampu, predstavlja autonomnu cjelinu i nema dodirnih tačaka sa manipulativnim tokovima drugih roba.

3.4.6. DRVNI TERMINAL

Luka Bar posjeduje novi savremeni terminal za uskladištenje i manipulacije drvne građe, koji je izgrađen zajedničkim ulaganjem sa korisnicima usluga. Terminal ima mogućnost otvorenog uskladištenja 45.000 m², kao i mogućnost uskladištenja u specijalizovanom natkrivenom prostoru 21.000m² za prosušivanje, sortiranje i doradu robe. Terminal je opremljen i specijalizovanom mehanizacijom – bočnim viljuškarama koji omogućavaju brz i efikasan pretovar. Pretovarni kapaciteti u natkrivenom prostoru su

100.000 m³ godišnje, dok su kapaciteti otvorenog prostora, veoma veliki, gotovo neograničeni.

3.4.7. PUTNIČKI TERMINAL

Luka Bar posjeduje i specijalizovan terminal sa modernim objektom za serviranje putnika i 5 vezova za putničke brodove i feribote. Pored samog terminala nalazi se i veliki prostor za drumska vozila koja obavljaju Ro –Ro saobraćaj preko ovog terminala. Preko »Luke Bar« se održava stalna linijska plovidba Bar – Bari ili povremeno slobodna plovidba Bar – Ankona – Trst – Kopar – Drač – Igumenica i druge luke. U turističkoj sezoni, zavisno od interesa organizuju se posebna putovanja pomorskim saobraćajem.

3.5. PROMET ROBE LUKE BAR U PERIODU 1987 – 1997. GODINE

Pretovarni kapaciteti Luke Bar, kao što je već kazano, su projektovani na godišnji obim prometa roba od cca 5,0 miliona tona raznog tereta. Ako se posmatraju sa aspekta vrste tereta za koje su namijenjeni, može se reći da se preko lučkih gatova godišnje može pretovariti cca 1,2 miliona tona generalnog tereta, cca 2,8 miliona tona rasutog tereta i cca 1,0 milion tona tečnog tereta.

Analizirajući ostvareni obim rada osnovne djelatnosti u periodu od 1987 – 1997 . godine može se konstatovati da instalirani, pretovarni, kapaciteti nisu u potpunosti iskorišćeni, zbog niza okolnosti, ni u jednoj godini. Naime, za period koji se analizira, dakle za 11 godina rada, moglo se pretovariti 55,00 miliona tona raznog tereta, a ostvareno je cca 17,0 miliona tona, što čini 30% instaliranih kapaciteta. Stepem korišćenosti instaliranih kapaciteta je veći za 13 indeksnih poena ako se ne posmatraju godine rada u kojima su vladali poremećeni uslovi privređivanja nastali uvođenjem ekonomskih sankcija Ujedinjenih nacija prema SRJ.

Stepen iskorišćenosti lučkih kapaciteta je bio najpovoljniji u 1989 – oj godini, koji je iznosio 55%. No, mora se navesti podatak da je u prvih pet mjeseci 1992. godine, dakle za period neposredno prije uvođenja sankcije Savjeta bezbjednosti OUN, preko luke pretovareno tj. prometriralo cca 1,4 milion tona tereta, što govori o znatnom većem, mogućem, godišnjem pretovaru od rekordnog postignutog u 1989. godini. Naime, procjene govore da bi 1992. godina bila rekordna u pogledu rada osnovne djelatnosti, jer bi se stepen korišćenja kapaciteta kretao cca 70%.

Analizirajući stepen korišćenosti kapaciteta kod pojedinih vrsta tereta može se konstatovati da su se najviše koristili kapaciteti generalnih tereta u prosjeku cca 42%. Analiza ostvarenog obima prometa u proteklim godinama upućuje na zaključak da je preko lučkih gatova prometiralo cca 34%, ili jedna trećina ukupnog prometa generalnog tereta, 44% rasutih i 22% tečnih tereta. Posmatrajući promet roba sa drugog aspekta, tj. aspekta pravaca kretanja može se konstatovati da Luka Bar ima, više, karakter uvozne luke. Da je ta konstatacija ispravna potvrđuju podaci u datoj tabeli u prilogu ovog teksta. Naime, navedeni podaci govore da je u periodu od 1987. do 1997. godine preko Luke Bar prometiralo cca 10.0 miliona tona robe iz uvoza što čini cca 60% ukupno ostvarenog

prometa. Najuspješnija godina, posmatrana s aspekta prometa uvoznih roba je 1996. godina (74% od ukupnog prometa otpada na uvozne robe).

Podatak o ostvarenim finansijskim rezultatima, takođe, potvrđuje prethodni komentar. Naime od ukupno fakturisane finansijske realizacije cca 55% otpada na period ostvaren pretovarom uvoznih roba. Kao što je, već, kazano u Luci se pored obrade teretnih brodova obrađuju i putnički brodovi. Putnički brodovi pristaju na, njima, prilagođenim gatovima (Gat V), a u 1997. godini evidentno je cca 370 pristajanja tj. ticanja putničkih brodova. navedenim brodovima je prevezeno cca 95,0 hiljada putnika, cca 22,0 hiljada putničkih automobila, cca 2,0 hiljade autobusa i kamiona i isto toliko raznih prikolica. Težina tereta, odnosno, robe koje su navedeni brodovi i putnici dovezli kreće se cca 35,0 tona.

3.6. GEOGRAFSKO SAOBRAĆAJNI POLOŽAJ LUKE BAR

Luka Bar ima veoma povoljan geografsko saobraćajni položaj, sa mikro lokacijom na 42 stepenu i 5 minutu sjeverne geografske širine i na 19 stepenu i 4 minutu istočne geografske dužine na Južnom Jadranu, što omogućava komparativne prednosti, zbog manje udaljenosti, u odnosu na druge luke u Jadranskom moru. Udaljenost Luke Bar od albanske granice iznosi cca 30 km, vazdušne linije do rijeke Bojane, koja je plovna u dužini od 21 km, i spaja naše najveće jezero s Jadranskim morem. Udaljenost Luke Bar od Skadarskog jezera, iznosi cca 16 km vazdušne linije, dok je kopnena udaljenost, drumskim i željezničkim saobraćajem veća, jer ih razdvaja planinski masiv Rumija visok 1593 m, Sutorman visok 1188 m i druge planine. Saobraćaj je veoma važna komponenta za ukupno poslovanje slobodne zone, a Luka Bar je neposredno vezana sa tri vida saobraćaja: pomorski, drumski i željeznički, dok su veze vazdušnog saobraćaja posredne, preko aerodroma u Podgorici i Tivtu.

3.6.1. Pomorski saobraćaj

Navedeni povoljan položaj Luke Bar, omogućava veoma dobru povezanost pomorske plovidbe sa zemljama Mediterana, a preko Sueckog kanala, odnosno Port saida, koji je od Bara udaljen svega 954 NM, sa pomorskim državama Azije i preko Gibraltara sa zemljama Zapada i Amerike. Linijska plovidba između Bara i Barija u Italiji, koju održava »Barska Plovidba« iz Bara obavlja se više od 35 godina, što je omogućilo veoma dobru pomorsku povezanost između Crne Gore i Italije u prevozu »Ferry Boat« - om, putnika i drumskih vozila sa robom. Od nedavno su otvorene slobodne plovidbe, od Bara za Bari, Ankonu, Trst, Kopar, Drač i Igumenicu, što će znatno doprinijeti poslovanju slobodne zone i povećanju prometa Luke Bar. Navedena linijska i slobodna plovidba od Luka iz Italije, preko Luke Bar i željezničkom prugom Bar-Beograd-Subotica, imaju veoma povoljne uslove, zbog komparativnih prednosti za razvoj tranzitnog prevoza, u spoljno-trgovinskoj robnoj razmjeni Italije sa Mađarskom i jednim dijelom Rumunije i Bugarske.

U cilju povećanja navedenog tranzitnog prevoza, ponovo treba naglasiti, da Luka Bar, sada ima uređeni lučki prostor sa akvatorijom površine od 200 ha, i instalirane kapacitete, koji

omogućavaju godišnji pretovar robe od cca 5 miliona tona, a rezervisani prostor za razvoj Luke Bar je 600 ha površine sa projektovanim pretovarnim kapacitetima od 10 miliona tona robe godišnje, što sa upravljačko-vlasničkom transformacijom Luke Bar i osnivanjem »Slobodne zone Luka Bar«, daje velike mogućnosti za ulaganje stranog kapitala u njihov razvoj.

LUKA	BAR	
	Rastojanje (knots)	Trajanje putovanja pri brzini od 10 knots/h
Aleksandrija	991	4 dana 3h
Napulj	377	1 dan 14h
Malta	462	1 dan 22h
Solun	712	2dana 23h
Koper	551	2dana 7h
Burgas	963	4dana 0h
Konstanza	1087	4dana 13h

3.6.2.Drumski saobraćaj

O kosnicu drumskog saobraćaja i povezanost Luke Bar sa zaleđem, odnosno grada Bara čine:

- Dio magistralnog puta M-2, koji se prostire sjeverozapadnim prostorom Opštine Bar i povezuje primorje Republike Crne Gore sa zaleđem gravitacionog područja Luke Bar i magistralnim putevima u Republici Srbiji;
- Magistralni put M-2.4, koji se proteže obalom mora od Herceg Novog do Petrovca, preko Bara i Ulcinja i granice sa Albanijom. Ovaj magistralni put se preko Petrovca uključuje u magistralni put M-2, a od Herceg Novog u magistralne puteve Hrvatske;
- Regionalni put R-18 (Virpazar-Ostros-Vladimir), koji se prostire sjeveroistočnim područjem Opštine Bar, uz Skadarsko jezero i spaja se sa magistralnim putevima M-2 i M-2.4;
- Lokalni put Bar-Virpazar, koji se prostire središnjim dijelom prostora Opštine Bar kroz masiv planine Rumija;
- Lokani put Bar-Pečurice-Kamenički most, čija trasa slijedi gotovo paralelno magistralnom putu M-2.4.

Prethodno navedeni magistralni putevi s obzirom na prirodne uslove, kao i na njihov prostorni raspored, imaju relativno nepovoljne elemente trase sa velikim usponima i oštrim krivinama, brojnim objektima, prolascima kroz gusto naseljena područja, čija se populacija višestruko uvećava u periodu ljetnje turističke sezone na moru. Regionalni putevi preko Sutormana i obalom Skadarskog jezera izgrađeni su, takođe, sa nepovoljnim elementima trase i male širine kolovoza. Veza ovih puteva sa magistralnim putem M-2, kod Virpazara, nije adekvatna zbog uzane širine kolovoza,

predstavlja problem korišćenja ovih puteva kao alternativne veze Bara i Luke sa zaleđem.

Lokalni putevi premda imaju osavremenjen kolovoz, izgrađeni su sa nepovoljnim elementima trase i nijesu pogodni za saobraćaj težih vozila. U cilju trajnijeg i kvalitetnijeg rješavanja izgradnje puteva u Republici Crnoj Gori, na predlog Ministarstva pomorstva i saobraćaja, Vlada Republike Crne Gore u 1996. godini, usvojila je studiju (tehnički i ekonomski elaborati) o mogućnostima davanja koncesija stranim partnerima u oblasti izgradnje puteva u Republici Crnoj Gori, koja je usaglašena sa prostornim planom Republike Crne Gore do 2000 godine.

Navedena studija obuhvata izgradnju 5 putnih pravaca u Republici Crnoj Gori, među kojima se nalazi kao vrlo značajan, izgradnja autoputa od Podgorice do Bara. Aproximativni troškovi izgradnje prve faze auto puta (poluautoput) od Podgorice do Bara u dužini od 65 km cca 210 miliona USA \$, gdje je uključena izgradnja puta obilaznice grada Podgorice od Smokovca do uključanja sa postojećim magistralnim putem prema Cetinju u dužini od 15 km, troškovi izgradnje tunela »Sozina« u dužini od 5.065 metara i prilazne saobraćajnice od Virpazara do Mišića u dužini od 7 km, čija je ukupna vrijednost izgradnje oko 60 miliona USA \$. Izgradnjom navedenog savremenog putnog pravca, obezbijediće se integracija Bara i Luke Bar sa zaleđem, kao i kvalitetno povezivanje Republike Crne Gore sa okruženjem i uključivanjem u mrežu savremenih evropskih puteva. Veoma je značajan i ekonomski interes izgradnje navedenog autoputa na koncesije za strane partnere, jer je ocjena u navedenoj studiji, da će uloženi strani kapital u izgradnji auto puta Podgorica – Bar biti profitabilan. U ugovorenom roku korišćenja puta i izgrađenih objekata, biće omogućeno stranom partneru da povrati uloženi kapital sa znatnim profitom, koji će se ostvariti putem naplaćivanja za korišćenje izgrađenog putnog pravca, kao i prihoda od servisne, proizvodne i trgovinske djelatnosti stranog partnera u izgrađenim objektima koridora, i gravitacionog područja izgrađenog auto-puta Podgorica – Bar.

Daljinar za drumska rastojanja od Luke Bar do važnijih centara u BiH Federaciji

<i>LUKA</i>	<i>GRAD</i>	<i>RASTOJANJE(km)</i>
BAR	SARAJEVO	406
BAR	TUZLA	518
BAR	ZENICA	468
BAR	BANJA LUKA	523

Daljinar za drumska rastojanja od Luke Bar do važnijih centara na Kosovu i Metohiji

RASTOJANJA OD BARA

PEĆ	265km
PRIŠTINA	361km
KOSOVSKA MITROVICA	334km

Daljinar za drumska rastojanja od Luke Bar do većih centara u Vojvodini

	Pozicija	Rastojanje (km)
B A R	Novi Sad	580 km
	Subotica	682 km
	Sremska M.	557 km
	Sombor	678 km
	Pančevo	574 km
	Kikinda	683 km
	Vršac	641 km
	Zrenjanin	628 km
	Bačka Palanka	620 km

3.6.3. Željeznički saobraćaj

Luka Bar je u direktnoj povezanosti željezničkim kolosijekom sa magistralnom željezničkom prugom Bar-Beograd, koja je normalnog kolosijeka, elektrificirana monofazne vuče napona 25 KV i 50 HZ. Transportni željeznički sistem Bar – Beograd je važna karika saobraćajnog sistema Srbije i Crne Gore i dalje njeno uključivanje u sistem željeznice srednjeevropskih zemalja (Mađarske, Bugarske, Rumunije), koje gravitiraju prema Luci Bar i »Slobodnoj zoni Luka Bar«.

Dužina željezničke pruge Bar-Beograd je 476 km. Pruga je jednokolosiječna sa šinskim osovinskim pritiskom od 22 tone, minimalni prečnici krivina su 300 m. Projektovana brzina sa međustaničnim odstojanjima kreće se od 75 – 120 km/h. Maksimalni usponi na trasi Beograd – Užice su 13 promila, na trasi Užice – Priboj 17 promila i na trasi Bjelo Polje – Podgorica 25 promila. Najniža nadmorska visina je u Baru, a najviša je u Kolašinu 1.032m_{n.v.} Na trasi ima 254 tunela, a najduži je tunel »Sozina« 6.170 m i »Zlatibor« 6.160 m. Saobraćaj na pruzi je organizovan savremenim sistemom osiguranja svih skretnica i signala iz svake stanice, kao i sitem telekomunikacija koji je veoma savremen. Ukupni kapacitet željezničke pruge Bar – Beograd, kreće se između

18 i 30 bruto miliona tona godišnje, a iskorišćavanje pruge godišnje obično iznosi cca 7 miliona tona robe.

Željeznička pruga Bar –Beograd predstavlja okosnicu transportnog sistema, jer se njome preko Subotice omogućava uključivanje u sistem željezničkog saobraćaja u Evropi. Prethodno navedeni prevoz prugom od 7 miliona tona, ukazuje da još u velikom dijelu nisu dostignute projektovane količine prevoza. Takođe, zbog neizgrađenih kapaciteta i terminala za ranžiranje vozova u Podgorici i Baru, ispoljavaju se negativnosti koje usporavaju transport i nedovoljnu iskorišćenost propusne moći pruge Bar –Beograd. U cilju rješavanja navedenih nedostataka, potrebno je kompletirati željeznički čvor u Baru, što podrazumjeva zaokruživanje teretnog i lučkog terminala i izgradnju putničkog terminala u Baru, čime će se realizovati dvostruka kolosiječna veza na potezu teretna stanica – putnička stanica u cilju nesmetanog funkcionisanja oba terminala.

DRUMSKA / ŽELJEZNIČKA RASTOJANJA U KILOMETRIMA OD LUKE BAR DO VEĆIH PRIVREDNIH CENTARA U SRBIJI		
GRAD	Drumsko rastojanje (km)	Željezničko rastojanje (km)
BEOGRAD	553	528
LOZNICA	497	-
KRALJEVO	406	444
NIŠ	487	589
KRAGUJEVAC	460	501
VALJEVO	442	434
POŽEGA	374	364
KRUŠEVAC	467	504
SMEDEREVO	576	612
PIROT	557	666

DRUMSKA / ŽELJEZNIČKA RASTOJANJA U KILOMETRIMA OD LUKE BAR DO VEĆIH PRIVREDNIH CENTARA U VOJVODINI		
GRAD	Drumsko rastojanje (km)	Željezničko rastojanje (km)
NOVI SAD	580	618
SUBOTICA	682	720

SREMSKA MITROVICA	557	616
SOMBOR	678	716
PANČEVO	574	569
KIKINDA	683	723
VRŠAC	641	641
ZRENJANIN	628	648
BAČKA PALANKA	620	675

DRUMSKA RASTOJANJA U KILOMETRIMA OD LUKA BAR, SOLUN I DRAČ DO VEĆIH PRIVREDNIH CENTARA NA KOSOVU I METOHIJI		
RASTOJANJA OD BARA		Razlika + u korist Bara
PEĆ	265km	/
PRIŠTINA	361km	
KOSOVSKA MITROVICA	334km	
RASTOJANJA OD SOLUNA		
PEĆ	401km	+ 136km
PRIŠTINA	306km	- 55km
KOSOVSKA MITROVICA	343km	+ 9km
RASTOJANJA OD DRAČA		
PEĆ	453km	+ 188km
PRIŠTINA	468km	+ 107km

3.6.4. Vazdušni saobraćaj

Korišćenje vazdušnog saobraćaja za Luku i »Slobodnu zonu Luka Bar« je posredno preko aerodroma u Podgorici i Tivtu. Aerodrom u Podgorici je udaljen od Bara 75 km magistralnim putem i povezan je željezničkim saobraćajem Bar-Podgorica, a aerodrom u Tivtu je udaljen od Bara 56 km magistralnim putem. Sada se vazdušni saobraćaj preko aerodroma u Podgorici i Tivtu, obavlja samo za prevoz putnika i poštanskih pošiljki, dok bi značajni obim prevoza (Cargo saobraćaj) zahtijevao izgradnju i opremanje aerodroma u Podgorici i Tivtu, odgovarajućim kapacitetima i opremama za prihvatanje i otpremu robe.

Osnivanjem »Slobodne zone Luka Bar« kao i njeno intenzivno poslovanje, vjerovatno će omogućiti saradnju i prevoz robe u vazdušnom saobraćaju, preko aerodroma u Podgorici i Tivtu i lagerovanje i skladištenje potrebnih rezervnih avio djelova i druge opreme u »Slobodnoj zoni Luka Bar« za vazdušni saobraćaj.

3.7. GRAVITACIONO PODRUČJE LUKE BAR I ŽELJEZNIČKE PRUGE BAR – BEOGRAD

Geografsko-saobraćajni položaj Luke Bar i željezničke pruge Bar – Beograd, zbog manje udaljenosti mjereno željezničkim kolosijekom, u odnosu na luke Ploče i Rijeku u Hrvatskoj, imaju povoljno gravitaciono područje ne samo sa teritorije SR Jugoslavije, nego i dijela teritorije Makedonije, Bugarske, Rumunije i Mađarske, što se može vidjeti iz nevedenog tabelarnog pregleda:

Željeznički saobraćaj (odstojanje do luka u kilometrima)

Od stanice	Bar	Ploče	Rijeka
1	2	3	4
Skopje	642	1.195	1.116
Sofija	684	1.134	1.055
Bukurešt	1.224	1.380	1.301
Budimpešta	955	1.041	591
Beograd	476	722	643
Dimitrovgrad	631	1.071	992
Vršac	574	830	741
Subotica	653	798	629

Kao što se može vidjeti iz prikazanog pregleda željezničkih odstojanja, Luka Bar ima kraće udaljenosti svih prikazanih gradova u tabelarnom pregledu, u odnosu na Luku Ploče, a gotovo u cjelosti na Luku Rijeka, osim što je Luka Rijeka manje udaljena od Luke Bar za gradove Suboticu i Budimpeštu.

Luka Bar ima komparativne prednosti, zbog manje udaljenosti, i na Luku Solun, Varnu i Burgas. Navedene komparativne prednosti, Luke Bar i željezničke pruge Bar – Beograd u gravitacionom području, treba iskoristiti za povećanje tranzitnog prevoza, a naročiti sa južnom Italijom, trajektnom linijom Bar-Bari i sa drugim zemljama Mediterana. Gravitaciono područje Luke Bar i željezničke pruge Bar – Beograd, ne samo da ima komparativne prednosti koje su navedene, već je to područje veoma bogato prirodnim bogatstvima, rudama i mineralima i relativno razvijenom privredom što će sve povoljno uticati na poslovanje »Slobodne zone Luka Bar« kroz interes pojedinih preduzeća, a naročito sadašnjih najvećih poslovnih partnera Luke Bar za izvozno-uvozne programe i obavljanje proizvodne djelatnosti u »Slobodnoj zoni Luka Bar«.

3.8. STRATEGIJA RAZVOJA GRAVITACIONOG PODRUČJA BARSKE LUKE

Istraživanjem gravitacionog područja barske luke, neophodno je definisati potencijalne mogućnosti skretanja generalnog tereta, rasutog i tečnog tereta čime bi se stvorila realna šansa znatno većem korišćenju njenih kapaciteta. Na području ovih istraživanja neophodno je posebnu pažnju povesti preispitivanju postojećih i uvođenju novih brodskih linija (domaćih i stranih) kojima bi se zadovoljile potrebe pomorskog prevoza u uvozu, izvozu i tranzitu.

U središtu ovih istraživanja na području veće akvizicije generalnog tereta na barsku luku neophodno je izvršiti istraživanja kojima će se:

- utvrditi ukupne količine generalnog tereta u uvozu i izvozu,
- utvrditi ukupne količine generalnog tereta u tranzitu,
- izvršiti analiza strukture generalnog tereta u uvozu, izvozu i tranzitu, itd.

Svakako da posebnu pažnju u povećanju prometa preko Luke Bar u smislu povećanja lučke špedicije, treba posvetiti razvoju tranzitnog prometa. Iako su uslovi za razvoj tranzita preko barske luke nepovoljni od npr. Luke Kopar i Luke Rijeka, treba imati u vidu činjenicu da barska luka takve uslove posjeduje o čemu svjedoče sprovedena istraživanja primjenom geometriskog metoda i metode ukupnih transportnih troškova.

Primjenom geometriskog metoda uslovi za razvoj tranzita na primjeru barske luke postoje kako u odnosu na zemlje zaleđa, tako i u odnosu na zemlju pročelja. U odnosu na zemlje zaleđa prednost Luke Bar u odnosu na Luku Hamburg, proizilazi iz činjenice što je udaljenost od Bara do Budimpešte 833 km, dok udaljenost od Budimpešte do Hamburga 1.215 km. Komparativna prednost za razvoj tranzita u odnosu na zemlje pročelja leže u znatano manjem odstojanju »Luke Bar« i srednje Evrope na pravcima Bliskog , Srednjeg i Dalekog Istoka, te sjevernoameričke luke. Tako je npr. Luka Bar bliža Buenos Airesu za 68 Nm, a Luka Dakar za 58 Nm od Luke Hamburg.

Postojanje realnih mogućnosti za razvoj tranzita sa srednjeevropskim zemljama preko barske luke, dokazuje pored geometriskog i metod ukupnih transportnih troškova. U okviru povedenih istraživanja obrađeni su primjeri uzeti iz prakse i predstavljaju realan prikaz, ukupnih transporthin troškova na datim relacijama:

Kalkulacija ukupnih transportnih troškova:

Prvi primjer:

Misisipi (Rotterdam) Beč	170,77 \$/toni
Misisipi (Kopar) Beč	77,86 \$/toni
Misisipi (Rijeka) Beč	90,55 \$/toni
Misisipi (Bar) Beč	107,49 \$/toni

Drugi primjer:

Misisipi (Hamburg) Prag	80,90 \$/toni
Misisipi (Kopar) Prag	192,48 \$/toni
Misisipi (Rijeka) Prag	195,20 \$/toni
Misisipi (Bar) Prag	231,09 \$/toni

Misisipi (Rotterdam) Budimpešta	130,81 \$/toni
Misisipi (Kopar) Budimpešta	55,46 \$/toni
Misisipi (Rijeka) Budimpešta	61,71 \$/toni
Misisipi (Bar) Budimpešta	86,19 \$/toni

Misisipi (Rotterdam) Beč	171,95 \$/toni
Misisipi (Kopar) Beč	71,85 \$/toni
Misisipi (Rijeka) Beč	88,81 \$/toni
Misisipi (Bar) Beč	105,71 \$/toni

Obradene relacije u određenim primjerima korišćenjem metode ukupnih troškova predstavljaju realnu osnovu u analizi gravitacionog područja barske luke sa srednjeevropskim zemljama. Dobijeni rezultati korišćenjem geometriske metode i metode ukupnih troškova pokazuju značajne prednosti Luke Bar za razvoj tranzita. Na ovakav zaključak posebno ukazuju podaci dobijeni metodom ukupnih troškova prema kojima barska luka u odnosu na srednjeevropske zemlje ostvaruje tarifne prednosti na svim prikazanim relacijama osim na relaciji Misisipi - Hamburg – Prag. Ako se imaju u vidu navedene gravitacione prednosti barske luke za razvoj tranzita, onda je jasno da postojeća količina tranzitnog prometa koja se kreće između 13 –15 hiljada tona nije zadovoljavajuća. Strukturu ovog prometa čini šećer, čelični limovi, oprema, smrznuto meso i razni drugi, pretežno generalni tereti a najveći dio ovog prometa tranzitiran je sa zemljama, Rumunijom i Bugarskom.

Kao najznačajniji projekat koji bi inicirao znatno veću produktivnost rada kako same luke tako i slobodne zone jeste svakako razvoj željezničkog saobraćaja.

S obzirom na sve povoljnosti koje pruža željeznički saobraćaj a koje su u direktnoj vezi sa metodom ukupnih transportnih troškova, neophodno je u budućim poslovnim aranžmanima kada je god to moguće prezentovati instradaciju prevoza robe željezničkim saobraćajem. Za ostvarenje ovog cilja neophodno je izvršiti nadogradnju željezničkog saobraćajnog sistema izgradnjom poprečnih pruga koje će se vezati za na prugu Beograd Bar među kojima kao prioritete ubrajamo:

1. Povezivanje Pljevalja sa prugom Beograd – Bar ili preko Prijepolja ili preko Bijelog Polja. Izgradnjom poprečne pruge Pljevlja - Prijepolje ili Pljevlja - Bijelo Polje, obezbijedilo bi se željezničko povezivanje pruge Beograd - Bar sa područjem bogatim rudama, koje je uz to i privredno nedovoljno razvijeno. Procijenjuje se da bi izgradnja ove pruge obezbijedila povećanje prevoza na pruzi Beograd – Bar od oko 1 milion tona u oba pravca.
2. Povezivanje pruge Beograd – Bar iz Bijelog Polja ili Mateševa (zavisno od odabrane varijante), sa mrežom kosovskih pruga u Peći. Izgradnjom ove pruge obezbijedilo bi se povezivanje željezničkog sistema Crne Gore, sa željezničkim sistemom Kosova i Makedonije, čime bi se ostvarile široke mogućnosti povećanja prometa kako na pruzi Beograd – Bar, tako i u Luci Bar. Značaj izgradnje pruge Bijelo Polje – Mateševo – Peć pored navedenog jeste i u tome što predviđa donji krak u izgradnji transbalkanske pruge koja bi se u svom gornjem dijelu povezivala sa Prahovom i (preko HE »Đerdap II«) sa Krajovom. Kompletiranjem izgradnje

ovako zamišljene transbalkanske pruge stvorile bi se dodatne mogućnosti povećanja prometa na pruzi Beograd – Bar sa značajnim učešćem tranzita iz srednje Rumunije.

3. Povezivanjem pruge Podgorica – Nikšić preko Bileće i Trebinja sa prugom Sarajevo – Ploče čime bi se povezao željeznički sistem Crne Gore sa sistemom BIH.

Pored navedenih planova razvoja crnogorske željezničke mreže, za njeno efikasno uključivanje u sistem jugoslovenskih i evropskih željeznica potrebno je realizovati sljedeća poboljšanja: izvršiti elektrifikaciju preostalih pruga i izgraditi neophodne stanične i industrijske kolosjeke, terminale za prevoz kontejnerskog i kombinivanog tereta, izvršiti organizaciono tehničke promjene, obezbjediti bolje održavanje gornjeg sloja pruge i drugih ulaganja sa ciljem da se izbjegne stvaranje »uskih grla« i tako maksimalno doprinese njenoj efikasnoj eksploataciji.

3.9. NEKI OD MOGUĆIH PROGRAMA DJELATNOSTI U »SLOBODNOJ ZONI LUKA BAR«

Ideja takozvanih carinskih ili slobodnih zona se javila prije više vjekova, kada su trgovci različitih nacionalnosti dobijali od zemalja domaćina posebne privilegije. Kasnije se taj koncept razvijao i doprinosio da mnoge morske luke dobiju tretman carinskih ili slobodnih luka, u kojima je bilo moguće robu skladištiti, ili čak prerađivati bez prethodnog carinjenja. Ovakve zone su osnivane da ubrzaju distribuciju roba na velikim saobraćajnim punktovima, kao što su velike luke, veliki aerodromi i sl.

Privredna recesija u svijetu krajem 1970. godine, koja je zahvatila kako razvijene tako i zemlje u razvoju, između ostalog prouzrokovala je smanjenje međunarodne trgovine i uticala na širenje protekcionizma. U takvoj situaciji zemlje u razvoju su sve više bile prinuđene da narasle troškove uvoza pokrivaju zaduživanjem u inostranstvu. U cilju smanjenja troškova zaduživanja u inostranstvu, zemlje u razvoju povećavaju formiranje slobodnih zona, čiji se broj povećava sa 12 slobodnih zona 1970. godine, na 91 slobodnu zonu u 1981. godini, u zemljama u razvoju Azije, Afrike i Južne Amerike.

Ovaj novi, prethodno, navedeni koncept slobodnih zona u svijetu za razliku od ranijih slobodnih zona, imaju osnovnu orijentaciju usmjerenu na proizvodnu djelatnost i to pretežno izvozno orijentisane. Ovaj savremeni koncept slobodnih zona, formiranih u raznim zemljama u svijetu, uključuje nekoliko zajedničkih značajnih komponenti kao što su:

- osnivanje modernih proizvodnih pogona,
- obezbjeđenje podsticaja za investiranje inostranih i domaćih korisnika zone,
- oslobađanje od poreza na imovinu i profite u različitim oblicima i različitim stepenima,
- oslobađanje od carinskih obaveza i ostalih dažbina na uvoz mašina, repromaterijla i goriva,
- obezbjeđenje slobodne repatrijacije uloženog kapitala i profita u određenom iznosu ili u potpunosti i

- različite druge olakšice.

Zakonom o slobodnim zonama (»SL.list RCG, broj 42/04), djelatnost u slobodnoj zoni je slobodna, izuzev što je u članu 6. utvrđeno, da u slobodnoj zoni nije dozvoljeno obavljanje djelatnosti kojima se ugrožava životna sredina, zdravlje ljudi, materijalna dobra i bezbjednost zemlje. U slobodnoj zoni Luka Bar najčešće će se obavljati sljedeće djelatnosti: utovar, istovar, i pretovar roba, uskladištenje robe, pripremanje neuskладиštene robe, pripremanje neocarinjene robe za tržište i brodara i oplemenjivanje robe, spoljnotrgovinski promet, posredovanje i zastupanje berza metala i druge berzanske poslove, industrijska proizvodnja za izvoz, snabdijevanje brodara i drugih prevoznih sredstava sa gorivom, hranom, pićem, i cigaretama i sl. bankarsko poslovanje, osiguranje, otvaranje službi inostranih kompanija za registraciju brodova, određivanje klase brodova i utvrđivanje sposobnosti broda za plovidbu i sl.

Prema članu 5. Zakona o slobodnim zonama, korisnik slobodne zone je domaće i strano pravno i fizičko lice koje obavlja djelatnost u slobodnoj zoni. Luka Bar je osnivač i korisnik »Slobodne zone Luka Bar« u Baru, jer je slobodna zona prostor - zemljište na kojemu su izgrađeni lučki kapaciteti i poslove menadžmenta, u »Slobodnoj zoni Luka Bar« u Baru, obavljajući poslovanje Luke Bar u Baru.

3.9.1. PROGRAM UTOVARA, ISTOVARA I USKLADIŠTENJA ROBE

Jedan od ciljeva osnivanja »Slobodne zone Luka Bar«, bio je povećanje osnovne djelatnosti AD »Luka Bar«, kroz poslovanje »Slobodne zone Luka Bar« reperkutovati preko sljedeća dva oblika:

1. Poslovanjem u »Slobodnoj zoni Luka Bar«, uposliće se stručni kadar i povećati korišćenje horizontalne i vertikalne lučke mehanizacije na obavljanju poslova u »Slobodnoj zoni Luka Bar«.
2. Povećanje obima prometa robe AD »Luka Bar« je od višestrukog značaja kroz povećanje uposlenosti radnika, zatim korišćenju lučkih kapaciteta, finansijskim efektima, dobiti i sl. preko obavljanja poslova, a naročito preko izvozno-uvoznih programa poslovanja u »Slobodnoj zoni Luka Bar«.

3.9.2. PROGRAM FORMIRANJA BERZE METALA I DRUGIH BERZANSKIH ROBA

AD »Luka Bar« kao osnivač »Slobodne zone Luka Bar«, vodi razgovore sa firmama iz Londona o formiranju slobodne trgovine i otvaranju skladišta od strane Londonske Berze Metala (LME) u »Slobodnoj zoni Luka Bar«. Otvaranje skladišta LME u »Slobodnoj zoni Luka Bar«, predstavlja veliki poslovni uspjeh i ekskluzivnost i za Luku Bar da su sposobni da otvore skladište obojenih metala po veoma visokim standardima, uslovima i kriterijuma LME. Ovo je glavni razlog, tako da postoji 19 lučkih LME lokacija, u poređenju sa ogromnim brojem pretovarnih luka u svijetu.

Poslovni svijet razvijenih zemalja priznaje, uvažava i shodno tome, koristi mogućnosti i rad slobodnih zona i zona slobodne trgovine, koje su konstituisane i organizovane u skladu sa

praksom i običajima zapada. Administraciji svih usluga poslovanje LME u »Slobodnoj zoni Luka Bar«, biće unijeto u kompjutere, tako da svaka komunikacija, saopštenje, podaci o skladištu metala, biće odmah preneseni u direktnoj vezi sa skladištem LME u Londonu.

Skladište berze metala u »Slobodnoj zoni Luka Bar«, koristiće zakonske prednosti poslovanja slobodne zone. Carinske prednosti slobodne zone su što se uvezena roba može skladištiti na neograničen period, bez plaćanja carine, uvoznih dažbina, uvozne takse na vrijednost robe, bez restrikcija, na kontingente roba (kvotu) i uvoznih dozvola. Tek kada roba napušta »Slobodnu zonu Luka Bar«, radi distribucije ili proizvodnje, nastaje obaveza primjene spoljnotrgovinskih propisa Srbije i Crne Gore o plaćanju carina i drugih obaveza.

»Slobodna zona Luka Bar« u svom poslovanju na realizaciji ovog programa berze metala, dozvoliće domaćim i stranim kompanijama uključivanje u međunarodnu trgovinu, slobodu da bez obaveza plaćanja nekih naknada, ispituju tržište Srbije i Crne Gore, mogu da unose ili iznose iz »Slobodne zone Luka Bar« svoju robu, pomoću svakog oblika transporta - drumskim, željezničkim i morskim, da skladište proizvode, prerađuju i pospješe svoj rad u njihovim sopstvenim specijalizovanim prostorijama u »Slobodnoj zoni Luka Bar«.

Otvaranje berze metala u »Slobodnoj zoni Luka Bar« treba prpratiti marketinškom kampanjom, radi kontaktiranja hiljade međunarodnih kompanija iz preko 40 zemalja, što treba da osigura povećanje prihoda u poslovanju »Slobodne zone Luka Bar« i poveća obim prometa i razvoj Luke Bar. Programom berze metala u »Slobodnoj zoni Luka Bar«, procjenjuje se naknada, samo na ime zakupnine na bazi prometa u početnoj prvoj godini sa unosom od 100.000 tona, dostigla bi iznos od 2,6 miliona USD, tj. prosječno 30.000 tona lagera u skladištima sedmično. U poslovanju berze metala u »Slobodnoj zoni Luka Bar«, učestvovala sa svojim uvozno – izvoznim programima i sadašnji veliki poslovni partneri AD »Luka Bar« kao što su: »Aluminijski kombinat« u Podgorici, »Željezara« u Nikšiću, »Sartid« u Smederevu, »Trepča« u Kosovskoj Mitrovici, »RTB Bor« u Boru, itd.

3.9.3.PROGRAM SNABDIJEVANJA BRODOVA

Snabdijevanje brodova gorivom, hranom, pićem, cigaretama i drugim prehrambenim namirnicama je vrlo interesantan program za čije osnivanje u »Slobodnoj zoni Luka Bar« su zainteresovani i domaći i strani poslovni partneri. AD »Luka Bar« je već imala poslovne razgovore sa specijalizovanim firmama za snabdijevanje brodova iz Hamburga u Njemačkoj, koje je zainteresovano za otvaranje svojih objekata za snabdijevanje u »Slobodnoj zoni Luka Bar«. Navedene firme pored snabdijevanja gorivom, brodova, jahti i čamaca, otvorili bi u »Slobodnoj zoni Luka Bar« svoje objekte za snabdijevanje brodova hranom, pićem, cigaretama i drugim prehrambenim namirnicama. Gotovo u cjelosti prehrambene namirnice navedene firme dovozile bi iz Njemačke i snabdijevale brodove iz njihovih objekata, a zalihe bi skladištile u objektima »Slobodne zone Luka Bar«. Firme za snabdijevanje brodova u svom poslovanju, koristile bi zakonske povoljnosti poslovanja u slobodnim zonama, gdje se ne plaća carina na uvezenu robu, osim dažbine za carinsko evidentiranje po stopi od 0,5%, i druge povoljnosti poslovanja u »Slobodnoj zoni Luka Bar«.

3.9.4.PROGRAM UPISA I REGISTRACIJE BRODOVA I JAHTI

Povoljnosti Uredbe o poslovanju kompanija koje se osnivaju i posluju pod posebnim uslovima (»Si. list RCG«, br. 91/96) i nevedenog Zakona o slobodnim zonama, omogućavaju poznatim specijalizovanim firmama za registraciju brodova u svijetu, da u »Slobodnoj zoni Luka Bar«, izgrade svoje objekte za registraciju brodova ili otvore svoja predstavništva stranih službi za registraciju brodova i jahti. Navedene inostrane firme, imaju prostora na gatovima koji su na prostoru »Slobodne zone Luka Bar«, za dogradnju operativne obale i izgradnju potrebnih objekata za registraciju brodova i jahti i određivanje klase brodova. U određivanju klase brodova spadaju stručni pregled trupa i motora brodova, koji zbog veoma visoke stručnosti koštaju brodare da plate na desetine hiljada dolara za određivanje klase broda, pa bi se uložena sredstva u izgradnju objekata i kapaciteti ovim programom registracije brodova veoma brzo povratila i program postao profitabilan. Osnivanjem samo stručnih službi, od strane nekih navedenih inostranih firmi u »Slobodnoj zoni Luka Bar« mogli bi se obezbijediti svi poslovi, upisi, osiguranja i registracije brodova i velikim djelom određivanja klase brodova, mogla bi se uspostaviti poslovna saradnja i korišćenje kapaciteta »Jadranskog brodogradilišta« - Bijela kao i Vojni Arsenal u Tivtu, sa tim inostranim firmama.

3.9.5.PROGRAMI SPOLJNO TRGOVINSKOG PROMETA

Zakonom o slobodnim zonama, predviđen je jedan od kriterija i uslova ekonomske opravdanosti, osnivanja slobodne zone, da se godišnje izveze u inostranstvo najmanje 30% proizvedene robe, odnosno izvršenih usluga u slobodnoj zoni. Prema navedenom veći dio poslovanja u »Slobodnoj zoni Luka Bar« zahtijevaće osnivanje stručnih službi za spoljno trgovinsko poslovanje jer je gotovo u cjelosti poslovanje u »Slobodnoj zoni Luka Bar«, usmjereno na izvozno – uvozne programe. U okviru spoljnotrговinskih poslova u »Slobodnoj zoni Luka Bar«, biće potrebno formiranje službi za špediterske i agencijske poslove i zastupanje inostranih firmi. Navedene službe u svom poslovanju, moraće pratiti složene spoljnotrговinske poslove i njihove vrlo česte promjene kao i ispitivanje tržišta i ukupnog marketinga, radi stvaranja konkurentne prednosti na tržištu i dobrog poslovanja u »Slobodnoj zoni Luka Bar«.

3.9.6.BANKARSKO POSLOVANJE I OSIGURANJE IMOVINE I LICA

Zakonom o slobodnim zonama, omogućava se bankarsko poslovanje u slobodnim zonama, a zakonskim propisima upravljačko-vlasničke transformacije i privatizacije privrede u Republici Crnoj Gori, stimuliše se bankarsko poslovanje i naročito otvaranje inostranih banaka na teritoriji Crne Gore. Programi bankarskog poslovanja i otvaranje inostranih banaka u »Slobodnoj zoni Luka Bar«, vjerovatno bi bili profitabilni, ako se imaju u vidu da je većina programa poslovanja u saradnji sa inostranstvom ili su to inostrane firme, kojima je dozvoljeno Zakonom o slobodnim zonama, slobodno,

respolaganje deviznim sredstvima, otvaranje deviznih računa i slobodni transfer deviza i dobiti u inostranstvo od poslovanja u slobodnim zonama.

Programi i poslovi osiguranja u »Slobodnoj zoni Luka Bar« imaju perspektive za razvoj, jer se radi o osiguranju robe koja se skladišti, naročito robe kaja se skladišti Programom berze metala LEM i osuguranja brodova, koje se predviđa Programom upisa, registracije i određivanja klase brodova i druge imovine i lica u »Slobodnoj zoni Luka Bar«. Na navedenim poslovima osiguranja, imovine i lica, mogu ostvariti efikasnu poslovnu saradnju, domaće osiguravajuće firme sa stranim osiguravajućim zavodima, a naročito oko registracije brodova i jahti.

3.9.7.PROGRAM ZA FLAŠIRANJE KVALITETNE IZVORSKE VODE ZA PIĆE

Na bazi izuzetno kvalitetne prirodne vode, izvor u Zaljevu kod Bara, preduzeće »Primorka« - Bar, pripremala je program za flaširanje kvalitetne izvorske vode za piće i izgradnju pogona za flaširanje vode i bezalkoholnog pića u »Slobodnoj zoni Luka Bar«, čija je proizvodnja gotovo u cjelini namijenjena izvozu.

Navedena izvorska voda u Zaljevu, po svom sastavu, spada u red nisko mineralizovanih voda sa minimalnim sastavom natrijuma (ispod 50 mg po litru) i zadovoljava po svjetskoj nomenklaturi kategoriju vode najbolju za ljudsku upotrebu, pogodna za ishranu odojčadi i dijetalne namjene u ljudskoj ishrani. »Primorka« - Bar, tradicionalno poznata kao proizvođač prehrambenih proizvoda u oblasti bezalkoholnih pića i maslinovog ulja se odlučila da iskoristi taj prirodni potencijal i uključi se na svjetsko tržište sa jednim visokokvalitetnim proizvodom, flaširanom izvorskom vodom za piće.

Pogodnost Luke Bar, u pogledu transporta brodom u sva područja interesantna za plasman kao što su: Bliski Istok, Zapadna Evropa i SAD je dodatna prednost, koja omogućava da se na svjetskoj konkurentskoj sceni izađe na tržište. U programu su uključeni inostrani partneri, koji na neki način garantuju plasman od početka, obezbjeđuju uvoz najsavremenije tehnologije i opreme u proizvodnji plastičnih, PVC BIO boca za flaširanje vode i bezalkoholnih pića, koja se u svijetu uoptrebljavaju u količinama koje se mjere na milijarde komada godišnje. Programom se predviđa proizvodnja u prvoj - fazi u iznosu oko 15 miliona litara, spakovanih u 10 miliona PVC BIO boca, sadržaja od 1,5 miliona, a druga faza obuhvata udvostručenje ove proizvodnje. Uvozna oprema je inostrana, pa u pogledu tehnologije proizvodnje postoji potreba za otkupom znanja, dijela tehnologije proizvodnje boca i stručne obuke kadra nekoliko mjeseci u inostranstvu.

Navedeni program je profitabilan, računajući pri tome, na prirodnu sirovinu, izvorska voda, povoljne zakonske propise poslovanja i slobodnim zonama, gdje se ne plaća carina i druge uvozno-izvozne dadžbine i uglavnom ukupna proizvodnja se plasira u inostranstvu, uz niske troškove prevoza brodom.

3.9.8. PROGRAM IZGRADNJE POGONA ZA UGRADNJU KOMPRESORA I TERMOSTATA U ZAMRZIVAČE I HLADNJAKE

Program izgradnje pogona za ugradnju kompresora i termostata u zamrzivače i hladnjake, još od ranije posjedovao je »OBOD« - Cetinje, koji je imao namjeru, da njegovu izgradnju i realizaciju izvrši u »Slobodnoj zoni Luka Bar«. Prije uvođenja sankcija UN prema SR Jugoslaviji, »OBOD« - Cetinje je bio afirmisani proizvođač i izvoznik frižidera i zamrzivača, sa ukupnom godišnjom proizvodnjom od cca 600 hiljada komada od čega se 175 hiljada komada, izvezilo pretežnim dijelom na konvertibilnom tržištu. Oštra konkurencija na svjetskom tržištu koju su proizvodi »OBOD« -a izdržali, ukazalo je u ovom programu, da se izvezno orijentisano sklapanje frižidera sa ugradnjom uvoznih kompresora i termostata, tehnološki potpuno lako izvodljivo, moglo uspješno obavljati u »Slobodnoj zoni Luka Bar«. Programom se predviđaju značajni devizni efekti u pogledu ukupnog deviznog priliva, neto pozitivnog deviznog efekta, kao i izvanredno velike dinarske uštede kroz oslobađanje od plaćanja carine za poslovanje u slobodnoj zoni na planirani uvoz 250 hiljada komada kompresora i 250 hiljada termostata koji se uvoze radi ugradnje u izvozne proizvode, frižidere i zamrzivače.

Važno je istaći da su potrebni poluproizvodi za ovu realizaciju vrlo stimulatívni i jednostavni, jer se ne zahtijeva za izgradnju pogona nikakve specijalne pogonske zgrade, a oprema je jednostavna i može se postaviti u liniju sa vrlo malim učešćem dijelova. Danas »OBOD« - Cetinje, zbog višegodišnjeg trajanja sankcija UN prema SR Jugoslaviji i jake konkurencije, ne posluje kao što je poslovao ranije i ima velike izvorne probleme u proizvodnji i realizaciji. Međutim, cijeneći proizvodni značaj »OBOD« - a, Vlada RCG je preuzela upravljanje u »OBOD« - u Cetinje. Navedenim preuzimanjem upravljanja, Vlada RCG, imenuje direktora preduzeća i ima svoje članove u upravnom odboru, koji nastoji da kroz programe primjene upravljačko vlasničke transformacije i privatizacije privrede poboljšaju ukupno poslovanje »OBOD« - a u Cetinju. U procesu privatizacije i kupovine akcija »OBOD« -a Cetinje, zainteresovane su inostrane firme, a naročito firme iz Švedske o kupovini, možda, ukupnih akcija »OBOD«-a Cetinje. Realizacijom učešća ili kupovinom ukupnih akcija »OBOD« - a Cetinje, od strane inostranih firmi, postoje realne mogućnosti za izgradnju pogona za ugradnju kompresora i termostata u zamrzivače i hladnjake u »Slobodnoj zoni Luka Bar« u Baru.

3.9.9. PROGRAM ZA IZGRADNJU POGONA ZA PROIZVODNJU ELEMENATA ZA OPREMANJE ENTERIJERA OBJEKATA

Jedan broj pretežno građevinskih preduzeća koji izgrađuju stambene objekte i hotele u inostranstvu, a i za domaće tržište, zainteresovani su za izgradnju pogona za proizvodnju elemenata za opremanje enterijera objekata u »Slobodnoj zoni Luka Bar«. Realizacija ove proizvodnje zahtijeva relativno malo pogonske elektroenergije, nema zahtjeva za tehnološkom parom, a otpadne materije su fizičke prirode (drvo i alumunijum) i ne ugrožavaju čovjekovu okolinu.

Proizvodnja elemenata za opremanje enterijera objekata, iziskuje dosta ljudskog rada i materijala koji su jednostavni i mogu se proizvoditi na domaćem tržištu, specijalno u okruženju crnogorske privrede (aluminijska konstrukcija, drvo, koža, itd.) Logično je da bi izgradnja ovakvih pogona u »Slobodnoj zoni Luka Bar« bila profitabilna sa plasmanom proizvoda u inostranstvo i na domaće tržište. Blizina Italije i dobra feribotska linijska plovidba Bar – Bari olakšavaju pribavljanje raznih sitnih i dizajnerskih atraktivnih materijala, koji su nužna nadgradnja na ostale domaće komponente da bi se ispunili zahtjevi svjetskog tržišta za ovim proizvodima.

Oprema koja je potrebna za proizvodnju elemenata enterijera za opremanje objekata je malim dijelom uvozna, i sastoji se iz specijalnih mašina za univerzalnu obradu materijala i drveta koji se najčešće uvozi iz Njemačke i SAD. Korišćenje je domaće sirovine i povoljnih zakonskih uslova poslovanja u slobodnim zonama, dovodi do ostvarivanja znatne dobiti.

3. 10.DETALJNA RAZRADA PROGRAMA »PROGRAM ZA FLAŠIRANJE KVALITETNE IZVORSKE VODE ZA PIĆE«

S obzirom da ovaj rad pored svog pravnog i ekonomskog sadrži i istraživački dio, zadržaćemo se na istraživačkom projektu koji je potekao od strane kompanije »PRIMORKA« iz Bara. Međutim, potrebno je istaći da je ovaj projekat od strane pomenute kompanije koncipiran na bazi samostalne inicijative i nije projektovan u sferi »Slobodne zone Luka Bar«. Ovaj rad će nastojati da pomenuti program nasloni na glavnu temu koja se u ovom radu obrađuje, u učini ga njegovim sastavnim dijelom. Potrebno je istaći da informacije koje će biti istaknute u ovom radu pripadaju razvojnom sektoru kompanije »PRIMORKA« iz Bara.

Zajedno sa vazduhom i zemljištem, voda je jedan od osnovnih elemenata na kojima je zasnovan život na zemlji. Međutim, kada se ima u vidu rastući proces zagađivanja u vodotocima, prostorna i vremenska neravnomjernost rasporeda voda, pojava nedovoljne količine vode na mnogim privredno značajnim područjima i drugo, bez rezerve se može utvrditi da pojedina područja zemlje već sada hronično oskudijevaju u vodi. U perspektivnim uslovima uvećanih potreba, svaka nepovoljna hidrološka situacija može usloviti velike nestašice vode na širokim područjima zemlje, sa katastrofalnim posljedicama za stanovništvo i proizvodnju.

Navedeni razlozi ukazuju na to da će voda iz dana u dan postajati sve interesantniji proizvod za svjetsko tržište. S obzirom da je voda bliska postojećom proizvodnom programu »PRIMORKE« imajući u vidu raspoložive količine vode u neposrednoj blizini fabrike, lokacijsku prednost i ostalo, u »PRIMORCI« je odlučeno da se krene u realizaciju programa punjenja vode za piće. Voda će se puniti u bocama od 1,5 litara i 0,5 litara, kao najpraktičnijim pakovanjima za krajnju potrošnju.

Nedostatak kvalitetne vode za piće prisutan je u gotovo svim krajevima svijeta počev od Amerike preko Evrope do Sjeverne Afrike, te Bliskog Istoka i Srednjeg Istoka. To su uglavnom i tržišta na kojima se predviđa plasman vode koja će se puniti u »PRIMORCI«. Što se tiče Srbije i Crne Gore, potencijalna tržišta za vodu su: Crnogorsko primorje i

planinski turistički centri, zatim veći gradovi u kojima je prisutna nestašica kvalitetne vode za piće, a tu su i specijalni kupci, kao što su avio kompanije i željeznice Srbije i Crne Gore. Prema preliminarnim istraživanjima predviđa se mogućnost plasmana 20 miliona litara vode napunjene u boce od 1,5 i 0,5 litara.

Činjenica je da u svijetu i u Srbiji i Crnoj Gori postoje mnogi proizvođači vode za piće tako da »PRIMORKA«, uz adekvatne marketinške aktivnosti i valorizaciju komparativnih prednosti, mora obezbijediti prostor za plasman planirane količine vode za piće. Kada je u pitanju nabavno tržište treba reći da se od inputa proizvodnje jedino »petformi« za »pet boce« nabavljaju iz uvoza, dok se sve ostale komponente nabavljaju na domaćem tržištu. Konceptijom realizacije ovog projekta predviđeno je da se linija za punjenje vode instalira u postojećoj fabrici sokova, gdje postoji slobodnih oko 700 m² i potrebna infrastruktura. Ukupan predračun investicije iznosi 3,5 miliona €, od čega:

- Oprema	2.800.000 €
- Vozni park	350.000 €
- Potrebna obrtna sredstva	300.000 €
- Ostalo	50.000 €
- Ukupno	3.500.000 €

Pored proizvodne hale i infrastrukture koju već posjeduje, kompanija »PRIMORKA« je potpisala ugovor o nabavci opreme za punjenje vode za piće. »PRIMORKA« je spremna da u realizaciju ovog projekta uđe na bazi zajedničkog ulaganja sa potencijalnim partnerima. Partneru bi se omogućilo da u skladu sa svojim mogućnostima i interesom izfinansira neku od gore navedenih pozicija ili eventualno da preuzme obavezu po osnovu ugovora o nabavci opreme za punjenje vode. Takođe postoji mogućnost saradnje u dijelu plasmana vode na domaćem tržištu. Očekivana godišnja stopa kreće se oko 18%, dok je period povraćaja investicionog ulaganja tri godine od početka rada.

Za rad linije u jednoj smjeni potrebno je pet izvršioaca od čega:

- 1 sa VII stepenom stručne spreme,
- 1 sa IV stepenom stručne spreme,
- 1 sa III stepenom stručne spreme,
- 2 sa I stepenom stručne spreme.

Realizacijom ovog projekta ne ugrožava se čovjekova okolina, tako da posebne saglasnosti u tom djelu nijesu potrebne.

3.10.1. UTICAJ PROJEKTA NA ZAPOSLENOST

Povećanje zaposlenosti zavisi u velikoj mjeri od izbora tehnologije, koja će se primijeniti u projektu, što znači da je ono u uskoj vezi sa iznosom investicija u projektu. S obzirom da su sredstva za investicije ograničavajući faktor u procesu razvoja, treba težiti da jedinica investicija zaposli što više radnika.

Uticaj projekta na zaposlenost mjeri se:

- a) $U_z = I / N$ gdje je:
 U_z = uticaj projekta na zaposlenost
 N = ukupan broj radnika koji su zaposleni u projektu
 I = ukupne investicije u projektu

Program proizvodnje prirodne kvalitetne vode u Baru zapošljava 34 nova radnika, odnosno za zapošljavanje jednog radnika potrebno je investirati 4 miliona maraka, što se za ovako izvozno orijentisane projekte može ocjeniti kao veoma povoljno.

3.10.2. UTICAJ PROJEKTA NA PLATNI BILANS

Deficit ili suficit platnog bilansa utiče na raspoloživost stranih sredstava plaćanja u odnosu na projekat koji se ocjenjuje. Istovremeno, deficit ili suficit platnog bilansa zavisi od iznosa stranih sredstava plaćanja koje projekti:

- ili ostvaruju (izvozom roba ili usluga),
- ili štede (proizvodnjom za domaće tržište onih roba i usluga koje su do sada uvozile),
- ili troše (uvozom opreme, sirovina, licenci, ali i nabavkom na domaćem tržištu onih roba koje su prethodno uvezene).

Ocjena uticaja projekta na platni bilans daje se:

- za svaku godinu vijeka projekta,
- za cio vijek trajanja projekta.

Uticaj projekta na platni bilans u svakoj godini njegovog vijeka može se izraziti kao razlika deviznih prihoda i deviznih troškova projekta, prema izrazu:

$$NDPI = DPI - DTI \quad \text{gdje je:}$$

$NDPI$ = neto devizni prihod projekta,
 DPI = devizni prihod projekta,
 DTI = devizni troškovi projekta,
 I = godina u vijeku projekta. $I = 2, 1, \dots, n$

Ako je razlika pozitivna, projekat u prvoj godini više doprinosi povećanju stranih sredstava plaćanja u društvu, nego što se ta sredstva troše. Ako je razlika jednaka nuli, projekat ima neutralan uticaj na platni bilans u prvoj godini, jer troši upravo toliko deviza koliko pribavlja. Ako je ta razlika manja od nule, projekat više troši nego što pribavlja stranih sredstava plaćanja.

Program prirodne kvalitetne vode u Baru u svim godinama poslovanja ima pozitivan učinak na platni bilans. U toku prvog vijeka projekta, neto sadašnja vrijednost deviznog efekta je sigurno pozitivna te se i po ovom osnovu projekat može izraziti kao izrazito društveno prihvatljiv.

3.10.3. EKONOMSKO-FINANSIJSKA ANALIZA I OCJENA PROJEKTA PREMA METODOLOGIJI SVJETSKE BANKE ZA RAZVOJ I OBNOVU (IBRD) IZ VAŠINGTONA

O bzirom da postoji mogućnost da se u varijanti sopstvene izgradnje ovaj projekat, pošto je iz oblasti agroindustrije sa visokim nivoom prerade i izvozno orijentisana, kandiduje i za finansiranje na nekoj od kreditnih linija Svjetske banke koje važe za Crnu Goru i na kojima ima još eventualno sredstava, važno je napomenuti da su svi proračuni prilagođeni prezentiranju ekspertima i domaćih i Svjetske banke. Specijalno u pogledu dinamičkih, sintetičkih pokazatelja rentabilnosti, NSV i ISP što je već i u našoj bankarskoj praksi prihvaćeno kroz potpisivanje Društvenog dogovora o kriterijuma za ocjenu društveno-ekonomske opravdanosti investicionih ulaganja, ovaj način prezentiranja je uz određeno konvertovanje korespondentan sa zahtjevima međunarodnog tržišta kapitala kome se obraćamo bilo za finansiranje uvozne komponente bilo za partnerstvo u poslu.

3.10.4. OSVRT NA OSNIVANJE PROJEKTA FLAŠIRANJA PIJAĆE VODE

O bzirom da po svim elementima i finansijske i ekonomske i društvene analize ovaj projekat može da se ocijeni kao vrlo prihvatljiv predlaže se široj društvenoj zajednici da podrži njegovu realizaciju iz više razloga. Finansijski pokazatelji rentabilnosti su vrlo povoljni u svim varijantama realizacije, devizni neto efekat je izuzetno visok i za nivo ukupnog ulaganja i za nivo potrebne uvozne komponente. Ekonomski efekti su vrlo povoljni a realizuju se i odgovarajući društveni ciljevi. Posebno treba naglasiti da je »PRIMORKA« izuzetno povoljan investitor za ovakvu vrstu proizvodnje jer se u proizvodnji osvježavajućih pića i ulja nalazi već duži niz godina i jedno ovako savremeno postrojenje za proizvodnju PVC bio boca bi joj omogućilo da kvalitetne proizvode pakuje u svetski prepoznatljivu kvalitetnu ambalažu što je često jedan od najnužnijih uslova da se uđe na svjetsko tržište.

3.11 . PROCJENA NEKIH FINANSIJSKIH EFEKATA U POJEDINIM NAVEDENIM PROGRAMIMA

3.11.1. Program utovara, istovara i uskladištenja robe

U prvoj godini rada »Slobodne zone Luka Bar« realno je očekivati znatno povećanje obima pretovara roba kroz korišćenje postojećih kapaciteta Luke Bar, kao distributivnog centra za realizaciju izvozno – uvoznih programa pojedinih preduzeća. Može se očekivati da u prvoj godini rada »Slobodne zone Luke Bar«, dođe do povećanja obima prometa samo kod generalnih tereta 100.000 tona, čime se ostvaruje prihod od cca 1,5 miliona USD. Postojeći skladišni prostor Luke Bar postaće atraktivniji za domaće i strane partnere za davanje u zakup, ili neki drugi oblik zajedničkog ulaganja za

izgradnju novog skladišnog prostora za poslovanje u »Slobodnoj zoni Luka Bar« za reeksport roba, doradu, prepakovanje, atestiranje i slično, čime se može očekivati godišnje povećanje obima pretovara roba, po ovom osnovu za oko 100.000 tona, ili prihod od 1,0 milion USD.

Sada su u toku razgovori sa inostranim partnerima oko realizacije projekta proširenja kontejnerskog terminala i modernizacije kontejnerskog kрана, putem zakupa, zajedničkog ulaganja, ili davanja koncesija, gdje je jedan od uslova osnivanje »Slobodne zone Luka Bar«. Procjena je da oko navedenog projekta, samo po osnovu davanja u zakup može doći do povećanja godišnjeg pretovara sa sadašnjih 6.040 TEU jedinica, na 9.400 kontejnerskih TEU jedinica, kao što je to ostvareno 1989. godine, čime se ostvaruje profit od cca 1,0 milion USD.

Po navedena tri osnova u ovom programu povećanje godišnjeg obima pretovara generalnog tereta, prihod od 1,5 miliona USD, putem davanja u zakup postojećih skladišta i izgradnje novih, godišnji prihod od 1,0 milion USD, povećanje prevoza kontejnerskih TEU jedinica godišnji prihod od 1,0 milion USD, što samo po ova tri navedena osnova čini 3,5 miliona USD.

3.11.2. Program formiranja berze metala i drugih berzanskih poslova

Realizacija navedenog programa zahtijeva osnivanje »Slobodne zone Luka Bar« i stabilniju političku situaciju u Srbiji i Crnoj Gori. U slučaju otvaranja berzanskog poslovanja može se očekivati skladištenje oko 100.000 tona metala, što čini prihod od oko 2,5 miliona USD.

3.11.3. Program upisa i registracije brodova i jahti

Jedan od profitabilnih programa, čija realizacija zahtijeva izgradnju kroz više godina je i navedeni program. Ovdje se uključuje određivanje klase brodova, koje rade stručni timovi poznatih klasifikacionih zavoda u svijetu, gdje sada zbog nepostojanja takvih zavoda kod nas »Jugooceanija« -Kotor i »Prekookeanska plovidba« - Bar za određivanje klase brodova plaćale su 100.000 USD, u zavisnosti od veličine broda. Ovaj projekat se može realizovati u »Slobodnoj zoni Luka Bar« putem davanja koncesija za izgradnju novih operativnih obala gdje je potrebno uložiti, u zavisnosti od projekta cca 10 miliona USD, a samo od koncesije poslije izgradnje obala, može se očekivati godišnji prihod od cca 2,0 miliona USD.

3.11.4. U okviru programa utovar, istovar i uskladištenje roba slijedi davanje koncesija

U ranije navedenom programu proširenja kontejnerskog terminala i modernizacije kontejnerskog kрана, u razgovoru sa inostranim partnerom, predlaže se davanje koncesije za proširenje – izgradnju obale kontejnerskog terminala i modernizaciju kontejnerskog kрана, gdje je inostrani partner voljan da uloži u tu izgradnju oko 25.0 miliona USD, čija bi izgradnja trajala do pet godina, a poslije izgradnje zaključuje se ugovor o korišćenju koncesije, gdje se ocjenjuje plaćanje godišnje koncesije od 2,0 miliona USD. U »Slobodnoj zoni Luka Bar« na osnovu ugovora, plaćaće se korišćenje prostora – zemljišta na kojemu se izgrađuju, objekti za obavljanje djelatnosti (proizvodnja, usluge, trgovina, bankarstvo, osiguranje i slično) u »Slobodnoj zoni Luka Bar«, gdje se može očekivati da godišnji prihod po navedenom osnovu iznosi 1,0 milion USD.

3.12. OSVRT NA RAZMATRANJA VEZANA ZA OSNIVANJE »SLOBODNE ZONE LUKA BAR«

3.12.1. Osnovni cilj

Osnovni cilj osnivanja »Slobodne zone Luka Bar« u Baru je da se procesom privatizacije privrede u Republici Crnoj Gori, koji je u toku, stvore uslovi i mogućnosti za primjenu propisa Zakona o slobodnim zonama sa kojima se stimuliše poslovanje u proizvodnji i izvozu roba i usluga, kao i mogućnosti ulaganja stranog kapitala u poslovanju na prostoru »Slobodne zone Luka Bar« u Baru.

3.12.2. Funkcije osnivanja

Luka Bar, shodno Zakonu o slobodnim zonama, ima dvostruku funkciju u osnivanju i poslovanju u »Slobodnoj zoni Luka Bar« u Baru gdje Luka Bar, zajedno sa Vladom Republike Crne Gore i Opštinom Bar je osnivač »Slobodne zone Luka Bar« u Baru. Slobodna zona predstavlja prostor – zemljište na kojemu se obavljaju privredne djelatnosti, a prema članu 5. Zakona o slobodnim zonama korisnik slobodne zone je domaće i strano pravno ili fizičko lice koje obavlja djelatnost u slobodnoj zoni. Ukupno zemljište Luke Bar na koje ima pravo korišćenja Luka Bar, kao osnivač slobodne zone, čini prostor »Slobodne zone Luka Bar« u Baru, na kojemu su izgrađeni lučki kapaciteti sa kojima će Luka Bar koristeći povoljne propise Zakona o slobodnim zonama obavljati djelatnosti u »Slobodnoj zoni Luka Bar« u Baru. Posebnim programom transformacije JP »Luka Bar«, kojeg je usvojila Vlada RCG, na sjednici od 4. februara 1999. godine, gdje je učešće državnog kapitala 80%, a 20% akcija zaposlenih, predložen je model dalje privatizacije Luke Bar, dokapitalizacijom preduzeća, ulaganjem domaćeg i stranog kapitala, putem zajedničkog ulaganja i davanje koncesija za izgradnju novih kapaciteta u Luci Bar, što stvara povoljne uslove za poslovanje Luke Bar u »Slobodnoj zoni Luka Bar« u Baru.

3.12.3. Razvojne i investicione mogućnosti ulaganja

Poslovanjem u »Slobodnoj zoni Luka Bar«, kao akcionarsko društvo omogućiće ulaganja stranog i domaćeg kapitala u razvojne programe »Luka Bar« i »Slobodne zone Luka Bar«. Razvojne mogućnosti »Luka Bar« i »Slobodne zone Luke Bar« su veoma velike, jer postoje relane prostorne mogućnosti, a nedostaju finansijska sredstva, da

se sadašnji kapaciti »Luka Bar« od cca 5 miliona tona robe godišnjeg pretovara, poveća na 10 miliona tona pretovara godišnje. Ovdje se navode samo neki od razvojnih projekata »Luke Bar« za koje postoji sada pripremljena tehnička dokumentacija i elaborati o ekonomskoj opravdanosti izgradnje, kao što su: izgradnja terminala za stoku, dogradnja silosa za žitarice, proširenje, kontejnerskog terminala sa nabavkom novog kontejnerskog kрана, izgradnja novih operativnih obala, realizacijom projekata eksploatacije i izvoz kamena sa brda Volujica ostvariće se dovoljan prostor za izgradnju terminala za tečne terete putem davanja koncesije i sl.

3.12.4. Povoljan geografski položaj

Slobodna zona Luka Bar u Baru ima veoma povoljan geografsko-saobraćajni položaj, jer se Luka Bar nalazi na 42°5' stepenu sjeverne geografske širine i na 19°4' stepenu istočne geografske dužine na Jadranskom moru, što ističe komparativne prednosti Luke Bar, zbog manje udaljenosti, u odnosu na druge luke, na Jadranskom moru za gravitaciono područje Srbije i Crne Gore i dijela teritorije Mađarske, Rumunije, Bugarske i Makedonije.

»Slobodna zona Luka Bar« je direktno povezana sa tri vrste saobraćaja, pomorskim, drumskim i željezničkim saobraćajem i posredno vazdušnim saobraćajem preko aerodroma u Podgorici i Tivtu, što stvara veoma povoljne saobraćajne uslove za poslovanje »Slobodne zone Luka Bar«. Pomorskim saobraćajem »Slobodna zona Luka Bar« je povezana sa svim pomorskim državama u svijetu, a naročito dobra povezanost linijskom i slobodnom plovidbom Bar – Bari i ostalim lukama u Italiji, omogućava povoljan tranzitni prevoz i spoljnotrgovinsku robnu razmjenu, željezničkom prugom Bar – Beograd – Subotica, Italije sa Srbijom i Crnom Gorom, i dijela teritorije Mađarske, Rumunije, Bugarske i Makedonije. Sadašnji drumski saobraćaj je relativno razvijen, jer ga sprečavaju planinski masivi Rumije i Sutormana, ali se u neposrednoj budućnosti može očekivati na njegovo poboljšanje, jer je Vlada RCG usvojila studije o izgradnji pet putnih pravaca u Crnoj Gori, putem davanja koncesija stranim partnerima, a jedan od tih putnih pravaca je zaobilaznica oko grada Podgorice, što će veoma poboljšati povezanost drumskim saobraćajem preko tunela Sozina »Slobodnu zonu Luka Bar« sa zaleđem.

3.12.5. Primamljivost za domaće kompanije

Prethodno navedeni podaci koji govore o povoljnom geografsko-saobraćajnom položaju »Slobodne zone Luka Bar« zainteresovaće mnoga preduzeća u Srbiji i Crnoj Gori, da svoje uvozno-izvozne i proizvodne programe realizuje preko »Slobodne zone Luka Bar«, što će na još jedan način ukazati opravdanost osnivanja »Slobodne zone Luka Bar« u Baru.

3.12.6. Razvojni programi

Uelaboratu o ekonomskoj opravdanosti osnivanja »Slobodne zone Luka Bar« navedeno je devet mogućih programa poslovanja u »Slobodnoj zoni Luka Bar« iz oblasti usluga, spoljno trgovinskog prometa i proizvodne djelatnosti. Neki od navedenih programa su veoma značajni, ne samo za poslovanje »Slobodne zone Luka Bar«, već i mnoga preduzeća u SCG, kao što je otvaranje slobodne trgovine skladišta, londonske

berze metala, upisivanje i određivanje klase brodova, koji se sada ne rade u Srbiji i Crnoj Gori, snabdijevanje brodova gorivom, pićem, hranom, cigaretama od stranih firmi, kao i navedeni proizvodni programi, što ukazuje da će ovi programi biti profitabilni, čime se opravdava i potvrđuje potreba za osnivanjem »Slobodne zona Luka Bar« u Baru.

3.12.7. Finansijski efekti

Finansijske efekte po navedenim pojedinim programima čija se realizacija očekuje u poslovanju »Slobodne zone Luka Bar« nije moguće egzaktno predstaviti, pa ćemo se prilagoditi poslovanju svakog programa. U prvoj godini poslovanja »Slobodne zone Luka Bar« realno je očekivati znatno povećanje obima pretovara svih vrsta roba, na osnovu postojećih kapaciteta Luke Bar koji postaju atraktivniji za domaće i strane poslovne partnere za realizaciju njihovih uvozno – izvoznih programa, vezano za skladištenje robe, reeksport robe, obradu, prepakovanje, atestiranje robe i slične djelatnosti. Navedene finansijske procjene (Program 7.10.), pokazuju da se očekuje godišnje povećanje samo kod generalnog tereta, pretovar cca 100.000, čime se ostvaruje prihod od cca 1,5 milion USD, povećanje obima pretovara ostalih roba i davanje određenih skladišta u zakup, očekuje se godišnji prihod od 1,0 milion USD, a u razgovorima sa stranim partnerima koji su u toku, davanjem dijela kontejnerskog terminala u zakup, povećao bi se godišnji pretovar sa 6.040 kontejnerskih TEU jedinica na 9.400 TEU jedinica, kao što je ostvareno 1989. godine, čime se ostvaruje profit od 1,0 milion USD, što samo po navedena tri osnova čini prihod od 3,5 miliona USD. Otvaranje berze skladišta metala u Luci Bar gdje je jedan od uslova osnivanje slobodne zone, u prvoj godini poslovanja berze metala očekuje se skladištenje od oko 100.000 tona metala, čime se ostvaruje prihod od 2,5 miliona USD, što sa prethodna 3,5 miliona USD pokazuje da u prvoj godini poslovanja »Slobodne zone Luka Bar«, može se očekivati godišnji ukupni prihod po navedenim osnovama od cca 6 miliona USD.

Realizacijom pojedinih programa razvoja Luke Bar, čija izgradnja zahtijeva više godina, u poslovanju slobodne zone mogu se očekivati znatni godišnji prihodi. Jedan od tih programa je proširenje kontejnerskog terminala i modernizacija kontejnerskog kрана, gdje se sada vode razgovori sa stranim partnerom o davanju koncesije, koji je spreman da uloži oko 25,00 miliona USD, gdje se poslije izgradnje objekta očekuje da plaća koncesiju od cca 2,0 milion USD. Slično prethodno navedenom je i Program upisa i određivanje klase brodova i jahti, putem davanja koncesija za izgradnju novih operativnih obala, poznatim klasifikacionim zavodima u svijetu, gdje se po osnovu plaćanja koncesije, može očekivati prihod od 2,0 miliona USD, što sa prethodno navedenim pokazuje da samo od koncesija godišnji prihod iznosi 4,0 miliona USD. Na osnovu ugovora o plaćanju naknade za korišćenje prostora zemljišta u »Slobodnoj zoni Luka Bar«, na kojemu su izgrađeni objekti za obavljanje djelatnosti (proizvodnja, usluge, trgovina, bankarstvo, osiguranje i sl.) može se godišnje očekivati ukupan prihod od 1,0 milion USD.

Navedeni finansijski efekti ukazuju da u prvoj godini poslovanja »Slobodne zone Luka Bar«, može se očekivati godišnji prihod od oko 6,0 miliona USD, a realizacijom samo dva navedena projekta, putem davanja koncesija za njihovu izgradnju, ostvarilo bi se godišnje još 5,0 miliona USD, što ukazuje da bi se godišnje u poslovanju »Slobodne zone Luka

Bar«, mogao ostvariti prihod od oko 11,00 miliona USD, čime se dokazuje i ekonomska opravdanost osnivanja »Slobodne zone Luka Bar« u Baru.

Glava VI
CRNA GORA *OFF SHORE* CENTAR
EKONOMSKA OPRAVDANOST

**1. EKONOMSKA OPRAVDANOST OTVARANJA OFF SHORE CENTRA U
CRNOJ GORI**

Proces sveobuhvatne svojinske i upravljačke transformacije privrede kontinuirano se odvija u Republici Crnoj Gori od 1989. godine i predstavlja njeno strateško i prioritarno pitanje. Do sada, u cjelini je promijenjena svojinska struktura privrede uz čuvanje imovine preduzeća i stvaranje osnovnog jezgra za dalji privredni razvoj u tržišnim uslovima. Neminovnost daljih promjena usmjerena je ka opredjeljenju za sveobuhvatni proces privatizacije. Poseban značaj u tom procesu ima izgradnja nove pravne regulative, a posebno usvajanje Zakona o privatizaciji privrede, Zakona o kompanijama koje osnivaju i posluju po posebnim uslovima i Zakona o fiducijalnom prenosu prava svojine. Novom pravnom regulativom intenzivira se proces pune privatizacije uz promjenu vlasništva već transformisanog društvenog kapitala preduzeća, kapitala privremeno prenesenog na

fondove, koji imaju posebnu ulogu u procesu svojinske i upravljačke transformacije, kao i promjena vlasništva državnog kapitala.

Republika Crna Gora garantuje svim stranim pravnim i fizičkim licima da mogu na njenoj teritoriji, definisanoj kao slobodan ekonomski i razvojni prostor, da osnivaju kompanije, posluju i preduzimaju međunarodne poslovne transakcije uz punu garanciju i uživanje stimulativnih poreskih i drugih olakšica. Privredni i finansijski sistem doveden je u komplementaran odnos sa sistemima razvijene tržišne ekonomije, a ustanovljeni model privatizacije stvorio je sve preduslove za dinamiziranje privrednog razvoja i stvaranje efikasnog privrednog sistema, kao i njegovo unificiranje sa sistemima razvijenih evropskih zemalja. Stvaraju se svi preduslovi vezani za slobodno tržište roba i kapitala, stručne i kreativne kadrove, nesmetano berzansko poslovanje, moderan menadžment, slobodno osnivanje korporacija, menadžerskih preduzeća i drugih institucija.

Republika Crna Gora je na dosadašnjim poslovima vezanim za potpuno svojinsko prestrukturiranje, privatizaciju i stvaranje zdrave tržišne ekonomije, učinila toliko, da je stekla puni legalitet i spremnost za uključivanje u svjetske tokove roba i kapitala. U svim privrednim oblastima pokazuje se otvorenost za sve oblike ekonomske saradnje sa zemljama tržišne ekonomije. Veliku pomoć u opredjeljivanjima obezbijedilo bi aktiviranje domaćeg i priliv inostranog kapitala, kako u finansijskom tako i u svim oblicima znanja, novih tehnologija, savremenih menadžerskih vještina i modernog marketinga.

Crna Gora slobodni ekonomski prostor stvara sredinu privlačnu za zainteresovane strane investitore, nudeći im prirodne resurse i odgovarajući sistem režima poslovanja: smanjenja poreza, oslobađanje od carinskih dažbina, slobodnu transakciju profita i druge prednosti. Tako istaknute komparativne prednosti Crne Gore, uz dizajniran cjelovit sistem ekonomskih odnosa sa inostranstvom, otvaraju prostor u kome je institut slobodna zona podsistem.

Glavni projekat »Crna Gora slobodan ekonomski prostor« se osmišljava radi uključivanja u savremene svjetske tokove, a njegov osnovni projekat je »Razvoj Crne Gore kao međunarodnog *Off Shore* centra«, čiji je cilj da se Crna Gora predstavi prosperitetnim stranim investitorima, kao kompleksna i privlačna struktura.

2. SLIČNOSTI KONCEPTA »OFF SHORE CENTRA« I »SLOBODNE CARINSKE ZONE«

2.1. SLOBODNA ZONA: GRAFIČKI PRIKAZ KONCEPTA

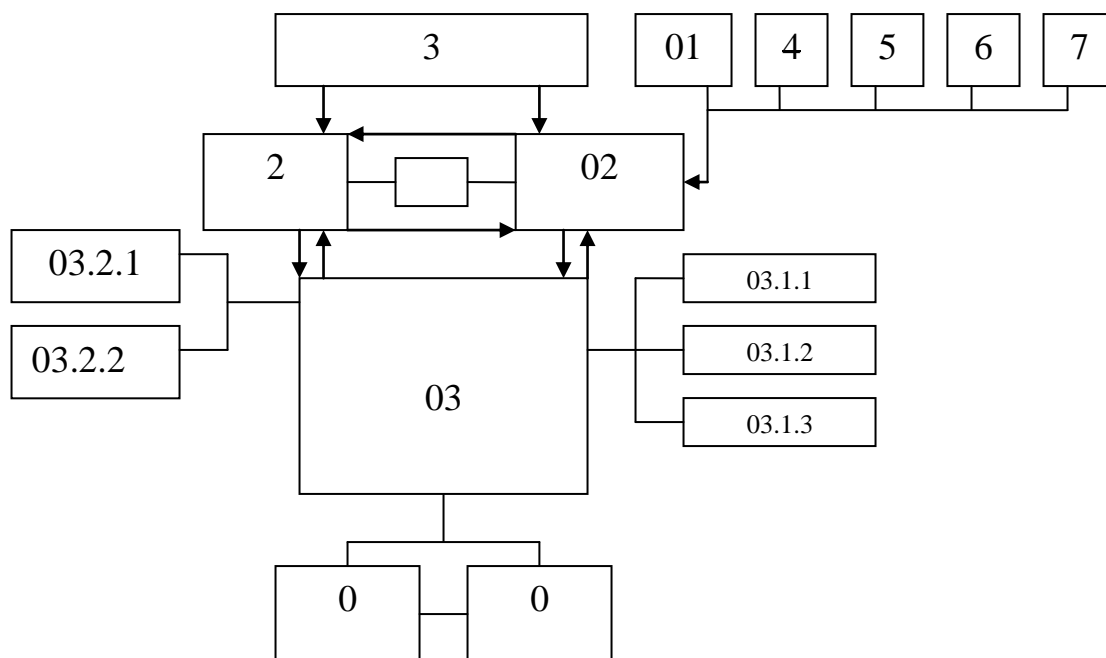

- 0 Zona
- 01 Osnivači
- 02 Preduzeća za upravljanje/menadžerski podsistem
- 03 Zona/Operativni podsistem
- 03.1 Prijključci za komunalne sisteme
- 03.1.1 Električna energija i fluidi
- 03.1.2 Vodovod
- 03.1.3 Kanalizacija
- 03.2 Prijključci na saobraćajnu infrastrukturu
- 03.2.2 Telekomunikacije
- 04 Podzone
- 2 Korisnici
- 3 Carinska služba
- 4 Pravna regulativa
- 5 Država
- 6 Poreski sistem
- 7 Lokalna zajednica

2.2. SISTEM *Off Shore* POSLOVANJA

Dok institut slobodnih zona teži da ustanovi prostore gdje bi se pod određenim uslovima poslovalo bez carina (carinska eksteritorijalnost) institut *Off Shore* kompanija to želi da uradi u odnosu na fiskalna opterećenja (fiskalna

eksteritorijalnost). Sistem *off shore* poslovanja može se prikazati i grafički:

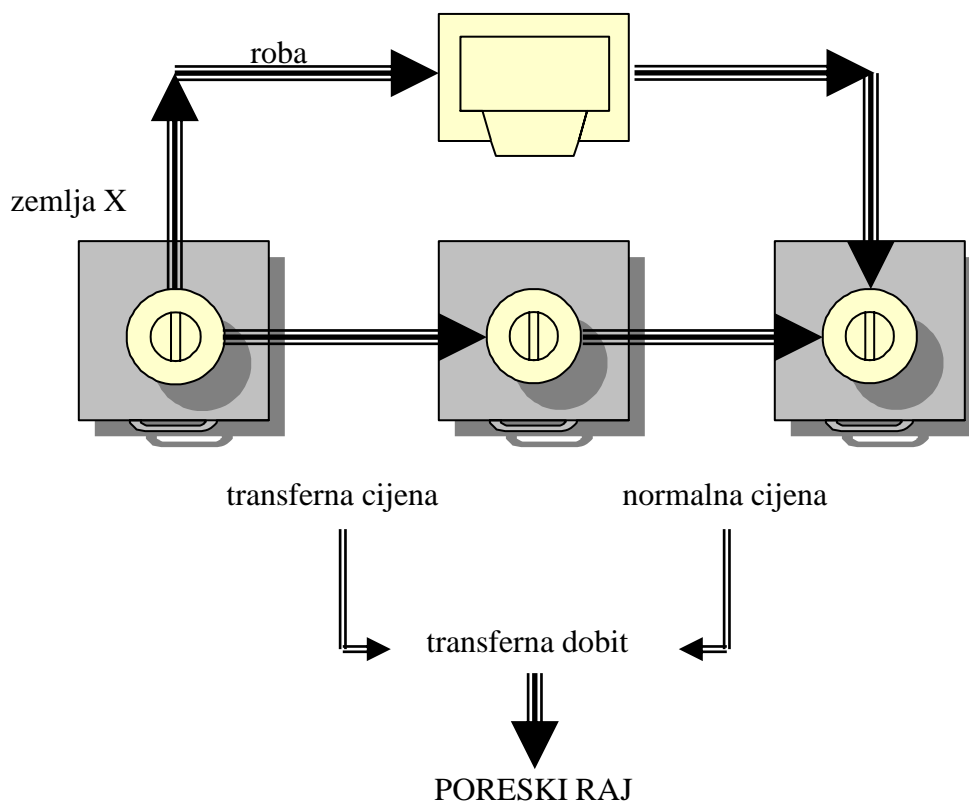

2.3. ZAJEDNIČKI CILJEVI OFF SHORE POSLOVANJA I POSLOVANJA U SISTEMU SLOBODNIH ZONA

Off Shore poslovanje se organizuje na aktivnostima u kojima ne učestvuju rezidenti. Ono je često kod poslova: međunarodne trgovine, gazdovanja nepokretnostima i hartijama od vrijednosti, poslovnog konsaltinga i usluga, distribucije i servisiranja oprema, prostornog i urbanističkog planiranja, izvođačkog i eksploacionog inženjeringa, izgradnje puteva i vazdušnih luka, upravljanja lancima hotela, organizovanje kadrova, reklamnih poslova, marketinga, autorskih agencija, pomorskih saobraćaja, osiguranja i međunarodnog bankarstva. *Off Shore* jedinice mogu biti fizički prisutne na nacionalnoj teritoriji a mogu obavljati aktivnosti preko lokalnih agenata. Domaći interesi sa ovim jedinicama su uglavnom u komercijalizaciji usluga i radnom angažovanju stanovništva. Interes stranaca je u simboličnim porezima, manjoj kontroli i mogućnostima fiktivnog transfera dobiti. Pitanje kompatibilnosti poslovanja u režimu slobodnih zona i off shore režimu zaslužuje da bude postavljeno, a ideja be se mogla fiksirati kako slijedi:

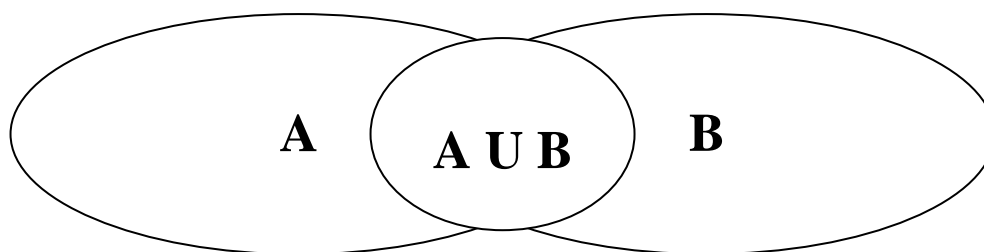

- A - poslovanje u režimu slobodne zone
- B - poslovanje u off shore režimu
- A U B - poslovanje u oba režima

Specijalni status je dat *Off Shore* centru kao mjestu gdje će biti osnovane kompanije koje će poslovati sa svjetskom biznis zajednicom. Na taj način Crna Gora se deklarira kao idealno mjesto za obavljanje internacionalnih poslovnih operacija.

2.4. MREŽA PODZONA ILI MODEL »LEOPARDOVE KOŽE«

Crnogorski privredni kapacitet uključivao je značajne skupove povezanih jedinica (»reprodukcioni krugovi« ili »proizvodne linije«). Dominantni dio privrednog kapaciteta Crne Gore čini linija: rudarskih energetske i metalurških jedinica sa linijama čelika i aluminijuma. Manja veza postoji prema jedinicama metaloprerade (građevinske mašine, bijela tehnika, elektrode, radijatori, ležajevi, brodogradnja, remont) sa skupom jedinica namjenske proizvodnje (Tivat, Pljevlja, Mojkovac, Bijelo Polje, Berane).

Najpotpunija i dosljedna struktura u crnogorskoj privredi postoji na liniji gazdovanja šumama i preradi drveta. Ona uključuje: jedinice gazdovanja šumom, jedinice primarne prerade (pilane, sušionice, proizvodnja elemenata), te jedinice finalne prerade (namještaj, stolarija, kuće). Sistem je uključivao značajne kapacitete celuloze, papira, medijapana što je osporeno. Bio je izgrađen značajan sektor tekstilnih jedinica sa predionicama pamuka i vune sa izbalansiranim kapacitetima tkačnica. Njima se pridružuju jedinice lake i teške konfekcije i trikotaže na petnaestak lokacija sa 2 000 radnih mjesta. Postojala je linija primarne prerade kože i njene finalizacije (obuća, djelovi obuće, konfekcija, galanterija). Crna Gora ima praktično neograničene rezerve mermera i ukrasnog kamena sa visokim kvalitetom (boja, homogenost, mogućnost prerade).

Navedeni i drugi djelovi privrednog kapaciteta Crne Gore propadaju. Teško je pretpostaviti da će oni moći biti podržani crnogorskim bilansima bez aktivne participacije stranaca. Jedan od pravaca ozdravljenja sistema je da se stvore mogućnosti da pojedini od ovih kapaciteta budu tretirani kao »pod zone« što bi u mnogome povećalo motivisanost ulaska stranaca u ove jedinice. Institut podzone mogao bi se kombinovati sa drugim mjerama kao što su besplatna ustupanja i stimulativan fiskalni tretman.

Prihvatanjem ove mogućnosti koja je ekonomski opravdana Crna Gora bi se »prošarala« eksteritorijalnim prostorima što asocira na »leopardovu kožu« Novom pravnom

regulativom intenzivira se proces privatizacije a zainteresovanim inostranim preduzećima i pojedincima omogućava se da na jednom mjestu mogu naći relevantne zakonske odredbe iz ove oblasti. Tako se prišlo donošenju novog specijalnog zakona (Lex Specilais). Zakon o kompanijama koje se osnivaju i posluju pod posebnim uslovima sadrži odredbe koje će biti primjenjivane bez obzira na odredbe drugih zakona, osim kad ove druge nude povoljniji tretman od onoga ponuđenog novim zakonom. Olakšice koje nudi ovaj zakon su uglavnom niski porezi ili oslobođanja od poreza zavisno od tipa i izvora prihoda, slobode registracije i brzo dobijanje dozvole za boravak. Jedan od cviljeva je da se privuku strana preduzeća i pojedinci kao i nekadašnji državljani Srbije i Crne Gore koji žive van zemlje. Ovaj zakon ne isključuje mogućnost da takva strana preduzeća ili pojedinci ustanove pravno lice u Crnoj Gori koje će koristiti za svoje međunarodne investicije i poslove. Stvoreni ambijent postaje privlačan zbog niskih poreza na prihod, na kapitalnu dobit, na promet, na naslijeđivanje, isključuje devizne kontrole, itd. Očekivane koristi su sljedeće:

- Priliv deviza u crnogorske banke i proširivanje njihovog bankarskog poslovanja;
- Priliv stranih investicija u domaću industriju i druga preduzeća;
- Mogućnost zapošljavanja velikog broja građana;
- Tranzitni poslovi (Crna Gora – centar za distribuciju roba)
- Mogućnost zapošljavanja velikog broja građana;
- Razvoj filma i filmske industrije kao podsticaj za međunarodne proizvođače filma da se odluče za novu lokaciju;
- Razvoj Crne Gore kao centra za registraciju aviona, brodova, jahti i drumskih vozila, posebno iz oblasti visokih tehnologija;
- Razvoj turističke privrede;
- Prihod kroz ubiranje poreza, potrošnju preduzeća i njihovih stranih radnika, kao stranih lica naseljenih u Crnoj Gori.

Negativni efekti se isključuju jer ovaj Zakon ne omogućava stranim preduzećima konkurenciju sa domaćim niti preuzimanje domaćeg tržišta, već naprotiv. Osim toga, domaća radna snaga nije lišena mogućnosti zapošljenja. Očekuju se nove mogućnosti zaposlenja direktno, ili indirektno pružanjem usluga stranim pravnim licima.

Off Shore poslovanje podrazumijeva da vlasnici kompanija moraju biti stranci u odnosu na državu u kojoj se osnivaju. Kompanija mora biti osnovana sredstvima čiji je izvor van države u kojoj je osnovana. Sav prihod koji ostvari *Off Shore* kompanija mora biti ostvaren iz poslovanja sa trećim državama u odnosu na državu gdje je roba registrovana.

Sve kompanije koje se registruju u Crnoj Gori mogu da koriste usluge lokalnog menadžmenta, savjetovanje i druge nefinansijske usluge domaćina. Kompanije osnovane pod specijalnim uslovima su nezavisne i slobodne u svojim ugovorima, zaradi, raspolaganju sa svojinom sa mogućnošću da investiraju dio kapitala u Crnu Goru. Što se tiče poreskih obaveza, sve kompanije su dužne da plate poresku taksu od 2,5% gdje je oporezivanje profita subjekata svedeno na najmanju mjeru. Osnova takse se smanjuje prema količini investiranog kapitala. Kompanije koje završavaju njihove poslove pod specijalnim uslovima u Crnoj Gori su oslobođene administrativnih i lokalnih taksi, kao i od plaćanja carine i drugih uvoznih taksi. Svaka strana legalna kompanija ili pojedinac je obavezna da registruje svoj brod, jahtu, avion, u skladu sa zakonima i odlukama Vlade

RCG. Sistem takođe nudi stranim investitorima mogućnost da osnuju mješovite banke i druge finansijske institucije ili da prošire djelatnost svoje firme na teritoriji Republike Crne Gore. Ekonomski i finansijski sistem Crne Gore zajedno sa utvrđenim modelom privatizacije i drugim razvojnim projektima su stvorili preduslove za slobodu poslovnog ugovaranja sa drugim zemljama, koji će pokrenuti razvoj i poboljšati efektivnost ukupnog ekonomskog sistema Republike. U tako pripremljenom ambijentu kao dio procesa reintegracija u internacionalne institucije, Vlada Crne Gore je praktično podržala institucionalne i funkcionalne veze sa Evropskom unijom, MMF i Svjetskom bankom.

2.5. »OFF SHORE« BANKARSKO POSLOVANJE »PORESKI RAJ«

Propisi koji uređuju *Off Shore* poslovanje značajno se razlikuju između pojedinih država. Na primjer, u SAD i Engleskoj bankarsko poslovanje je detaljno regulisano, dok u nekim državama, kao i mjestima kojima je priznata samostalna bankarska jurisdikcija (na primjer Kajmanska ostrva) bankarsko poslovanje je podnormirano, ili uopšte nije regulisano. Po pravilu, u ovim pravnim sistemima dosljedno se primjenjuje načelo zaštite poslovne tajne, što stimulise banke da osnivaju svoje filijale u takvim državama i mjestima. Ostvarena dobit prikazuje se u tim državama, a poslovanje je zaštićeno od eventualne istrage stranih poreskih i drugih organa nacionalnim propisima koji zabranjuju davanje podataka o predmetu poslovanja dotičnog preduzeća, o osnovnom kapitalu, a ponekad čak i u firmi preduzeća. Pored toga, oni po pravilu, nisu potpisnice bilateralnih i multilateralnih međunarodnih sporazuma kojima se vlade obavezuju da organima druge države dostavljaju određene tržišne informacije, pri čemu je poreska stopa veoma niska. Najčešće se kao »poreski raj« navode Hong Kong, Singapur, Švajcarska, ali se ovom spisku mogu dodati i Holandski Antili, Kajmanska ostrva, kao i skoro 25 drugih malih ostrvskih država. Postoji i »poreski raj«, gdje se poreske olakšice ostvaruju na osnovu poreskih sporazuma sa državama u kojima strano preduzeće ima središte. Na njih se vrši pojačan međunarodni pritisak, kako bi se spriječilo pranje novca i brojne zloupotrebe u korišćenju poreskih i drugih olakšica. Na Karipskim ostrvima, na kojima je načelo tajnosti u poslovanju i poreske olakšice za strana preduzeća uvedeno Zakonom o ekonomskom oporavku Karipskog bazena iz 1983. godine, sada je na snazi obaveza karipske vlade da vladama drugih država, sa kojima postoji potpisan sporazum, dostavi određene poreske informacije o preduzećima koja su registrovana na ostrvima.

Prenos novca is Sjedinjenih Američkih Država na računa banaka koje su pod *Off Shore* jurisdikcijom naročito je učestao nakon pokušaja američke vlade da ograniči odliv kapitala iz zemlje i da ograniči dio dobiti američkih poreskih obveznika koja je ostvarena u inostranstvu, a koja ne ulazi u poresku osnovicu. Procesu odliva kapitala svakako su doprinijeli i propisi o ograničenju kreditiranja i povećanju obaveznih rezervi u bankama. Suočeni sa ovim ograničenjima, američki povjerioci su počeli da koriste inostrane banke, posebno *Off Shore*, kako bi udovoljili potrebama stranih korisnika kredita. Počevši od 1981. godine, Sjedinjene Američke Države pokušavaju da podstaknu proces povratka iznjetog kapitala, uspostavljanjem slobodnih zona za obavljanje međunarodnih bankarskih poslova, koje su izuzete od primjene domaćeg zakonodavstva. Ovakve zone postoje u mnogim gradovima, uključujući Njujork, Čikago, Majami i San Francisko. Slobodne bankarske zone, takođe, imaju status poreskog raja, s obzirom na to da su izuzete od domaćih poreza. Za multinacionalna preduzeća koja imaju sjedište van Sjedinjenih

Ametičkih Država, a koja se na njihovom finansijskom tržištu javljaju kao davaoci kredita, slobodne banakrske zone omogućavaju zaključivanje finansijskih poslova sa smanjenim ekonomskim i političkim rizikom (posebno nagle promjene valutnog kursa, ili zapljena strane valute od strane državnih organa).

3. UPOREDNI PREGLED NEKIH »OFF SHORE« CENTARA U SVIJETU

U svijetu je u zadnje tri decenije u stalnom razvoju i ekspanziji *Off Shore* način poslovanja. *Off Shore* kompanije su institut nastao u engleskom Com-on Law pravnom sistemu i odatle se proširio i na grupu zemalja čiji se pravni sistem bazira na kontinentalnom pravu. *Off shore* način poslovanja (*Off Shore* – od obale, van obale) podrazumjeva pravo da:

- Vlasnici *Off Shore* kompanija moraju biti stranci u odnosu na državu u kojoj se iste osnivaju;
- *Off Shore* kompanija mora biti osnovana sredstvima čiji je izvor van države u kojoj se osniva;
- Sav prihod koji ostvari *Off Shore* kompanija mora biti ostvaren iz poslovanja sa trećim državama u odnosu na državu gdje je *Off Shore* kompanija registrovana.

Dakle, *Off Shore* kompanija se registruje u onim državama, koje pružaju najbolje poreske uslove, sve do potpunog oslobađanja od plaćanja bilo kakvog poreza. U svijetu postoji preko 60 *Off Shore* centara.

Evropski *Off Shore* centri su: Kipar, Gibraltar, Maderia, Monako, Švajcarska i Mađarska od 01. januara 1994. godine).

Zahvaljujući načinu poslovanja posredstvom *Off Shore* centara pojedine države su znatno poboljšale svoju ekonomiju a mnoge postale i značajni finansijski poslovni centri.

Kipar je za nepune dvije decenije postao vodeći *Off Shore* centar u svijetu. Na Kipru je registrovano više od 24.000 kompanija i oko 38 *Off Shore* banaka. Ponuđenim povoljnostima u privlačenju inostranog kapitala ova država je ušla u red bogatijih država Evrope sa nacionalnim dohotkom od preko 14.000 USD. U sferi širokog spektra djelatnosti internacionalnih operacija, sektor poslovnih i finansijskih operacija na Kipru doveden je do sarvršenstva. Promjenama u zakonodavstvu stvoreni su uslovi za porast privredne stope više od 5% uz porast investicija 2% godišnje sa inflacijom oko 4% (tokom posljednjih 5 godina), što je uslovalo interesovanje stranaca da na ostrvu žive i rade preko *Off Shore* kompanija, ali i da ulažu u privredu Kipra.

Na Kipru *Off Shore* kompanije plaćaju porez od 4,25% na neto profit. Profit koji se ostvaruje nakon plaćanja poreza može se odmah prenijeti u bilo koji drugi dio svijeta. Upravo, poslovanja od *Off Shore* i godišnja cifra od 5000 miliona USD omogućilo je Kipru zavidni privredni uspjeh. Kompanije se na Kipru registruju na osnovu člana 113 Companies Law, kao dioničarsko društvo, a mogu biti:

- Trgovačke kompanije,
- *Off Shore* banke,
- *Off shore* osiguranja,
- *Off shore* brodarske kompanije.

Opšte trgovačke kompanije: male sa osnivačkim ulogom 2000 € i velike čiji je osnivački ulog 20.000 €, koje otvaraju kancelarije na Kipru, zapošljavaju strane državljane, a koriste carinsko i poresko oslobađanje za kupovinu automobila, kancelarijske opreme i druge robe za potrebe kompanija i njihovog osoblja.

Praveći analizu pogodnosti *Off Shore* mogu se navesti sljedeći razlozi:

- Strateški povoljan geografski položaj,
- Značajna turistička destinacija,
- Zemlja niskih poreza,
- Slobodno iznošenje novca od profita nakon plaćenog poreza,
- Prednosti sporazuma, o izbjegavanju dvostrukog oporezivanja sklopljen sa 24 zemlje,
- Moderno bankarstvo i napredni pravni sistem bez diskriminacije,
- Niski troškovi osnivanja i vođenja *Off Shore* kompanija,
- Ne primjenjuju se propisi o deviznoj kontroli,
- Slobodna industrijska zona i slobodna skladišta,
- Znatne poreske u »duty free« olakšice za *Off Shore* kompanije i njihov strani personal,
- Potpuna anonimnost dioničara,
- Odličan telekomunikacioni sistem.

Na **Gibraltaru** su *Off Shore* kompanije oslobođene od plaćanja poreza na profit, ali imaju obavezu godišnjeg iznosa koga određuju vlasti. Ostali propisi su uglavnom isti kao i u većini drugih *Off Shore* centara. Osamdesetih godina usvojen je novi zakon koji omogućava posebno izuzetno povoljne poreske olakšice ne samo na kuće i zemljišta, nego i na jahte, a sve sa ciljem da se privuku bogati pojedinci da borave na ovoj lokaciji. Ovo se pravo odnosi na stanovnike Gibraltara koji su živjeli u inostranstvu najmanje 5 godina. Takav pojedinac mora kuptiti nekretninu za ličnu upotrebu uz najmanje 7 mjeseci i provoditi u njoj najmanje 30 dana godišnje. U tom slučaju uživa privilegovani poreski status (van evropske jurisdikcije) i plaća minimalni porez od samo 10.000 funti. Dodatni bonus je da se imovina, izvan Gibraltara, ne mora prijavljivati gibraltarskim poreskim vlastima.

Kanalska ostrva – Džersi i Džeresi su dominioni Britanske Krune, ali nisu dio Velike Britanije koja im je u okviru EEZ obezbijedila poseban status jer su pristupili carinskoj uniji EU, ali su zadržali svoju finansijsku i poresku autonomiju. Na njima je registrovano 40.000 *Off Shore* kompanija. *Off Shore* kompanije koje se registruju na ovim ostrvima nemaju obavezu plaćanja poreza na profit. Umjesto poreza plaćaju godišnju taksu od 500 britanskih funti.

Čovještje ostrvo uživa poseban status u okviru EU, koji se ogleda u tome da je slobodna trgovina sa zemljama EU bez ikakvih ograničenja. Ima samostalan i nezavistan poreski sistem po vrlo niskim poreskim opterećenjima. *Off Shore* kompanije na ostrvu ne plaćaju porez na profit, ali plaćaju godišnje paušalne takse državi u iznosu od 450 britanskih funti. Na ostrvu postoji i značajna slobodna luka. Na njemu posluje preko 50 svjetskih banaka sa deviznim depozitom preko 4 milijarde britanskih funti.

Južna Irska je na osnovu Zakona o osnivanju međunarodnog centra za finansijske usluge u Dublinu donesenim 1987. godine, sa ograničenim vremenskim važenjem do kraja 2005 godine omogućila da sada u njoj posluje oko 50 najpoznatijih svjetskih banaka. Posebnu pažnju Irska poklanja razvoju čuvene slobodne zone na aerodromu Šenon. *Off Shore* kompanije ne plaćaju porez na profit. Umjesto poreza plaća se godišnja taksa u iznosu od 200 britanskih funti. Irska je zaključila 25 ugovora o izbjegavanju dvostrukog oporezivanja sa drugim državama. Karakterističan je podatak da su najveći broj *Off Shore* kompanija u Južnoj Irskoj osnovali državljani SAD.

Lihtenštajn u okviru EU i EFTA uživa sve pogodnosti koje ima i Švajcarska. Sve *Off Shore* kompanije registrovane u Lihtenštajnu ne plaćaju porez na profit ali zato imaju obavezu plaćanja godišnje takse u iznosu od 1.000 švajcarskih franaka uz naknadu za lokalne usluge. U Lihtenštajnu je registrovano više od 40.000 *Off Shore* kompanija.

Veliko Vojvodstvo Luksemburga, visoko razvijena kapitalistička zemlja, pripada grupi manjih evropskih država sa površinom blizu 2.600 km² i sa, približno 400.000 stanovnika. Kao član ekonomske monetarne unije sa Belgijom u okviru Beneluxa, istovremeno i član EU, Luksemburg je obezbijedio stanovništvu prosječan lični dohodak od 20.000 USD. Luksemburg je postao jedan od najznačajnijih finansijskih centara Evrope i svijeta sa preko 190 međunarodnih banaka i njihovim međunarodnim kapitalom oko 4000 milijardi USD. Registrovano je 7.500 *Off Shore* kompanija, a preko 2,5 su iz SAD. Luksemburg ima zaključenih 21 ugovor o izbjegavanju dvostrukog oporezivanja.

Madeira se razvija u jak i moderan *Off Shore* centar sa podrškom Vlade Portugalije gdje su pored razvijenog turizma veoma značajne slobodne trgovačke zone. Portugalija je zaključila 14 ugovora o izbjegavanju dvostrukog oporezivanja sa drugim državama, koji se naravno odnose i na Madeiri. Ona je jedan od rijetkih *Off Shore* centara čiji je pravni sistem zasnovan na Kontinentalnom pravu. Na Madeiri je registrovano oko 1.500 *Off Shore* kompanija. Sve su oslobođene plaćanja poreza do 2011. godine, ali zato plaćaju godišnju taksu od 1.000 USD. Kompanije osnovane na Madeiri su oslobođene od devizne kontrole Portugalije. Ustanovljen je i međunarodni registar za brodove koji se registruju pod portugalskom zastavom.

Malta je od 1969. godine pa do 2004. godine, imala status pridruženog člana EU. Njen geostrateški položaj na Mediteranu uslovio je razvoj internacionalne trgovine, a u pristaništima i na dokovima Valette pružanje usluge brodovima. Nakon usvajanja Zakona o *Off Shore* poslovanju jula 1989. godine, na Malti je do danas registrovano preko 3.500 kompanija. Porez na profit *Off Shore* kompanija iznosi 3%. Ona ima 10 ugovora o izbjegavanju dvostrukog oporezivanja zaključenih sa drugim državama. Za ovaj finansijski *Off Shore* centar u posljednje vrijeme posebnu pažnju pokazuju građani Rusije i drugih istočno evropskih zemalja i to naročito za trgovačke *Off Shore* kompanije. Nacionalna agencija za razvoj i promociju Malte kao međunarodnog poslovnog centra MIBA (Malta International Business Authority), promovise posebne pogodnosti za obavljanje:

- Međunarodnog bankarstva;
- Poslovanja trgovačkih kompanija;

- Osiguranja i reosiguranja;
- Investiranja;
- Poslovanja holding kompanija;
- Registracija brodova;
- Značajnih turističkih destinacija.

Kao slobodna luka i jedan od najvećih registara brodova na svijetu pod Malteškom zastavom plovi oko 1.700 registrovanih plovnih objekata.

Monako je *Off Shore* centar kreiran specijalno za privlačenje bogatih pojedinaca koji su ga izabrali kao mjesto svoga prebivališta. Međutim, samo 10% od ovog broja je lokalno stanovništvo, dok su ostalo uglavnom bogati pojedinci iz svijeta koji su se u njemu nastanili. On je potpuno integrisan u monetarni sistem Francuske i u njemu se nalazi preko 40 vodećih svjetskih bankarskih korporacija.

Švajcarska je konfederalno uređena država, centralne Evrope, sastavljena od 23 kantona od kojih se tri dijele na polukantone u kojima živi 7 miliona stanovnika. U međunarodnim odnosima poštuje status stalno neutralne države. Sa aspekta uvođenja značajnih poreskih olakšica za poslovne aktivnosti stranih kompanija najdalje je otišao kanton Nojšatel. Njegova vlada je još sredinom 70-ih godina kreirala poslovne i ekonomske pogodnosti sa dvostrukom namjenom. One omogućavaju kompanijama i pojedincima značajne prednosti koristeći se Nojšatelom kao poslovnom bazom. Švajcarska je prva zemlja u svijetu u oblasti privatnog bankarstva. U njoj ima 450 registrovanih banaka. Depoziti švajcarskih banaka procijenjeni su na kraju 1992. godine na 1.400 milijardi USD, oni su sada zantno uvećani i ne postoje zvanični podaci koliko iznose. Sektor finansijskih usluga je u 1992 godini donio dobit od 3 milijarde USD.

Mađarska je postala najnoviji *Off Shore* centar nakon usvajanja odgovarajućih zakonskih promjena za uvođenje *Off Shore* poslovanja 1. januara 1994. godine. *Off Shore* kompanije ne mogu obavljati lokalne poslove, a akcionari moraju biti stranci. Ove kompanije u Mađarskoj plaćaju porez na neto profit 2%, i od ukupnog broja osoblja koje zapošljavaju više od polovine moraju biti mađarski državljani. Ovi propisi su usvojeni u cilju promovisanja Budimpešte u vodeći finansijski centar Srednje i Istočne Evrope, i na tom planu se već uveliko ulažu značajni marketinški naponi. Spoljna trgovina igra važnu ulogu u privredi zemlje: oko 50% nacionalnog dohotka prolazi kroz robnu razmjenu.

St. Kitts – Nevis je dvočlana federacija i nalazi se oko 1900 km jugoistočno od Majamija (SAD) i sastoji se od dva ostrva: Nevisa i St. Kitts-a. Sertifikat o registraciji liberijskih *Off Shore* kompanija dobija u Njujorku, a ne u Liberiji. *Off Shore* kompanije ne plaćaju porez na profit, osim godišnji servis u iznosu od 350 USD.

Mauricijus je ostrvska država u Indijskom okeanu, ukupne površine od 1.865 km², na kojem živi milion stanovnika, što ovu državu svrstava u najgušće naseljenju na svijetu. To je jedan od mlađih *Off Shore* centara na svijetu, ustanovljen krajem 1992. godine. On je samo nešto više od dvije godine svog postojanja postigao zapažene rezultate. Naime, u tom periodu je registrovano preko 1.700 *Off Shore* kompanija, a osnovano je i 40 *Off Shore* fondova koji su na Mauricijus prenijeli preko 3,2 milijarde USD. Nacionalna agencija za

pružanje međunarodnih finansijskih servisa promoviše Mauricijus, kao jedini frankofonski *Off Shore* centar u Indijskom Okeanu sa 12 ugovora sa drugim državama o izbjegavanju dvostrukog oporezivanja.

Iz ovog uporednog prikaza o osnovnim karakteristikama poslovanja *Off Shore* kompanija kao i pomenutih *Off Shore* centara u svijetu se jasno izdvajaju zajednička obilježja. *Off Shore* kompanije omogućavaju veliki izbor djelatnosti u poslovanju: trgovina, bankarstvo, osiguranje, upravljanje brodovima, konsalting servis i dr. Odlikuju se jednostavnošću i prilagodljivošću u radu u odnosu na domaće kompanije. Vrijeme registracije je veoma kratko, uz vrlo niske troškove. Ne plaćaju se porezi na profit ili ako se plaćaju radi se o minimalnim iznosima, a ujedno obezbjeđuju zaštitu identiteta vlasnika, što ih čini podesnim za poslovanje u savremenim svjetskim okvirima.

Off Shore centri uglavnom se nalaze u manjim državama, na najvažnijim saobraćajnim transferzalama, u nedovoljno razvijenim lokalitetima koji na taj način pokušavaju putem raznih poreskih olakšica da privuku inostrani kapital i novu industrijsku monokulturu. Uz to u mnogim zemljama se pokušava, pored *Off Shore* poslovanja, i sa razvojem različitih tipova slobodnih zona i slobodnih luka razviti i lokalna turistička privreda. Zbog toga i kombinacijom više različitih režima privrednog poslovanja u pružanju poslovnih i finansijskih usluga, mnoge države su pretvorene u prave poslovne centre i postale mjesto blagostanja i savremenog života, kako za svoje građane tako i za veliki broj stranaca, koji u njima žive i rade.

4. KOMPARATIVNE PREDNOSTI CRNE GORE U ODNOSU NA DRUGE *OFF SHORE* CENTRE U SVIJETU

Analiza komparativnih prednosti, prirodnih i društvenih resursa koje posjeduje Crna Gora u odnosu na druge *Off Shore* centre je veoma važno pitanje koje može dati odgovor kako optimalno iskoristiti te prednosti sa ciljem privlačenja stranog kapitala u Crnu Goru.

4.1. Zakonska regulativa

Off Shore poslovanje se vrlo brzo mijenja i prilagođava novim zahtjevima prateći savremena kretanja robe i kapitala. Zato se predlažu nova rješenja i nove pogodnosti i vrši nadogradnja zakonske infrastrukture u *Off Shore* centrima, kao rezultat uočenih nedostataka ali i sve jače konkurencije, a u stalnoj trci za novim kapitalom i investicijama.

Usvojena zakonska regulativa u Crnoj Gori, kao slobodnom ekonomskom i poslovnom prostoru, uvodi značajne novine u odnosu na druge *Off Shore* centre, kao što su mogućnosti specijalnih kompanija da ostvaruju prihod kupovinom i izvozom proizvoda iz Crne Gore, da ostvaruju prihode od dividendi, kamata i autorskih prava, bez obzira na zemlju izvoza, kao i da ostvaruju prihode od proizvodnje filmova, muzičkih ploča, kompakt discova ili traka. Ovi prihodi se u postojećim *Off Shore* jurisdikcijama ne smatraju prihodom koji bi *Off Shore* centri mogli da ostvaruju a da i dalje podliježu specijalnom poreskom režimu koji se primjenjuje na njih.

4.2. Povoljan saobraćajno geografski položaj

Geografski položaj Crne Gore koja je smještena u centralnom mjestu u odnosu na zemlje EU, Istočne Evrope, i Mediteranskog bazena kao i blizina najudaljenijih destinacija u ovim zemljama zahvaljujući ubrzanom otvaranju i razvoju avio saobraćaja u Crnoj Gori, predstavlja jednu od najznačajnijih komparativnih prednosti. Činjenica je da su većina *Off Shore* centara (Kipar, Malta, Maderia, Irska, Čovječije ostrvo), znatno udaljeni od evropskog kontinenta i ostrvske su zemlje, takođe ide u prilog Crnoj Gori.

Ni jedan drugi *Off Shore* centar u Evropi nije u mogućnosti da pruži saobraćajne povoljnosti koje posjeduje Crna Gora. Ona kao takva jedina omogućava korišćenje avionskog saobraćaja, drumskog, željezničkog, i brodskog transporta. Na primjer Švajcarska, Lihtenštajn, Luksemburg, Mađarska i druge nemaju mogućnost brodskog transporta, dok Kipar, Malta, Irska, Maderia i druge nemaju mogućnost drumskog i željezničkog transporta. Ovo je posebno važno zbog poslovanja sa režimom slobodnih zona u Crnoj Gori. Računajući na značajno prisustvo kompanija specijalne namjene i pojedinaca iz zemalja Evropske unije sa prioritetom Italije, i iz zemalja bivšeg Sovjetskog Saveza, Crna Gora se pojavljuje kao idelano mjestu susreta Istoka i Zapada u poslovanju kompanija specijalne namjene.

Specifičnost klimatskog područja Crne Gore se ogleda u izraženim uticajima jadransko mediteranske klime u južnom primorskom dijelu, umjereno kontinentalne u centralnom dijelu i planinske u najvišim predjelima na sjeveru. Stvaranje povoljnog ambijenta ne samo za poslovanje nego i za duži boravak osoblja kompanija je dodatna komparativna prednost Crne Gore u navedenim prijatnim i povoljnim klimatskim uslovima. Zato Crna Gora može koristiti sve prednosti ovog tipa koje ima u odnosu na druge *Off Shore* centre koji se nalaze u područjima tropskih vrućina, monsuskih kiša, velike vlažnosti vazduha ili s druge strane u hladnim predjelima, gdje vladaju nepovoljni uslovi za život i rad.

Kao jedna od rijetkih zemalja u svijetu sa izrazito atraktivnim ambijentom smještenim u malom prostoru Crna Gora se javlja nosiocem bogate ponude organizovanih grana turizma: planinarenje, alpinizam, skijanje, splavarenje, ribolov, lov, plivanje, ronjenje, jedrenje, sportovi na vodi, padobranstvo, paraglajding i drugih.

4.3. Ugovori o izbjegavanju dvostrukog oporezivanja

Posebna povoljnost Crnoj Gori pri planiranju *Off Shore* centra bila je okolnost da je SFRJ bila potpisnik o izbjegavanju dvostrukog oporezivanja sa 19 država Evrope i svijeta. Ovi ugovori obezbjeđuju povoljnije uslove stranih ulagača, odnosno njihove pravne i fiskalne sigurnosti što znači da strani ulagači budu, za dio obračunatog poreza na dobit koji se plati u Srbiji i Crnoj Gori, oslobođeni od tog dijela poreza u svojim zemljama. Suština *Off Shore* režima poslovanja su poreske povlastice prilikom oporezivanja prihoda *Off Shore* kompanija. Oporezivanje međunarodnih poslovnih transakcija, kada su u pitanju subjekti fiskalne politike odjednom vrši država, a poreski obveznici djeluju na nekoliko država. Procjena i raspodjela oporezivanja prihoda između država se vrši po dva osnovna principa:

- Teritorijalnosti, država oporezuje samo prihode dobijene na njenoj privrednoj teritoriji;
- Rezidentnosti, država oporezuje sve lokalne i inostrane prihode svojih rezidenata bilo privatnih ili fizičkih lica.

Međusobni zahtjevi zainteresovanih država se obično otklanjaju zaključivanjem bilateralnih sporazuma o izbjegavanju dvostrukog oporezivanja i zaštiti inostranih investicija.

Većina ovih ugovora je obavezujuća i slijedi Model Ugovora OECD. Ovim ugovorom se uglavnom preciziraju sljedeće poreske olakšice:

- Specifične stavke prihoda su oslobođene od poreza u jednoj od dvije zemlje, gdje bi u suprotnom bile dva puta oprezivane;
- Obim poreza kojim se mogu zadužiti specifični prihodi je ograničen. Na primjer, većina ugovora omogućava da porez na kamatu u zemlji porijekla ne smije biti veći od 10% bruto iznosa koji nastaje;
- Porez, naplativ u zemlji stanovanja se smanjuje odobravanjem poreskog kredita za porez koji se plaća u zemlji porijekla na isti dohodak (olakšica poreskog kredita).

Stvaranje što veće mreže ugovora o izbjegavanju dvostrukog oporezivanja je veoma važno pitanje za podsticanje i olakšavanje investiranja i mnoge zemlje nastoje da zakluče što više ovakvih ugovora. Na primjer, Kipar ima 24 ovakva ugovora sa drugim zemljama. Mauricijus jedan od najnovijih *Off Shore* centara ih je zaključio 12, Malta je zaključila 19 ovakvih ugovora. Odavde se može zaključiti da se radi o veoma povoljnoj situaciji u kojoj se nalazi Crna Gora odnosno Srbija i Crna Gora sa 30 zaključenih ugovora sa sljedećim državama:

4.4. Pregled država sa kojima je zaključen Ugovor o izbjegavanju dvostrukog oporezivanja u odnosu na poreze na dohodak i na imovinu

Država	Predmet ugovora	«Sl.list» u kojem je ugovor objavljen ¹⁾
Belgija	Dohodak i imovina	11/81
Bjelorusija	Dohodak i imovina	5/98
Bosna i Hercegovina	Dohodak i imovina	01/05
Bugarska	Dohodak i imovina	1/99
V.Britanija	Dohodak i imovina	7/82
Danska	Dohodak i imovina	15/81
DNR Koreja	Dohodak i imovina	1/01
Egipat	Dohodak	12/88
Italija	Dohodak i imovina	2/83
Kina	Dohodak i imovina	2/97
Kipar	Dohodak i imovina	2/86
Kuvajt	Dohodak i imovina	4/03

¹⁾ «Sl.list SFRJ,SRJ,SCG-Međunarodni ugovori».

Mađarska	Dohodak i imovina	10/01
Makedonija	Dohodak i imovina	5/96
Malezija	Dohodak	15/90
Njemačka	Dohodak i imovina	12/88
Norveška	Dohodak i imovina	9/85
Poljska	Dohodak i imovina	2/98
Rumunija	Dohodak i imovina	4/96
Ruska Federacija	Dohodak i imovina	3/95
Slovačka	Dohodak i imovina	4/01
Slovenija	Dohodak i imovina	7/03
Šri Lanka	Dohodak i imovina	4/86
Ukrajina	Dohodak i imovina	4/01
Finska	Dohodak i imovina	8/87
Francuska	Dohodak	28/75
Holandija	Dohodak i imovina	12/82
Hrvatska	Dohodak i imovina	6/04
Čehoslovačka	Dohodak i imovina	12/82
Švedska	Dohodak i imovina	7/81

Shodno odredbama gore navedenih ugovora oni će biti primjenjivani uglavnom na sljedeće poreze:

a) U slučaju Srbije i Crne Gore:

- Porez na doprinos iz dohotka preduzeća;
- Porez i doprinos iz ličnog dohotka iz radnog odnosa;
- Porez i doprinos iz ličnog dohotka od poljoprivredne djelatnosti;
- Porez i doprinos iz ličnog dohotka od samostalnog obavljanja privrednih i neprivrednih djelatnosti;
- Porez i doprinos iz ličnog dohotka od autorskih prava, patenata i tehničkih uređaja;
- Porez na prihod od imovine i imovinskih prava;
- Porez na imovinu;
- Porez od ukupnog prihoda građana;
- Porez na dobit stranih lica ostvaren ulaganjem u domaća preduzeća;
- Porez na dobit stranih lica ostvaren izvođenjem investicionih radova;
- Porez na dobit stranih lica ostvaren od prevoza putnika i roba;

b) U slučaju drugih država, ugovornih strana sa Srbijom i Crnom Gorom uglavnom se odnose na:

- Porez na prihod;
- Porez na plate;
- Porez na kompanije;
- Porez na dividende;

- Porez na imovinu.

4.5. Režim poslovanja

Iskustva drugih *Off Shore* centara pokazuju da je moguće realizovati jedan ovakav projekat bilo u uslovima postojanja višečlane federacije (Delaver u SAD), bilo dvočlane federacije (St. Kitts-Nevis), bilo autonomne pokrajine (Madeira kao dio Portugalije), bilo kolonije (Gibraltar kao Britanska kolonija), bilo dominiona (Džersi, Džerensi kao Britanski dominion), bilo nezavisne države (Kipar, Malta, Mađarska).

Naravno u svakom od ovih slučajeva su uvažene konkretne specifičnosti i uslovi a nigdje u svijetu ovakva opredjeljenja i rješenja nisu donijela negativne rezultate ni po koga, nego samo govori o manjim ili većim uspjesima koje su pojedini *Off Shore* centri postigli. Možemo napraviti poređenje između *Off Shore* poslovanja i režima poslovanja u slobodnim zonama, instituta koji je već tridesetak godina prisutan. Za razliku od slobodnih zona gdje je povlašteni režim poslovanja ograničen na određenu teritoriju i fizički ograđen, gdje je korisnik zone u slučaju da sa svojim poslovima izađe iz takve zone na teritoriju domicilne države odmah izložen dejstvu domicilnih privrednih propisa koji su za njega znatno nepovoljniji u odnosu na one koji važe u slobodnoj zoni, kod *Off Shore* poslovanja kvalifikacija se postiže na drugačiji način ispunjavanjem prethodnih uslova (strani državljani, strani kapital) i poslovanjem s trećim državama. Takođe, u slučaju da ovakva kompanija ostvari zabranjeni prihod biće na udaru propisa domicilne države koji su po nju daleko nepovoljniji a koji, inače važe za domaće kompanije.

- Ako se posebno osvrnemo na bankarsko poslovanje u slobodnim zonama u Srbiji i Crnoj Gori, uočavamo da je ono urađeno na principima međunarodnih standarda koji se primjenjuju u *Off Shore* bankarsko poslovanje u svijetu, odnosno oslobađanje od dnevne kontrole i slobodno raspolaganje i transfer kapitala i dobiti. Pogodnosti koje banka u slobodnoj zoni kao i njeni komintenti iz zone i inostranstva imaju u poslovanju odnose se najprije na sljedeće;
- Ulaganje kapitala na područje slobodne zone, transfer dobiti iz zone i transfer uloga iz zone su slobodni. Ograničenja propisana Zakonom o stranim ulaganjima i Zakonom o deviznom poslovanju se ne primjenjuju.
- Korisnici slobodne zone raspolazu slobodno deviznim sredstvima ne podliježu ograničenjima propisanim Zakonom o deviznom poslovanju.
- Uzimanjem kredita u inostranstvu radi poslovanja u slobodnoj zoni kao i davanje Zakonom o kreditnim poslovima sa inostranstvom ne odnose se na kreditne poslove zone sa inostranstvom.

5. OGRANIČAVAJUĆI FAKTORI CRNE GORE U ODNOSU NA DRUGE *OFF SHORE* CENTRE U SVIJETU

Komparativne prednosti Crne Gore koje se mogu na sistematizovan i kompleksan način valorizovati u jednom ovakvom projektu, imaju i svoje sa druge strane ograničavajuće faktore:

- Nedovoljna pravno-politička stabilnost i sigurnost;
- Nerazvijenost bankarskog sistema i visoko profesionalne mreže poslovnih usluga;
- Nedostatak profesionalnih domaćih kadrova;
- Nerazvijena infrastruktura, posebno telekomunikacijska i saobraćajna.

Razvoj poslovnog »*Off shore*« centra sa aspekta političke stabilnosti podrazumijeva državne garancije stranim kompanijama da njihova imovina neće biti nacionalizovana ili eksproprisana. Zakon o stranim ulaganjima i Zakon o slobodnim zonama garantuju imovinu stranih lica u skladu sa navedenim kriterijumima.

Pod pravnom sigurnošću se podrazumijevaju pravno-sistemska rješenja koja se odnose na »*Off shore*« kompanije prevashodno u pogledu garancija sigurnosti uloga i imovine, statusa nerezidentne kompanije u odnosu na domicilni poreski režim, oslobađanje od devizne kontrole, tajnost i potpuna diskrecija u pogledu identiteta vlasnika i porijekla kapitala, obezbjeđivanje mogućnosti jednostavnog transfera sjedišta »*Off shore*« kompanija u drugi »*Off shore*« centar, brzine i jednostavnosti registracije »*Off shore*« kompanije i drugih.

Nešto ozbiljniji problem predstavlja nerazvijenost bankarskog sistema i visoko profesionalne mreže poslovnih usluga, odnosno kompletne poslovne infrastrukture zemlje. Ovdje se govori o kompletnoj poslovnoj infrastrukturi na najvišem nivou i po svjetskim standardima u smislu bankarskih, računovodstvenih, knjigovodstvenih, osiguravajućih, špediterskih, advokatskih, sekretarskih, administrativnih, turističkih, marketinških i drugih usluga.

Posebno pitanje je nedostatak domaćih profilisanih kadrova sa znanjima stranih jezika, odnosno davalaca profesionalnih usluga inostranoj poslovnoj klijenteli. Ovakvi kvalitetni kadrovi mogu biti nosioci razvoja međunarodnog poslovno-finansijskog centra u Crnoj Gori. Ovo se direktno odražava i na **državnu upravu** koja je nesposobna sa privuče i zadrži visoko kvalifikovane službenike koji su odlučni da služe građanima Crne Gore i profesionalnoj upravi. Radni uslovi i plate su nekonkurentni. Zaposleni se biraju i unapređuju na osnovu privatnih kontakata i nepotizma. Ne postoji otvorena konkurencija i vrednovanje zasluga.

Nerazvijenost infrastrukture se odnosi, najprije, na svremene telekomunikacione sisteme i saobraćajne komunikacije. Saobraćajne komunikacije se uglavnom definišu kao svakodnevne avionske linije sa najznačajnijim evropskim i svjetskim centrima, ali i željezničke, drumske i pomorske.

Bitni elementi na koje ćemo staviti akcenat u zaključnim razmatranjima obrađeni su u dijelu »ZAKLJUČNA RAZMATRANJA«.

Glava VII
INVESTICIONI VODIČ

VODIČ ZA INVESTIRANJE U PROJEKAT OSNIVANJA SLOBODNIH ZONA I SKLADIŠTA

1. Uvodna razmatranja

Zakon o slobodnim zonama predstavlja prvi pravni akt koji tretira pitanje osnivanja, uređivanja i poslovanja slobodne zone. Na samom početku biće priložen dodatak koji se odnosi na obrazloženje donošenja zakona, u drugom dijelu beće prikazan zakon u cijelini. U trećem i četvrtom dijelu nalaze se dvije odluke koje predstavljaju prateće podzakonske akte i sastavni su dio uslova koje treba ispuniti da bi se podnio zahtjev za osnivanje Slobodne zone i njeno funkcionisanje. U petom dijelu govori se o potrebi osnivanja direkcije za upravljanje slobodnim zonama sa konkretnim projektom.

1.1. OBRAZLOŽENJE

I. Ustavni osnov za donošenje zakona

Ustavni osnov za donošenje ovog zakona sadržan je u članu 12. tačka 4) Ustava Republike Crne Gore, kojim je predviđeno da se zakonom, u skladu sa ustavom, uređuju pitanja od interesa za Republiku.

II. Razlozi za donošenje zakona

Slobodne zone i slobodna skladišta su dijelovi državne teritorije koji uživaju carinsku eksteritorijalnost. U carinskom smislu takve zone su za domaće tržište inostranstvo, a u svakom drugom smislu su dio državne teritorije kojem pripadaju.

Slobodne zone i skladišta imaju veliku važnost za spoljno trgovinski promet u svijetu i za tranzitne poslove. Učesnicima međunarodnog poslovanja slobodne zone omogućavaju fleksibilnije, efikasnije i profitabilnije poslovanje. Zbog toga mnoge slobodne zone u svijetu imaju razvijenu industrijsku proizvodnju kao i poslove oplemenjivanja robe.

Cilj predlagača Zakona o slobodnim zonama je optimalno korišćenje domaćih resursa, prije svega rada i infrastrukturnih objekata kroz proizvodnju za izvoz i plasman domaćih roba. Pored toga korisnici slobodnih zona obično koriste usluge domaćih preduzeća izvan zone.

Pogodnost za korisnike slobodnih zona i skladišta su oslobađanje od carinskih i poreskih opterećenja kod proizvodnje za izvoz. Na taj način oni povećavaju svoju konkurentnost na trećim tržištima.

U cilju jačanja privrede Republike Crne Gore, kroz stvaranje povoljnih uslova za strane investicije; radi privlačenja stranog kapitala, tehnologije, usvajanja inostranog stručnog znanja i iskustva, kao i inostranih menadžerskih vještina; radi podizanja nivoa zaposlenosti i nivoa spoljno trgovinske razmjene; radi jačanja pozicije Republike Crne Gore na svjetskom tržištu i u svjetskoj ekonomiji, predloženo je donošenje ovog zakona.

III. Objašnjenje osnovnih pravnih instituta

Članom 1. reguliše se sadržaj Zakona. On obuhvata, shodno Carinskom zakonu ("Sl.list RCG", br. 7/02), osnivanje, upravljanje i uslove za obavljanje privrednih djelatnosti u slobodnim zonama i slobodnim skladištima.

Članom 2. se definiše da je slobodna zona carinsko područje na kome se primjenjuje specijalan pravni režim raznovrsnih pogodnosti i podsticaja u cilju privlačenja potencijalnih investitora, prvenstveno stranih. Suština tih pogodnosti je manji trošak - veći profit, bilo da je riječ o zakonskim ili ambijentalnim pogodnostima poslovanja u određenoj slobodnoj zoni. U ambijentalne pogodnosti spadaju pogodan geografski položaj, kvalifikovana, a raspoloživa radna snaga, mogućnosti snabdijevanja sirovinama, komponentama i drugim inputima, blizina tržišta itd. Posebni pravni uslovi važe u oblastima carinskog, spoljnotrgovinskog i poreskog režima, plaćanja, kreditiranja, radnih odnosa, režima planiranja, uređenja i korišćenja zemljišta i gradnje objekata u zoni itd. Prema tome, Zakon je *lex specialis* koji ima primat u odnosu na opšte propise iz navedenih oblasti (Carinski zakon, Zakon o spoljnotrgovinskom poslovanju, Zakon o porezu na dobit pravnih lica itd.). Ako Zakon ne reguliše određene oblasti, primjenjuju se opšti propisi.

Definicija zona i skladišta, kao i poslova koji se u njima mogu obavljati (industrijski, komercijalni, uslužni, i dr.) su detaljno regulisani Carinskim zakonom («Sl list RCG» br. 7/02) i nizom podzakonskih propisa koji ga dalje razrađuju i preciziraju, koji zajedno čine kvalitetan osnov za implementaciju ove materije.

Zona i skladište moraju biti označeni kao takvi, ograđeni i noću osvijetljeni, kako bi se omogućila carinska kontrola, tj. spriječio nedozvoljeni protok robe i lica. Radi prilagođavanja konkretnim uslovima i veće fleksibilnosti, zona ili njen dio i skladište, ogradom, ili na neki drugi način trebaju biti odvojeni od ostalog dijela domaće teritorije.

Članom 3. se definiše da se kao osnivači zone ili skladišta mogu pojaviti domaća ili strana pravna i fizička lica koja osnivanjem zone ostvaruju neki svoj interes.

Članom 4. je svim subjektima koji obavljaju privrednu djelatnost (stranim i domaćim), kako pravnim tako i fizičkim licima, data mogućnost da koriste pogodnosti režima slobodne zone i skladišta kao što je učinjeno i u drugim zakonodavstvima. Nema razloga ne dozvoliti fizičkim licima i preduzećima da u zoni ili skladištu obavljaju određene zanatske ili druge proizvodne ili uslužne djelatnosti. Moguće je u zoni formirati i jedan centar male privrede za te namjene. Ova lica mogu, recimo, snabdijevati druge korisnike komponentama rezervnih djelovima, vršiti opravke itd.

Članom 5. se predviđa da se taksativno ne nabrajaju djelatnosti koje se mogu obavljati u slobodnim zonama i skladištima, osnovni princip regulisanja mora biti: u zonama je dozvoljeno sve ono što nije izričito zabranjeno u skladu sa zakonom.

Članom 6. se predviđa osnivanje podzona, jer je praksa njihovih osnivanja razvijena i u drugim zemljama, posebno u SAD (subzones). Status podzone daje se onda

kad je ekonomski opravdano da se određena djelatnost obavlja pod režimom slobodne zone i kada će se ona obavljati ekonomski efikasnije i rentabilnije na lokaciji van matične slobodne zone (već postojeći kapaciteti korisnika, prostorne, građevinske i infrastrukturne pogodnosti, blizina sirovina, tržišta itd.), ili se u matičnoj zoni ne može obavljati, a nema uslova ili nije opravdano osnivanje posebne slobodne zone. Status podzone obično se daje individualnom korisniku koji vrši djelatnost na sopstvenoj lokaciji.

Podrazumijeva se da na području podzone moraju biti obezbijedeni uslovi za sprovođenje carinskog nadzora, kao i u matičnoj slobodnoj zoni.

Formiranje podzona predstavlja instrument širenja pogodnosti i pozitivnih efekata zonskog poslovanja na ostalu privredu, odnosno instrument njihovog međusobnog povezivanja.

Članom 7. je kao i u drugim zemljama, donošenje odluke o osnivanju zona ili skladišta u direktnoj nadležnosti Vlade, s obzirom na izuzetan ekonomski značaj ovog pitanja. Određeni poslovi (prijem zahtjeva, ocjena da li je on potpun, predlaganje pozitivne ili negativne odluke) povjeravaju se ministarstvu nadležnom za ekonomske odnose sa inostranstvom i evropske integracije.

Članom 8. se predviđa rješenje koje se razlikuje od onog iz saveznog zakona, kojim je predviđeno da se zona osniva "na području mjesta koje ima pomorsku luku", čime se i išlo na odvajanje zona od luka. Formulacijom "i na drugim pogodnim lokacijama" se fleksibilno određuju moguća mjesta osnivanja zona i izbjegava taksativno nabranjanje.

Članom 9. je definisano da je osnivanje slobodnih zona i skladišta u svim zemljama diskreciono pravo države, na osnovu opštih uslova predviđenih zakonom. Drugim riječima, država procjenjuje moguće pozitivne ili negativne efekte formiranja zona i skladišta i daje ili uskraćuje saglasnost za njihovo osnivanje u svakom konkretnom slučaju. Prvi uslov je ekonomska opravdanost, tj. ocjena da li je osnivanje zone u interesu domaće privrede. Odgovor je pozitivan ako će se njima postići efekti iz stava 2 ovog člana, gdje se, pored klasičnih funkcija zone ispoljavaju i nove, o kojima je ranije već bilo riječi (integralna slobodna zona kao instrument tranzicije).

Drugi uslov je da postoje određeni minimalni fizički preduslovi (prostorni infrastrukturni itd.), s tim što svi oni ne moraju biti zadovoljeni već u ovoj fazi, pogotovo ako ulaganja u njih zavise od odluke države da li će uopšte dozvoliti osnivanje zone ili ne.

Članom 10. se definiše akt o osnivanju zone ili skladišta koji je njen konstitutivni akt, koji, međutim, ostaje bez značaja ukoliko nema saglasnosti za njeno osnivanje od strane države. Sadržina akta o osnivanju nije, niti treba da bude data taksativno, već se navode samo osnovni podaci koje svaki takav akt treba da sadrži.

Ako zonu ne osniva jedan osnivač, već više njih, oni svoje međusobne odnose u pogledu ulaganja, učešća u upravljanja zonom, raspodjele obaveza i finansijskih efekata itd. uređuju ugovorom.

Članom 11. regulisan je postupak podnošenja zahtjeva za dobijanje saglasnosti za osnivanje zone ili skladišta i njegova sadržina a to je: 1. akt o osnivanju zone ili skladišta koji je detaljno definisan članom 10; 2. elaborat o ekonomskoj opravdanosti osnivanja zone ili skladišta od interesa za Republiku; 3. dokaz da jedan od osnivača ima pravo svojine na zemljištu buduće zone ili skladišta, ili pravo njegovog korišćenja po nekom drugom osnovu i da će ga koristiti saglasno namjenama datim u prostorno planskoj dokumentaciji. Rok za odlučivanje o zahtjevu je 60 dana, tako da je istim omogućeno svim subjektima koji učestvuju u donošenju Odluke Vlade RCG da kompetentno i na vrijeme prilože svoja mišljenja (član 9 prvi stav), a takođe, da rok bude optimalno kratak kako potencijalni ino partner (osnivač zone ili skladišta) ne bi izgubio interesovanje zbog dužine čekanja na donošenje odluke Vlade. Vremenski je ograničeno važenje izdate saglasnosti, sa mogućnošću produženja propisanog roka u opravdanim slučajevima.

Takođe je propisano da sadržinu elaborata propisuje Vlada, a odluka o saglasnosti Vlade da se objavljuje u "Sl.listu RCG" da bi bili upoznati svi subjekti.

Evidenciju akata o osnivanju i osnivača vodi ministarstvo kome su osnivači dužni da dostavljaju eventualne promjene statusa osnivača.

Članom 12. je predviđeno da bi zona ili skladište otpočelo s radom, tj. da bi korisnici mogli uživati posebne pogodnosti predviđene ovim zakonom, nije dovoljna samo saglasnost Vlade za njeno osnivanje, već je potrebno od Uprave carina Crne Gore obezbijediti rješenje o početku rada zone, kao "upotrebnu dozvolu".

Po stavu 2. ovog člana carinski organi ovlašćeni su da ocjenjuju jedino pitanja iz svoje nadležnosti, tj. da li su ispunjeni uslovi za obezbjeđenje carinskog nadzora (ograda, rasvjeta, prostorije za rad carinske službe), a ne i to da li su ispunjeni prostorni, građevinski, energetski, organizacioni i tehnički uslovi, uslovi u pogledu zaštite životne sredine i drugi uslovi, kao što je to predviđeno saveznim zakonom. Uostalom, da bi zona počela s radom svi ovi uslovi i ne moraju biti ispunjeni već u tom trenutku. Zona može biti i neizgrađeno zemljište u koje će se kasnije ulagati.

Članom 13. je definisano informisanje o radu zone ili skladišta od strane osnivača i to po zahtjevu Ministarstva a najmanje jedanput godišnje, kao i to da će Vlada svojim propisom utvrditi sadržinu izvještaja.

Članom 14. je definisano da se saglasnost za osnivanje podzone i odobrenje za početak njenog rada daje, po istom postupku i pod istim uslovima kao i kad je u pitanju zona.

Članom 15. je osnivačima omogućeno da aktom o osnivanju sami regulišu način upravljanja zonom ili skladištem, bez zakonskog prejudiciranja. Prema tome, zonom može upravljati osnivač (ili jedan od osnivača) ili, pak, poseban pravni subjekt. Za razliku od toga, savezni zakon propisuje obavezno formiranje posebnog preduzeća za menadžment zonom.

Operator se može koristiti pogodnostima režima slobodne zone, kao i svi drugi korisnici, pod istim uslovima i ravnopravno s njima, o čemu zaključuje ugovor sa

osnivačem, ovo iz razloga jer operator i osnivač ne moraju biti isto pravno ili fizičko lice, pa operator sa kojima inače korisnici zaključuju ugovor o korišćenju, ne može zaključivati ugovor sam sa sobom već sa osnivačem.

Članom 16. je predviđeno da bez obzira koji subjekt je u konkretnom slučaju operator zone ili skladišta, njegova administrativna funkcija obuhvata poslove navedene u ovom članu, kao i druge potrebne poslove.

Takođe se definiše da operator zaključene ugovore sa korisnicima dostavlja Upravi carina Crne Gore, kao i da prava i obaveze iz tih ugovora ostaju na snazi i ako dođe do promjene operatora.

Članom 17. je definisano da svim korisnicima zone ili skladišta mora biti omogućeno da djelatnost obavljaju isključivo pod uslovima predviđenim ovim zakonom, kao i internom regulativom zone: opštim uslovima i tarifom kao i ugovorom, čime im se garantuje ravnopravnost i pravna sigurnost. U protivnom, operator će odgovarati korisniku za naknadu štete.

Članom 18. je predviđena prva i osnovna pogodnost za korisnike slobodnih zona i skladišta, koja postoji u svim zakonodavstvima i predstavlja sastavni dio definicije slobodne zone i skladišta. Riječ je o uslovu da bi se neka zona ili skladište uopšte mogla nazvati slobodnom. Na ovu opštu povlasticu nadograđuje se manje ili više razuđen sistem drugih pogodnosti, čineći određenu zonu ili skladište manje ili više atraktivnim za potencijalne investitore. Unos robe iz inostranstva u zonu ili skladišta oslobođen je kako carina, tako i svih carinskih dažbina, uključujući i dažbinu za carinsko evidentiranje, koju su korisnici zone i skladišta morali da plaćaju po saveznom zakonu (čl. 25 st. 2). Na robu unesenu u zonu ili skladište ne plaća se ni porez na dodatnu vrijednost. Ovo oslobođenje je predviđeno Zakonom o porezu na dodatnu vrijednost, ali joj je mjesto u Zakonu o slobodnim zonama i skladištima, kao lex specialisu.

Kao i svim drugim zonama i skladištima u svijetu, unesena roba smješta se u zonu i skladište bez vremenskog ograničenja, sve do njenog korišćenja u zoni ili skladištu, ponovnog izvoza u inostranstvo ili upućivanja na domaće tržište.

Bescarinski uvoz važi za sve vrste roba i to bez obzira na njihovu namjenu u zoni ili skladištu: proizvodnja, ugradnja, potrošnja itd. Neka zakonodavstva taksativno nabrajaju robe koje su izuzete od plaćanja carine.

Članom 19. je predviđena uobičajena obaveza korisnika na saradnju sa carinskim organima u domenu nadzora i evidencije.

Članom 20. je predviđeno da promet roba između zone i skladišta i inostranstva je u oba smjera slobodan, tj. ne primjenjuju su ograničenja spoljnotrgovinskog prometa predviđena opštim propisima. Slobodan spoljnotrgovinski promet je uz bescarinski uvoz suštinska karakteristika slobodnih zona i skladišta.

Članom 21. je definisana mogućnost plasmana robe iz zone i skladišta na domaće tržište kao jedna od bitnih ekstra-pogodnosti za korisnike zone. Po prirodi stvari,

takva roba podliježe plaćanju carine, carinskih dažbina i PDV-a, kao i uvoznim ograničenjima, jer bi u protivnom rad u zoni ili skladištu postao način njihovog izbjegavanja, a subjekti koji posluju van zone ili skladišta bili bi u ovom pogledu u neravnopravnom položaju.

Ako u vrijednosti robe koja se uvozi na domaće tržište postoji domaće učešće, ta domaća komponenta ne ulazi u carinsku osnovicu.

Ako domaća komponenta u navedenoj robi preovlađuje, ta se roba smatra domaćom i ne podliježe primjeni eventualnih uvoznih ograničenja.

Članom 22. je predviđeno da je Institut privremenog iznosa i unosa robe radi operacija u direktnoj funkciji uspostavljanja dvosmjernih veza zone i skladišta sa privrednim zaleđem.

Članom 23. u cilju stvaranja što atraktivnijeg seta pogodnosti za korisnike zone i skladišta predviđa se bezuslovno i vremenski neograničeno oslobođanje od plaćanja poreza na dobit pravnih lica.

Članom 24. se predviđa da režim plaćanja unutar zone, kao i u poslovanje sa inostranstvom, ne podliježe eventualnim administrativnim ograničenjima u pogledu načina plaćanja, rokova i valute, već je prepušten volji ugovornih strana.

Članom 25. se propisuje slobodan režim kreditnih odnosa sa inostranstvom, osim ukoliko je korisnik ili operator u državnoj svojini preko 51%, kada se zaduživanje vrši u skladu sa zakonom.

Članom 26. se definiše da se prava i obaveze zaposlenih u zoni i skladištu i postupak njihovog ostvarivanja uređuju ugovorom o radu, u skladu sa zakonom i kolektivnim ugovorom.

Članom 27. je predviđeno slobodno ugovaranje plata i drugih primanja zaposlenih što znači da se neće primijeniti eventualna ograničenja sadržana u zakonu ili drugom aktu u pogledu najnižeg i najvišeg iznosa, načina isplate itd.

Članom 28. se podstiče i garantuje zapošljavanje domaće radne snage, što je jedna od osnovnih funkcija slobodnih zona i skladišta.

Članom 29. je definisano da bi se korisnicima zone i skladišta olakšalo da što brže i kvalitetnije zadovolje svoje potrebe u domenu angažovanja radne snage odgovarajućeg profila i u odgovarajućem broju, na području slobodne zone i skladišta može se osnovati poseban biro za zapošljavanje.

Članom 30. je definisano da korisnici zone i skladišta ne mogu (izuzev ako istovremeno nisu osnivači ili operatori) biti nosioci prava svojine na zemljištu zone i skladištu, već na njemu, po osnovu ugovora, stiču pravo korišćenja i mogućnost da grade privremene ili trajne objekte u svojini.

Članom 31. je predviđeno da sticanje prava svojine na objektima u zoni i skladištu za obavljanje djelatnosti nije uslovljeno reciprocitetom (uzajamnošću) sa državom u kojoj strano lice ima sjedište.

Članom 32. vrši se prenošenje (delegiranje) određenih administrativno-pravnih aktivnosti sa lokalnih i republičkih organa uprave na organe slobodne zone i skladišta, tj. na operatora zone. Na taj način korisnik koji želi da u zoni ili skladištu gradi sopstveni privremeni ili trajni objekat biće u mogućnosti da kompletnu proceduru (počev od zaključenja ugovora o obavljanju djelatnosti u zoni ili skladištu pa sve do upotrebne dozvole za objekat) obavi u zoni ili skladištu, na jednom mjestu, brzo i efikasno, u kontaktu sa visoko specijalizovanim službama zone koje će najbolje i najstručnije zadovoljiti njegove potrebe. Ovakvo rješenje, poznato kao "One Stop Shop", zasnovano je na pozitivnim iskustvima najuspješnijih zona i skladišta u svijetu, predstavlja jedan od najznačajnijih elemenata zonske ponude.

Članom 33. su predviđena nadzorna ovlašćenja republičkog organa za poslove uređenja prostora.

Članom 34. je predviđeno da je investiranje na području zone i skladišta, transfer dobiti ostvarene poslovanjem u njoj i transfer uloga su slobodni i ne podliježu bilo kakvim ograničenjima predviđenim opštim propisima o stranim ulaganjima ili drugim propisima.

Članom 35. je definisano da banke, druge finansijske organizacije i osiguravajuća i reosiguravajuća društva koja imaju sjedište u slobodnoj zoni ne moraju biti u mješovitoj svojini ako bi takav uslov postojao prema opštim propisima, već u cjelini u svojini pravnih lica u skladu sa zakonom.

Članom 36. se dodaje još jedan element garantovanja pravne sigurnosti korisnika zone.

Članom 37. je definisano da bi se došlo do prestanka rada zone ili skladišta potrebno je da po ocjeni Vlade prestanu uslovi predviđeni članom 9. ovog zakona, tj. da dalji rad zone ili skladišta nije više ekonomski opravdan. U odluci po tom pitanju Vlada određuje prelazni rok u rasponu od 6 mjeseci do godine dana, dok se status robe koja je ostala u zoni ili skladištu mora riješiti u roku od 6 mjeseci. Po prestanku rada zone ili skladišta, korisnik može, ako za to ima interes, nastaviti da na njoj bivšoj lokaciji posluje po opštim propisima.

Članom 38, 39. i 40. su definisane kaznene odredbe i to prekršaji operatora (član 38) prekršaji korisnika (član 39) i nadležnost (član 40).

Članom 41. je definisano da se do sada na teritoriji Crne Gore primjenjivao savezni zakon o slobodnim zonama, izuzevši odredbe o nadležnosti saveznih organa. Stupanjem na snagu ovog zakona prestaje primjena svih odredbi saveznog zakona.

Članom 42. se definiše da će zone i skladišta osnovana do dana stupanja na snagu ovog zakona nastaviti sa radom u skladu sa ovim zakonom.

IV. Potrebna sredstva za sprovođenje ovog zakona

Za sprovođenje - implementaciju ovog zakona nisu potrebna dodatna finansijska sredstva.

1.2. ZAKON O SLOBODNIM ZONAMA

(Objavljen u “Službenom listu RCG” broj 42/2004)

I OSNOVNE ODREDBE

Sadržina zakona

Član 1

Ovim zakonom uređuje se osnivanje slobodnih zona (u daljem tekstu: zona) i slobodnih skladišta (u daljem tekstu: skladišta), upravljanje i uslovi za obavljanje privrednih djelatnosti u njima, kao i uslovi za prestanak rada zone i skladišta.

Definicija zone i skladišta

Član 2

Zona i skladište predstavljaju dio carinskog područja Republike Crne Gore (u daljem tekstu: Republika) na kome se privredne djelatnosti obavljaju pod posebnim uslovima utvrđenim ovim zakonom.

Zona i skladište moraju biti ograđeni i uređeni tako da roba, vozila i lica u zoni i skladištu ulaze, odnosno izlaze samo kroz određene ulaze i izlaze.

Zona i skladište moraju biti vidljivo označeni na ulazima i izlazima iz zone i skladišta.

Ograda, ulazi i izlazi moraju biti obezbijeđeni i noću osvijetljeni.

U zoni moraju biti obezbijeđeni uslovi za rad carinske službe.

Osnivači zone i skladišta

Član 3

Zonu ili skladište može osnovati jedno ili više domaćih ili stranih pravnih i fizičkih lica.

Član 4

Korisnik zone i skladišta je domaće ili strano pravno i fizičko lice koje na njenom području obavlja privrednu djelatnost.

Privredne djelatnosti u zoni i skladištu

Član 5

U zoni i skladištu se mogu obavljati privredne djelatnosti kojima se ne ugrožavaju životna sredina, zdravlje ljudi, materijalna dobra i bezbjednost zemlje, u skladu sa zakonom.

Podzone

Član 6

Zona može imati izdvojene djelove - podzone.

Uslovi za sprovođenje carinskog nadzora iz člana 2 ovog zakona odnose se i na podzону.

II OSNIVANJE I POČETAK RADA ZONE I SKLADIŠTA

Nadležnost

Član 7

Zone i skladišta se osnivaju uz prethodnu saglasnost Vlade Republike Crne Gore (u daljem tekstu: Vlada), na predlog Ministarstva za ekonomske odnose sa inostranstvom i evropske integracije (u daljem tekstu: Ministarstvo).

Mjesto osnivanja zone i skladišta

Član 8

Zona i skladište mogu biti osnovani na području ili blizu pomorske luke ili aerodroma, kao i na drugim pogodnim lokacijama.

Uslovi za osnivanje zone i skladišta

Član 9

Zona i skladište se osnivaju ako je to ekonomski opravdano i ako su zadovoljeni ili će biti zadovoljeni potrebni fizički preduslovi (prostorni, infrastrukturni itd.), uz prethodno mišljenje nadležnih organa državne uprave.

Osnivanje zone i skladišta je ekonomski opravdano ako se može realno očekivati da će se njima postići značajni efekti u pogledu izvoza, zapošljavanja, transfera savremenih tehnologija, privrednog restrukturiranja itd.

Akt o osnivanju zone i skladišta i ugovor osnivača

Član 10

Osnivač donosi akt o osnivanju zone, odnosno skladišta koji sadrži naročito: naziv osnivača, naziv i sjedište zone ili skladišta, mjesto osnivanja i prostor koji obuhvata, subjekat koji upravlja i djelatnosti koje će se obavljati.

Ako zona ili skladište imaju više osnivača, njihova međusobna prava i obaveze uređuju se ugovorom.

Zahtjev za davanje saglasnosti za osnivanje zone i skladišta

Član 11

Osnivač podnosi zahtjev za osnivanje zone, odnosno skladišta Ministarstvu.

Uz zahtjev iz stava 1 ovog člana podnose se:

- 1) akt o osnivanju zone ili skladišta;
- 2) elaborat o ekonomskoj opravdanosti za osnivanje zone ili skladišta od interesa za državu;

3) dokaz da jedan od osnivača ima pravo svojine na zemljištu buduće zone ili skladišta ili pravo njegovog korišćenja po nekom drugom osnovu i da će ga koristiti saglasno namjenama datim u prostorno-planskoj dokumentaciji.

Sadržinu elaborata iz stava 2 tačka 2 ovog člana propisuje Vlada.

O zahtjevu iz stava 1 ovog člana Vlada odlučuje u roku od 60 dana.

Odluka o saglasnosti Vlade iz stava 4 ovog člana se objavljuje u "Službenom listu Republike Crne Gore".

Saglasnost prestaje da važi ako zona ili skladište ne počne sa radom u roku od godine dana od njenog izdavanja.

U opravdanim slučajevima, u skladu sa opštim propisima, rok iz stava 6 ovog člana može biti produžen.

Evidenciju akata o osnivanju zona i skladišta kao i ugovora iz člana 10 stav 2 i njihovih osnivača vodi Ministarstvo.

Osnivači su dužni da u roku od 15 dana od promjene statusa osnivača obavijeste Ministarstvo.

Početak rada zone i skladišta

Član 12

Osnivač podnosi Upravi carina Crne Gore (u daljem tekstu: Uprava carina) zahtjev za dobijanje rješenja o početku rada zone ili skladišta.

Zona ili skladište počinju sa radom po dobijanju rješenja od strane Uprave carina.

Uprava carina je dužna da rješenje iz stava 1 ovog člana donese u roku od 30 dana od dana podnošenja zahtjeva iz stava 1 ovog člana.

Uprava carina izdaje rješenje o početku rada zone ili skladišta ako su ispunjeni uslovi za sprovođenje carinskog nadzora na njenom području predviđeni u članu 2 ovog zakona.

Izvjštavanje o radu zone i skladišta

Član 13

Osnivač zone ili skladišta je obavezan da po zahtjevu Ministarstva, a najmanje jednom godišnje, do 31. marta tekuće godine za prethodnu godinu, dostavi Izvještaj o radu zone ili skladišta Vladi.

Sadržinu izvještaja iz stava 1 ovog člana utvrđuje Vlada.

Osnivanje i početak rada podzone

Član 14

Odredbe ovog zakona kojima se reguliše osnivanje i početak rada zone primjenjuju se i na proširenje zone ili osnivanje podzone.

III UPRAVLJANJE ZONOM I SKLADIŠTEM

Operator zone i skladišta

Član 15

Zonom ili skladištem upravlja subjekt određen aktom o njenom osnivanju (u daljem tekstu: operator).

Operator može biti domaće ili strano pravno ili fizičko lice.

Operator može istovremeno biti i njen korisnik, što se reguliše ugovorom sa osnivačem.

Aktivnosti upravljanja zonom i skladištem

Član 16

Upravljanje zonom i skladištem obuhvata:

- 1) propisivanje opštih pravila poslovanja i tarife u zoni i skladištu;
- 2) odlučivanje o zahtjevima za obavljanje djelatnosti u zoni i skladištu i zaključivanje ugovora sa korisnicima;
- 3) propisivanje i obezbjeđivanje unutrašnjeg reda u zoni i skladištu, uključujući i režim ulaska i izlaska;
- 4) obezbjeđenje uslova za nesmetano vršenje carinskog, inspekcijuskog i drugog nadzora;
- 5) utvrđivanje i sprovođenje mjera zaštite životne sredine saglasno propisima;
- 6) vršenje urbanističkih nadležnosti saglasno propisima;
- 7) druge poslove utvrđene opštim pravilima zone.

Operator zaključuje ugovor sa korisnikom i isti dostavlja Upravi carina.

Prava i obaveze po ugovoru iz stava 2 ovog člana ostaju na snazi ukoliko dođe do promjene operatora.

Obaveza operatora prema korisnicima

Član 17

Operator je dužan da korisnicima omogući obavljanje djelatnosti pod uslovima predviđenim ovim zakonom, aktima zone i ugovorom, uz poštovanje principa ravnopravnosti.

IV POSEBNI USLOVI POSLOVANJA U ZONI I SKLADIŠTU

Tretman roba u zoni i skladištu

Član 18

Za robu unesenu u slobodnu zonu i skladište upotrijebljenu ili potrošenu u skladu sa ovim zakonom ne plaća se carina, carinske dažbine i porez na dodatu vrijednost.

Roba iz stava 1 ovog člana može u zoni ili skladištu ostati vremenski neograničeno.

Odredba stava 1 ovog člana primjenjuje se bez obzira na vrstu uvezene robe i njenu namjenu u zoni ili skladištu, uključujući i robu koju operator i korisnik uvoze radi izgradnje i održavanja objekata, infrastrukture i opreme u zoni ili skladištu i uopšte stvaranja uslova za rad i razvoj zone i skladišta.

Obaveza korisnika u pogledu carinskog nadzora i evidencije

Član 19

Korisnik je obavezan da omogući sprovođenje mjera carinskog nadzora i vodi propisanu evidenciju o robi koja ulazi u zonu ili skladište i izlazi iz zone ili skladišta.

Slobodan spoljnotrgovinski režim

Član 20

Na uvoz robe iz inostranstva u zonu i skladište i na njen izvoz u inostranstvo ne primjenjuju se dozvole ili eventualna druga ograničenja spoljnotrgovinskog prometa.

Upućivanje robe iz zone i skladišta na ostali dio teritorije Republike

Član 21

Roba iz zone i skladišta koja se radi stavljanja u promet upućuje na ostali dio teritorije Republike podliježe obavezi plaćanja carine, carinskih dažbina i poreza na dodatu vrijednost i primjenu eventualnih uvoznih ograničenja.

Carine i carinske dažbine ne plaćaju se na domaću komponentu (sirovine i td.) na robu iz stava 1 ovog člana.

Na robu iz stava 1 ovog člana u kojoj domaća komponenta iznosi preko 50% ne primjenjuju se ograničenja u pogledu spoljnotrgovinskog režima.

Roba iz stava 1 ovog člana mora se prijaviti nadležnoj carinarnici.

Privremeno iznošenje i unošenje robe

Član 22

Roba se može privremeno iznijeti iz zone i skladišta na ostali dio teritorije Republike ili unijeti u zonu i skladište sa ostalog dijela teritorije Republike, radi oplemenjivanja (prerade, dorade ili obrade), ugradnje, ispitivanja, atestiranja, opravke, marketinškog prezentiranja itd.

Privremeno iznošenje, odnosno unošenje robe iz stava 1 ovog člana prijavljuje se nadležnoj carinarnici.

Roba koja je privremeno iznijeta iz zone i skladišta mora se u zonu i skladište vratiti ili izvesti u inostranstvo u roku potrebnom da se obave radnje iz stava 1 ovog člana, a najkasnije godinu dana od dana njenog iznošenja iz zone i skladišta.

Poreska oslobođenja

Član 23

Korisnik i operator ne plaćaju porez na dobit pravnih lica.

Plaćanja u zoni i skladištu

Član 24

Plaćanja u poslovanju sa inostranstvom, kao i svoja međusobna plaćanja, korisnici obavljaju slobodno, na ugovoreni način i u ugovorenim rokovima, preko banke u zoni ili druge banke sa sjedištem u Republici.

Na osnivanje, izdavanje i oduzimanje dozvola za rad, organizaciju, statusne promjene, poslovanje, rukovođenje, upravljanje i kontrolu rada banaka koje se osnivaju i posluju u zoni primjenjuje se Zakon o bankama.

Plaćanja u zoni i skladištu mogu se obavljati u ugovorenoj valuti.

Odredba stava 1 ovog člana primjenjuje se i na plaćanja između korisnika i operatora.

Kreditni odnosi

Član 25

Zaduživanje korisnika i operatora u inostranstvu radi poslovanja u zoni i skladištu, odnosno stvaranje uslova za njega, kao i davanje kredita u te svrhe, slobodno je i ne podliježe eventualnim ograničenjima predviđenim opštim propisima.

Ukoliko je korisnik ili operator u državnoj svojini preko 51%, zaduživanje se vrši u skladu sa zakonom.

Ugovor o radu i kolektivni ugovori

Član 26

Prava i obaveze zaposlenih u zoni i skladištu i postupak njihovog ostvarivanja uređuje se ugovorom o radu, u skladu sa zakonom i kolektivnim ugovorom.

Slobodno ugovaranje zarada zaposlenih

Član 27

Poslodavci (korisnici i operator) i zaposleni u zoni i skladištu slobodno ugovaraju visinu i način isplate zarada.

Minimalan procenat domaće radne snage kod korisnika

Član 28

Od ukupnog broja zaposlenih kod određenog korisnika najviše 10% mogu biti strani državljani.

Biro rada u zoni

Član 29

Za područje zone i skladišta može se osnovati poseban biro rada.

Zakup zemljišta i objekata i gradnja u zoni i skladištu

Član 30

Korisnici koriste zemljište i objekte u zoni i skladištu na osnovu ugovora zaključenog sa operatorom.

Radi obavljanja djelatnosti korisnik može na zakupljenom zemljištu, u skladu sa propisima, izgraditi privremeni ili trajni objekat u svojini ili ga kupiti od operatora ili drugog korisnika.

Izuzecé od reciprociteta

Član 31

Korisnik zone i skladišta - strano lice može steći pravo svojine na objektu u zoni za obavljanje djelatnosti bez obzira na načelo reciprociteta.

Urbanistička ovlašćenja operatora

Član 32

Operator obezbjeđuje preko nadležnih republičkih organa i organa lokalne samouprave prostorne i urbanističke planove za područje zone i skladišta, urbanističko-tehničke uslove, rješenja o lokaciji, građevinskoj dozvoli i upotrebnoj dozvoli i vrši druge potrebne radnje vezane za planiranje i korišćenje prostora zone i skladišta i izgradnju objekata u zoni.

Funkcije nadležnog ministarstva

Član 33

Nadležni republički organ za poslove uređenja prostora nadzire zakonitost u sprovođenju operatorovih ovlašćenja iz člana 32 ovog zakona.

Slobodno ulaganje kapitala i transfer dobiti

Član 34

Ulaganje kapitala na području zone i skladišta, transfer dobiti i uloga su slobodni.

Vlasništvo nad bankama i osiguravajućim kompanijama

Član 35

Banke i druge finansijske organizacije i osiguravajuće kompanije sa sjedištem u zoni mogu u cjelini biti vlasništvo stranih lica u skladu sa zakonom.

Izuzete od nacionalizacije i eksproprijacije

Član 36

Imovina operatora i korisnika ne može biti predmet nacionalizacije i eksproprijacije.

V PRESTANAK RADA ZONE I SKLADIŠTA

Uslovi za prestanak rada zone i skladišta

Član 37

Ako se u toku rada zone i skladišta pokaže da su trajno prestali uslovi propisani ovim zakonom za njeno osnivanje, Vlada može, na predlog Ministarstva, a po pribavljenom mišljenju drugih ministarstava, osnivača i operatora, ukinuti saglasnost za osnivanje zone i skladišta.

Odluka o ukidanju saglasnosti za osnivanje zone i skladišta iz stava 1 ovog člana objavljuje se u "Službenom listu Republike Crne Gore".

U Odluci o ukidanju saglasnosti za osnivanje zone i skladišta Vlada će odrediti rok u kome će zona i skladište prestati sa radom, a koji ne može biti kraći od šest mjeseci niti duži od godine dana od donošenja te odluke.

U roku od šest mjeseci po isteku roka iz stava 3 ovog člana inostrana roba u zoni ili skladištu mora biti ocarinjena ili vraćena u inostranstvo.

U slučaju prestanka rada zone ili skladišta korisnik zadržava pravo svojine na stvarima i pravima koje je uvezao, odnosno unio u zonu ili skladište i može nastaviti sa radom po opštim propisima.

VI KAZNE NE ODREDBE

Prekršaji operatora

Član 38

Novčanom kaznom u iznosu od dvadesetostrukog do stotrukog iznosa minimalne zarade u Republici kazniće se za prekršaj operator, ako:

- 1) u zoni ili skladištu omogućiti obavljanje djelatnosti kojima se ugrožava životna sredina, zdravlje ljudi, materijalna dobra i bezbjednost zemlje (član 5);
- 2) zona ili skladište počne sa radom prije dobijanja rješenja za početak rada (član 12);
- 3) ne propiše opšta pravila poslovanja u zoni ili skladištu (član 16);
- 4) omogućiti obavljanje djelatnosti u zoni ili skladištu suprotno zakonu i opštim pravilima.

Za prekršaj iz stava 1 ovog člana kazniće se i odgovorno lice operatora novčanom kaznom od dvostrukog do desetostrukog iznosa minimalne zarade u Republici.

Prekršaji korisnika

Član 39

Novčanom kaznom u iznosu od desetostrukog do pedesetostrukog iznosa minimalne zarade u Republici kazniće se za prekršaj korisnik, ako:

- 1) ne omogućiti carinskim organima sprovođenje mjera carinskog nadzora ili ako ne vodi ili neuredno vodi evidenciju o robi u zoni ili skladištu (član 19);
- 2) robu iz zone ili skladišta stavlja u promet na ostali dio teritorije Republike bez prijavljivanja nadležnoj carinarnici (član 21);
- 3) izvrši privremeni iznos robe iz zone ili skladišta bez prijavljivanja nadležnoj carinarnici ili ako tu robu ne vrati u propisanom roku (član 22).

Za prekršaj iz stava 1 ovog člana kazniće se i odgovorno lice korisnika novčanom kaznom od jednostrukog do petostrukog iznosa minimalne zarade u Republici.

Nadležnost

Član 40

Prvostepeni prekršajni postupak za radnje iz člana 38 ovog zakona vodi ovlašćeno lice u nadležnom ministarstvu.

Prvostepeni prekršajni postupak za radnje iz člana 39 ovog zakona vodi nadležna carinarnica.

VII PRELAZNE I ZAVRŠNE ODREDBE

Usklađivanje rada postojećih zona

Član 41

Zone i skladišta osnovane do dana stupanja na snagu ovog zakona nastaviće sa radom u skladu sa ovim zakonom.

Prestanak važenja drugih propisa

Član 42

Stupanjem na snagu ovog zakona prestaje da važi Zakon o slobodnim zonama ("Službeni list SRJ", br. 81/94).

Stupanje na snagu

Član 43

Ovaj zakon stupa na snagu osmog dana od dana objavljivanja u "Službenom listu Republike Crne Gore".

1.3. O D L U K A

o sadržini Elaborata o ekonomskoj opravdanosti za osnivanje slobodnih zona i slobodnih skladišta

Član 1

Ovom odlukom bliže se određuje sadržaj Elaborata o ekonomskoj opravdanosti za osnivanje slobodnih zona i slobodnih skladišta (u taljem tekstu: Elaborat).

Član 2

Elaborat sadrži:

1. Uvod

- a) podaci o osnivaču (podaci o poslovanju i bonitet);
- b) podaci o investicionom programu
- c) vrsta djelatnosti koje će se obavljati
- d) rezime;

2. Zakonski osnov i uslovi za osnivanje slobodnih zona i slobodnih skladišta,

3. Osnovne elemente iz akta o osnivanju slobodnih zona i slobodnih skladišta

4. Planirana proizvodnja i tržište na koje će se plasirati proizvodi:

- a) analizu prodaje i projekciju tržišta;
- b) analizu i projekciju ponude;
- c) mogući i očekivani obim proizvodnje i način plasmana;
- d) analizu tržišta Crne Gore i regiona;

5. Raspoloživi kapaciteti i infrastruktura:

- a) postojeći i planirani objekti;
- b) postojeća i planirana infrastruktura;

6. Preduslovi za sprovođenje carinskog, inspeksijskog i drugog nadzora

7. Procjenu uticaja na životnu sredinu saglasno propisima

8. Upravljanje slobodnom zonom:

- a) operator;
- b) opšta pravila poslovanja i tarife u slobodnoj zoni i slobodnom skladištu;
- c) postojeći broj zaposlenih i potreban broj izvršilaca sa profesionalnom strukturom i dinamikom zapošljavanja;
- d) način vršenja urbanističkih nadležnosti;

9. Ekonomsko-finansijsku analizu:

- a) obim i strukturu investicionih ulaganja, odnosno sredstava opredijeljenih za ulaganje u djelatnosti koje će se obavljati u zoni;
- b) očekivani rezultati poslovanja;

- c) obračun i struktura potrebnih obrtnih sredstava;
 - d) obračun troškova proizvodnje i formiranje ukupnog prihoda;
 - e) finansijske obaveze, planirane i očekivane, po vrstama;
 - f) novčani tok (cash flow);
 - g) ekonomski tok;
10. Projekciju ekonomske opravdanosti Elaborata na privredu Crne Gore:
- a) dinamička ocjena efikasnosti privlačenja stranog kapitala i rast investicija;
 - b) ocjena tržišne efikasnosti projekta;
 - c) uticaj na izvoz (rast izvoza i smanjenje uvoza);
 - d) uticaj na zaposlenost;
 - e) transfer savremenih tehnologija;
 - f) procjena uticaja na razvoj domaćih privrednih subjekata;
 - g) predloge smanjenja biznis barijera - jednostavnije administrativne procedure;
 - e) uticaj na ukupni razvoj lokalne zajednice
11. Zbirna ocjena (rekapitulacija projekta).

1.4. ODLUKU o sadržini Izvještaja o radu zona i slobodnih skladišta

Član 1

Ovom odlukom bliže se utvrđuje sadržina Izvještaja o radu slobodnih zona i slobodnih skladišta (u daljem tekstu: Izvještaj).

Član 2

Izvještajem se iskazuju :

1. Opšti uslovi i ostvareni rezultati poslovanja,
2. Realizovani ekonomsko-finansijski pokazatelji za poslovnu godinu:
 - a) obim i struktura ostvarenih investicionih ulaganja,
 - b) obračun obrtnih sredstava, troškova proizvodnje, ukupnog prihoda i dr. (bilans stanja i bilans usjeha),
 - c) ugovorene obaveze i potraživanja i njihova realizacija
 - d) analiza novčanog toka (cash flow)
3. Ostvareni efekti na privredni razvoj Republike:
 - a) ostvareni efekti ulaganja stranog kapitala i rast investicija
 - b) ostvareni obim izvoza i uvoza u odnosu na planirani (po strukturama roba)
 - c) ostvareni obim zaposlenosti u odnosu na planirani i nivo njihovih zarada, kao i primjena tehnologija
 - d) uticaj na razvoj domaćih privrednih subjekata
 - e) preduzete mjere za zaštitu životne sredine
4. Izvještaj nezavisnog revizora o rezultatima poslovanja slobodne zone ili slobodnog skladišta sa ekonomsko - finansijskim pokazateljima

1.5. OSNIVANJE DIREKCIJE ZA RAZVOJ SLOBODNIH ZONA I SKLADIŠTA

U okviru nadležnog organa državne uprave potrebno je osnovati direkciju za razvoj slobodnih zona i skladišta koja treba da obavlja poslove u vezi s osnivanjem slobodnih zona i skladišta, te sprovodi postupke za donošenje odluka o davanju koncesija za osnivanje slobodnih zona i saglasnosti za osnivanje skladišta. Direkcija treba da koordinira poslove vezane za utvrđivanje uslova za početak rada slobodnih zona i skladišta, vodi registar slobodnih zona i skladišta, industrijskih zona, tehnoloških i industrijskih parkova, prati i analizira rad unutar slobodnih zona i skladišta, te predlaže mjere za razvoj djelatnosti u njima. Obavlja promotivne, marketinške aktivnosti sa svrhom internacionalizacije crnogorskog investicionog ambijenta i s ciljem podsticanja transfera tehnologije, inovacija i znanja, planira i provodi poslove koji se odnose na promotivno marketinške aktivnosti s ciljem privlačenja kapitala u industrijske zone. Vodi evidenciju i izrađuje godišnje izvještaje o radu slobodnih zona, predlaže i unapređuje zakonsku regulativu u cilju poboljšanja uslova za ulaganje, saraduje s drugim državnim tijelima Republike Crne Gore u cilju uspostavljanja potrebne organizacijske strukture za provođenje zakona i drugih akata iz područja ulaganja, slobodnih zona, industrijskih zona i parkova u Republici Crnoj Gori. Direkcija treba da izrađuje predloge propisa kojima se uređuju pravna pitanja te prati primjenu zakonskih propisa; obavlja poslove koji se odnose na planiranje, razvoj i unapređenje mogućnosti za poticanje izvoza crnogorske privrede i unapređenja svih oblika izvoznih aktivnosti crnogorskih privrednih subjekata, obavlja poslove analize i praćenja trendova međunarodnih privrednih odnosa, te planira i izrađuje strategije promocije izvoza crnogorskih roba i usluga, izrađuje izvještaje i pruža stručne informacije. Direkcija bi trebala da pruža tehničku i savjetodavnu pomoć crnogorskim preduzećima-izvoznicima i saraduje s drugim državnim, lokalnim i privrednim institucijama na pojedinim izvoznim projektima i projektima međunarodne trgovine, obavlja sve poslove vezane uz pripremu i sprovođenje zakonske regulative u domenu podsticaja izvoza u dijelu koji se odnosi na odobravanje podsticajnih mjera za izvoz, prima i obrađuje zahtjeve za odobrenje podsticajnih mjera za izvoz, o istima vodi evidenciju i nadzire korištenje podsticajnih mjera za izvoz i obavlja druge poslove.

1.5.1. PROJEKAT OSNIVANJA SLOBODNIH ZONA I SKLADIŠTA PO JEDINICAMA LOKALNE SAMOUPRAVE

CILJ PROJEKTA

Podsticanje i brže osnivanje i izgradnja slobodnih i preduzetničkih zona u jedinicama lokalne samouprave u funkciji ravnomjernog razvoja Republike Crne Gore i bržeg rasta preduzetništva kroz povoljnosti preduzetnicima kod izgradnje poslovnog prostora (na potpuno infrastrukturno opremljenom zemljištu), prvenstveno za proizvodne djelatnosti.

Za formiranje slobodnih preduzetničkih zona lokalna samouprava treba osigurati preduslove (izraditi prostorne planove, riješiti imovinsko-pravne odnose i sl.), u skladu sa Programom Vlade RCG.

KORISNICI

Jedinice lokalne samouprave (gradovi i opštine) koje ispunjavaju uslove i kriterijume iz ovog Projekta.

MINIMALNI SADRŽAJ – OPREMLJENOST SLOBODNIH I PREDUZETNIČKIH ZONA

Zona u kojoj će se odvijati privredna djelatnost u završnoj fazi treba da bude opremljena sa:

- prometnom infrastrukturom (pristupne ceste i ceste u zoni)
- komunalnom infrastrukturom (vodovodne instalacije, instalacije atmosferske odvodnje i kanalizacije u zoni i priključak na spoljašnje instalacije)
- energetsom infrastrukturom (trafostanice, javna rasvjeta, električni priključci i plinski priključci)
- telefonskim priključcima

Jedinica lokalne samouprave treba da odredi službu unutar privrednih upravnih resora, odnosno da osnuje pravno lice koja će se brinuti o izgradnji zona, odnosno o koordinaciji izgradnje zona. Poželjno je da veće zone sadrže i preduzetnički centar, tehnološki park, servisno-tehničku službu (zajednički nadzor, čuvanje objekata u zoni i specijalne servise za potrebe preduzetnika), društvenu komponentu (prostorije za poslovne aktivnosti, prehranu) i dr.

Kod kandidovanja određenih lokacija za izgradnju slobodne i preduzetničke zone potrebno je priložiti sljedeću dokumentaciju:

- 1) Odluku opštinskog parlamenta o saglasnosti za osnivanje slobodne i preduzetničke zone (za novoformirane zone).
- 2) Prostorni plan jedinice lokalne samouprave ili da je isti u postupku donošenja, a da je usklađen sa republičkim prostornim planom. Urbanistički plan uređenja, odnosno one koje imaju izrađen DUP – zone.
- 3) Riješeni imovinsko-pravni odnosi unutar slobodne i preduzetničke zone (ukoliko nisu, izraditi kratki elaborat o stanju imovinsko-pravnih odnosa i načinu njihovog rješavanja).
- 4) Studiju opravdanosti izgradnje slobodne i preduzetničke zone koja treba sadržati:
 1. Ispitan preduzetnički potencijal
 2. Stanje infrastrukture do zone
 3. Dinamiku izgradnje infrastrukture u zoni
 4. Način i izvore finansiranja

- 5) Projektnu dokumentaciju (na nivou glavnog odnosno izvođenog projekta) i dobijene potrebne građevinske dozvole.

Direkcija će temeljem ovog Projekta pomoći u promociji i marketinškom nastupu kod potencijalnih stranih investitora. Prioritet u podršci imaće slobodne i preduzetničke zone u višoj fazi gotovosti, koje imaju iskazan preduzetnički interes i osiguravaju veću zaposlenost u proizvodnim djelatnostima. Isto tako, vodeći računa o ravnomjernom razvoju Republike Crne Gore, prednost će imati područja od posebnog državnog interesa, brdsko-planinska područja. Također, prednost u podršci imaće jedinice lokalne samouprave koje ulažu više vlastitih sredstava u izgradnju slobodnih i preduzetničkih zona.

1.5.2.FORMULAR ZA PRIJAVLJIVANJE NA PROJEKAT

NOSIOC PROJEKTA	DIREKCIJA ZA UPRAVLJANJE SLOBODNIM ZONAMA	OBRAZAC –X/05
KORISNIK SREDSTAVA (JLS)		

Z A H T J E V

ZA UKLJUČIVANJE U PROJEKAT IZGRADNJE SLOBODNIH I PREDUZETNIČKIH ZONA U JEDINICAMA LOKALNE SAMOUPRAVE

I PODACI O LOKALNOJ SAMOUPRAVI			
JLS			
ADRESA JLS		E-MAIL	
ODGOVORNA OSOBA		KONTAKT OSOBA	
TELEFON		TELEFON	
POSLOVNA BANKA		FAX	
II PODACI O SLOBODNOJ I PREDUZETNIČKOJ ZONI			
NAZIV ZONE			
STANJE PROSTORNOG PLANA JLS	a) donesen	b) u postupku donošenja	c) nije donesen

POVRŠINA ZONE (m2)		BROJ PREDUZETNIKA				BROJ ZAPOSLENIH				
VLASNIŠTVO ZEMLJIŠTA	JLS (m2)		RH (m2)		PREDUZETN ICI (m2)			OSTALI (m2)		
IZGRAĐENOST INFRASTRUKTURE DO ZONE (zaokružiti)	CESTE		STRUJA		VODA		KANALIZACIJA		PLIN	
	da	ne	da	ne	da	ne	da	ne	da	ne
STANJE PROJEKTNE DOKUMENTACIJE (opisno)										
POSTOJANJE GRAĐEVINSKE DOZVOLE (nabrojati)										
III ULAGANJA PREMA PROJEKTU RAZVOJA ZONE										
OPIS ULAGANJA	Ukupna vrijednost projekta (€)	DOSADAŠNJA ULAGANJA (€)			Preostaje za ulaganje (€)	OD TOGA PLAN ULAGANJA ZA PERIOD. (€)				
		JLPS	Vlada	Ostali		Vlastita sredstva JLPS	Vlada	Ostali	UKUPNO	
1. Izrada projektne dokumentacije										
2. Izgradnja infrastrukture										
3. privođenje svrsi poslovnih objekata										
UKUPNO (€)										

NAPOMENA:

- 1) Uz Zahtjev se dostavlja potrebna dokumentacija skladno Projektu izgradnje slobodnih i preduzetničkih zona.
- 2) Nepotpuni zahtjevi neće se razmatrati.

Odgovorna osoba:

Datum, _____ 2005.

1.6. KOMENTAR

Uputstvom za osnivanje zone potrebno je istaći sve komparativne prednosti kao i geografske tačke u Crnoj Gori u kojima je moguće osnivati slobodnu zonu. To je potrebno uraditi uz saglasnost resornog ministarstva za uređenje prostora i zaštitu životne sredine koje ima uvid u Detaljan urbanistički plan. Iz tog razloga je potrebno povesti stručnu raspravu i obezbijediti zakonsku podršku koja će korespondirati sa prostornim razvojem Crne Gore. Ovaj korak je potrebno uraditi kako bi se maksimalno pojednostavila procedura kao i stavio na uvid stranom investitoru planove na kojima je dozvoljeno graditi zonu. Zbog specifičnosti geografskog terena kao i same prirode zone potrebno je povesti širu stručnu raspravu na ovu temu. Crna Gora je pogodna za sistem zona koji se naziva Leopardova koža. On podrazumijeva da onamo gdje strani investitor ima potrebu za zonom, recimo fabrika na kontinentalnom dijelu, daje mu se pravo osnivanja zone. Potrebno je uraditi mapu geografskih tačaka na kojima je moguće osnivati zonu koja bi bila sastavni dio investicionog vodiča. Nakon ove faze potrebno je uraditi kratak opis svake geografske pozicije koja bi imala precizne podatke o kapacitetima i dimenzijama same zone, uz rigorozna pravila poštovanja životne sredine kao i promovisanja »Agenede 21« koja treba da bude sastavni dio ispunjavanja obaveza za osnivanje zone. Svaki prostor mora imati jasno definisanu radnu površinu u km². Geodetski utvrđene analize s obzirom da je Crna Gora bogata seizmičkom energijom. Klimatskim uslovima kao i amplitudom temperaturne razlike, brojem sunčanih dana.

Utvrđivanje geografske lokacije

Nakon definisanja potencijalnih lokacija za izgradnju slobodnih zona potrebno je priložiti tačan geografski položaj zone. S obzirom da se zone u većini slučajeva osnivaju na saobraćajnim čvorištima, (velike saobraćajnice, željeznička čvorišta, morske i riječne luke), potrebno je priložiti precizne podatke o položaju zone u odnosu na značajne trgovinske centre i potencijalne zemlje izvoznice. S obzirom da se prilikom plasmana robe na treća tržišta koriste svi vidovi saobraćaja, posebno intermodalni transport, investicioni vodič mora imati precizne tarife u lučkom, željezničkom, avio saobraćaju kao i podatke o špediterskim kompanijama koje pružaju usluge transporta robe.

Ukoliko posmatramo Crnu Goru i njen geografski saobraćaj, shvatićemo da posjeduje niz komparativnih prednosti u tom smislu. Crna Gora gravitira sa svoje južne strane ka Mediteranskom bazenu. Luka Bar predstavlja kopču i servisni centar. Optimalno rješenje koje bi dovelo do koncentracije robe predstavljao bi projekat Luka Bar – berzanska luka«. Da bi ovaj projekat funkcionisao potrebno je prethodno realizovati projekat »Industrijskog parka« koji je kandidovan od strane SO Bar u okviru programa INTERREG III C kroz mrežu Foruma gradova jadransko joijske inicijative. Realizacija ovog projekta omogućila bi izgradnju i parcelisanje skladišnog prostora velikih kapaciteta. Primjenom Zakona o slobodnim zonama i skladištima njihov status bi bio regulisan kao slobodna zona i skladište. U tom trenutku stvorila bi se logistička podrška daljem razvoju slobodnih zona u Crnoj Gori.

S obzirom da je Luka Bar povezana sa *željezničkom prugom* Beograd Bar, kao i da ova pruga ima svoje konekcije sa drugim zemljama, Crna Gora ostvaruje svoju povezanost sa Jugoistočnom Evropom. Modernizacijom željezničke pruge kao i njenim povezivanjem sa zapadnim zemljama bivše Jugoslavije, omogućilo bi lakšu i bržu povezanost sa tim zemljama. U ovom trenutku u saobraćajnim komunikacijama koriste se usluge drumskog saobraćaja što u mnogome povećava troškove transporta robe s jedne strane. a s druge iziskuje znatno duže vrijeme transporta robe.

Kada govorimo o *drumskom saobraćaju* on je za sada za većinu stranih investitora nezanimljiv. Izgradnjom tunela Sozina došlo je do poboljšanja u vremenskoj razlici. Međutim, njegov značaj će biti osjetan na unutrašnjoj teritoriji. U planu je izgradnja puta Podgorica - Kolašin što bi dovelo do bržeg i sigurnijeg protoka robe kroz teritoriju Crne Gore, i posebno kvalitetnijeg povezivanja sjevera i juga. Takođe je planirana izgradnja mosta Verige u Bokokotroskom zalivu koja bi dovela do bržeg transporta robe ka zemljama zapadno od Crne Gore sa kojima postoji solidna spoljnotrgovinska razmjena.

U avio saobraćaju Crna Gora ima svoju nacionalnu kompaniju za prevoz putnika. Kompanija je nakon 10 godina poslovanja ostvarila značajnu poziciju na međunarodnom planu. U kompaniji za sada ne razmišljaju o CARGO saobraćaju jer čekaju detaljnu rekonstrukciju kao i proširenje kapaciteta Aerodroma u Podgorici i u Tivtu. Radovi na proširenju aerodroma su u toku i očekuje se njihov završetak do kraja 2005 godine.

Plansko zoniranje po fazama

Nakon gore navedene kratke analize saobraćajnih kapaciteta Grne Gore, treba osmisliti fazno zoniranje razvoja slobodnih zona u Crnoj Gori. U cilju podsticanja poslovanja zona i prevazilaženja do sada prisutnih problema potrebno je predložiti organima lokalne samouprave da sagledaju mogućnosti da, koristeći najbolja iskustva uspješnih slobodnih zona iz regiona, ponude korisnicima zona određene pogodnosti za izgradnju objekata unutar slobodnih zona u smislu oslobađanja ili korišćenja nižih cijena za uređenje i korišćenje gradskog građevinskog zemljišta; taksa i troškova opštinske uprave (komunalne takse, urbanističke dozvole, odobrenja za gradnju); plaćanja priključaka na lokalnu infrastrukturu. Ovakvim podsticajima bitno se povećava konkurentna sposobnost slobodnih zona, ali isto tako doprinosi povećanju zaposlenosti, privrednog rasta i povećanju izvoza na lokalnom nivou, uz neophodnu podršku državnih institucija koje trebaju bitno da porade na promociji slobodnih zona, kako u zemlji tako i inostranstvu.

Prva faza bi se sastojala u osnivanju slobodnih zona i skladišta na svim značajnim geografskim čvorištima i to:

Luka Bar, Luka Kotor, Luka Zelenika
Željezničke stanice u Baru, Podgorici, Bijelom Polju
Aerodromima Podgorica i Tivat
Granični prelazi Debeli brijeg, Božaj

Kao što je već napomenuto poseban akcenat treba staviti na izgradnu skladišnih kapaciteta.

Druga faza bi se sastojala iz kontinentalnog razvoja slobodnih zona i skladišta koja bi bila vezana uz postojeće proizvodne subjekte. Ovi subjekti su u većini slučajeva vezani za resurse koji se nalaze u njihovoj blizini, kao na primjer drveno prerađivačka industrija.

Treća faza bi se sastojala iz osmišljavanja novih proizvodnih pogona i davala bi slobodu investitoru za lociranje zone.

Promocija životnih uslova

Potrebno je istaći klimatske uslove u Crnoj Gori, koja je specifična i odlikuje se velikim brojem sunčanih dana. Ovako predodređena klima stvorena je za turističke potencijale i promociju prirodnih ljepota, što može da bude od presudnog značaja za stranog investitora. Svakako da će imati uticaja pri donošenju odluka o investiranju kapitala jer veliki privrednici itekako vode računa o klimatskim uslovima u jednoj zemlji. Činjenica je da je klima u Crnoj Gori pogodna za bavljenje bilo kojom privrednom djelatnošću. Ona ima uticaja u dva segmenata i to na odabir proizvodnog programa jer klima ima uticaja na proces proizvodnje. S druge strane klima utiče na radnu snagu i u cilju prevencije ona znatno uvećava troškove procesa proizvodnje.

U ovom dijelu je potrebno predstaviti sve raspoložive kapacitete medicinske zaštite kojima Crna Gora raspolaže, kao i obrazovnim institucijama.

Prezentacija administrativnih organa u Crnoj Gori

Strani investitor kada odluči da plasira svoj kapital želi tačno da zna sa kim treba da razgovara i koje su nadležne institucije za izdavanje dozvola. Ovaj dio treba da sadrži podatke o institucijama koje su nadležne za izdavanje dozvole za rad zone, praćenje rada zone, kao i svim ostalim potrebama iz nadležnosti Zakona o slobodnim zonama.

Potrebno je jasno izvršiti segmentaciju nadležnosti institucija i to na republičkom nivou i lokalnom nivou. Republički nivo podrazumijeva sva nadležna ministarstva, institucije iz djelokruga problematika koja je sadržana u Zakonu o slobodnim zonama. Na lokalnom nivou je potrebno pobrojati sve administrativne organe sa kojima Zona treba da saraduje. U dijelu 1.4. predstavljen je model osnivanja direkcije za razvoj slobodnih zona i skladišta.

Prezentacija finansijskih i uslužnih institucija

Potrebno je napraviti listu banaka, osiguravajućih kuća, biznis centara, pravnih udruženja i sertifikovana udruženja računovođa kao i mogućnost *Off Shore* poslovanja u Crnoj Gori.

Pravna legilsativa

1. Carinski zakon koji tretira rad Slobodne zone i skladišta
2. Zakon o spoljnoj trgovini
3. Pravna regulativa i dokumentacija potrebna za poslovanje zone
4. Pravila o rukovanju sa robom unutar zone, transportom unutar zone kao i regulativa koja tretira proces ulaska i izlaska iz zone
5. Pravila koja tretiraju ulazak i izlazak transportnih sredstava kao i vozača u zonu
6. Pravna regulativa koja tretira ulazak i izlazak automobila

ZAKLJUČNA RAZMATRANJA

1. Broj slobodnih zona koje se formiraju u svijetu a posebno u zemljama u razvoju, značajno je povećan u periodu od kraja sedamdesetih godina do danas. Za razliku od vremena kada su slobodne zone uglavnom služile za olakšanje međunarodnog robnog prometa, novi oblik slobodnih zona predstavlja oblik otvaranja privreda mnogih zemalja i način uključivanja u međunarodne ekonomske tokove. U tom smislu one se mogu posmatrati kao institut međunarodnih ekonomskih odnosa s jedne, i konkretni institut zemalja u kojima se osnivaju i služe za razvijanje i prestrukturiranje domaće privrede, s druge strane.
2. Kao enklave slobodne trgovine u carinskom i spoljnotrgovinskom smislu, koje pružaju razne oblike stimulacija, slobodne zone privlače tzv. globalne industrije koje je relativno lako dislocirati i koje su izrazito radno intenzivne. Povoljnosti koje slobodne zone pružaju uticale su na njihovu zastupljenost u preko polovine od ukupnog broja zemalja svijeta tako da je njihov broj dostigao preko 200, a očekuje se njihovo brzo

povećanje u budućnosti. Fenomen njihovog naglog rasta može se posmatrati u sklopu opšte globalizacije.

3. Naša analiza je pokazala različitu motivisanost zemlje domaćina i inostranih preduzeća za formiranje slobodnih zona. Navedeni različiti motivi definišu uslove poslovanja u slobodnim zonama, a određeni su ravnotežom domaćih i stranih interesa, odnosno ravnotežom koristi i troškova njihovog osnivanja i poslovanja.

4. I pored međusobne konkurencije slobodnih zona u različitim zemljama, kako s aspekta prirodnih, lokacijskih, stečenih i drugih pogodnosti i podsticaja, tako i s aspekta odnosa prema potencijalnim investitorima i visine podsticajnih mjera, postoje i neke karakteristike koje su zajedničke za sve slobodne zone. Tu mislimo prvenstveno na približno unificirane poreske povlastice, oblike izuzeća od raznih poreza, finansijske stimulacije, transparentnu deviznu kontrolu i transfer profita, neke oblike subvencija, ograničenja poslovanja vezana za domaća tržišta, angažovanost domaće radne snage i sl.

5. Razvoj slobodnih zona u svijetu pokazuje jasno postojanje opšteg trenda njihovog životnog ciklusa, koji se u početnim fazama karakteriše brzim rastom zaposlenosti, izvoza, i investiranja inostranog kapitala a u kasnijim fazama povlačenjem ino kapitala, prodajom robe i na domaćem tržištu i povezivanjem slobodne zone sa domaćom privredom. Ukoliko se do kraja navedenog ciklusa ne afirmišu novi oblici globalne industrije i nova investiciona ulaganja kao i savremene tehnologije poslovanja, tada slobodna zona zapada u krizu i ista se obično gasi.

6. Iako se slobodne zone u pojedinim zemljama formiraju iz različitih razloga, naš rad pokazuje da je moguće označiti neke od njih kao dominantne. Tu mislimo prvenstveno na razloge privredno razvojnog karaktera, na obezbjeđenje nedostajućih inostranih investicija, kreiranja novih radnih mjesta, prestrukturiranja zaostale industrije i privredne infrastrukture, realizaciju komparativnih prednosti matičnih zemalja, povezivanja sa razvijenim okruženjem, usvajanja novih tehnologija, povećanja izvoza, supstitucije uvoza i poboljšanja platnog bilansa.

7. Smatramo da je naglom razvoju slobodnih zona u svijetu značajno doprinio buran razvoj svih oblika komunikacija od transportnih preko informacionih do telekomunikacionih. Bez toga bi bilo moguće brzo i efikasno povezivanje relativno i apsolutno udaljenih svjetskih destinacija zemalja investitora i zemalja domaćina.

8. Ovaj rad pokazuje da ne postoji idealan model zone koji bi se mogao prihvatiti kao unificiran model tj. kao uzorni model. Razne ad hoc formule prilagođene su mjestu i vremenu, s jedne i interesima različitih partnera s druge strane. Pošto se uslovi međunarodne trgovine u opštim i posebnim segmentima mijenjaju, slobodni smo pretpostaviti da će se mijenjati i uslovi formiranja slobodnih zona i poslovanja firmi.

9. Za razliku od dvije suprotstavljene strategije industrijalizacije koje su dugo vremena dominirale i koje su u manjoj ili većoj mjeri praćene raznim protekcionističkim mjerama, model industrijalizacije preko formiranja slobodnih zona zasnovan na privlačenju stranih ulaganja podrazumijeva sasvim drugačiji ekonomski ambijent. Tom ambijentu su prilagođene i odgovarajuće strategije zemalja domaćina koje su u radu opširno prezentirane.

10. Iako ovaj rad nosi naslov »Slobodne zone - faktor integracije Crne Gore«, pokušali smo da u osvrtu na sam proces integracije, stranih ulaganja, slobodnim zonama u svijetu i kod nas, projektu »Slobodne zone Luka Bar«, ukažemo na atraktivnost slobodnih zona kao i na mogućnost primjene pozitivnih svjetskih iskustava u ovoj oblasti. Međunarodne sankcije, ratno okruženje i opšta društvena kriza destimulativno su uticali u posljednoj deceniji ovog vijeka na inostrana ulaganja. Pa ipak atraktivnost pojedinih oblasti u

Crnoj Gori, pružaju solidne uslove i pretpostavke za razvoj raznih oblika slobodnih zona. Ekonomska situacija u kojoj se nalazi Crna Gora imperativno potencira značaj slobodnih zona, zbog čega sam se i opredijelio za pisanje predmetne teme. Nepobitna je činjenica da institut slobodne zone doprinosi procesu integracije.

L I T E R A T U R A

1. Basile, Antonie (1972), Commerce exterieur et Developpement de la petote nation – Essai sur les contraintes de l exiguite ecomonique, Geneva.

2. Goderez, Carl (1986), Planning and Implemmentattion of Industrial Estate and Export Processing Zone Projects.

3. Currie, J. (1979), »Investment: the growing role of Export procesing zones«, London, The Economist Intelligence Unit Special Report No 64
4. Dr Dragana Radenković Jocić, Beograd (1997), Strane investicije u zemljama u tranziciji
5. Dr Boris Cizelj, Beograd (1981), Ekonomska saradnja među zemljama u razvoju
6. Kovač Oskar, Beograd (1990), »Evropa 1992 Moguće posljedice i opcije za Jugoslaviju«
7. Kovač Oskar, Beograd (1996), »Slobodne zone u svijetu«
8. Žuvela I. (1990), »Slobodne lučke zone u ekonomsko-tehničkom razvoju«
9. Marković Ivo, Beograd (1978), »Luke i pristaništa kao faktor razvoja ekonomskih odnosa sa zemljama u razvoju«.
10. Dušan Perović, Kotor (1998), Međunarodna špedicija
11. Kreye O. »World market – Oriented Industrialization of Free Production Zones and World marcet Factories«
12. Ivošević Borislav, (1983) Titograd, »Osnovi Saobraćajnog Prava«
13. Studija Vlade Republike Crne Gore, (1999) Podgorica, »Slobodna zona Bar«, Inicijativa za reviziju i ažuriranje projekta
14. Diamond W. O'Coner&Quin, Ivošević Boro (1986), Studija o izvodljivosti za carinsku zonu Bar, (New York, UN)
15. Pugawela P. (1978), »International Sub-Contracting and Free Trede Zones Perspectives in Sri Lnaka«, CISIR
16. Vladimir Bajagić, Kotor (2000), Magistarski Rad »Slobodne zone u svijetu«
17. UNCTC (1991), The Impact of trade related Investment Measures on Trade Developement, International Perspectives (New York, UN)
18. Zakon o kompanijama koje se osnivaju i posluju pod posebnim uslovima, »Sl. list RCG«, br. 23/96
19. Zakon o slobodnim zonama, »SL. list SRJ«, br. 81/94
20. Zakono o slobodnim zonama i skladištima, »Sl. List RCG«, br. 42/2004
21. Carisnki zakon, »Sl. list« br. 24/59, 13/63, 10/76, i 36/79.
22. Zakon o carinskoj tarifi, »Sl. list SFRJ«, br. 10-76.

23. Zakon o slobodnim zonama, »Sl. List RCG« br. 42/04

24. Carinski zakon, »SL. List RCG«, br. 07/02, 38/02, 72/02, 21/03, 31/03.

25. Memorandum o spoljnotrgovinskom režimu Valde RCG, Ministarstvo za ekonomske odnose s inostranstvom i evropske integracije, Podgorica

PRILOZI

PRILOG 1: CARINSKI ZAKON

Zakon je objavljen u "Sl. list RCG", br. 07/02, 38/02, 72/02, 21/03, 31/03).

ODJELJAK 1

Slobodne zone i slobodna skladišta

1. Opšte odredbe

Član 167

Osnivanje slobodnih zona i slobodnih skladišta, upravljanje slobodnim zonama i slobodnim skladištima i uslovi za obavljanje privrednih djelatnosti u slobodnim zonama i slobodnim skladištima propisuju se posebnim zakonom.

Član 168

Slobodne zone i slobodna skladišta su djelovi carinskog područja ili prostori u carinskom području odvojeni od ostalog carinskog područja gdje se:

- 1) za stranu robu smatra da nije u carinskom području radi naplate uvozne carine i primjene trgovinskih mjera pri uvozu, uz uslov da roba nije stavljena u slobodan promet ili da nije stavljena u drugi carinski postupak ili upotrebu, odnosno da nije trošena ili korišćena drugačije od uslova uređenih carinskim propisima;
- 2) na domaću robu namijenjenu izvozu, za koju postoje posebni propisi na osnovu njenog smještaja u slobodnu zonu ili slobodno skladište, primjenjuju mjere koje bi se primijenile pri izvozu takve robe.

Član 169

Područje slobodne zone i slobodnog skladišta i njima neposredni pristupni prostor, uključujući i njihov ulazni i izlazni prostor, su pod carinskim nadzorom.

Prevozna sredstva i lica koja ulaze ili napuštaju područje slobodne zone ili slobodnog skladišta pod carinskim su nadzorom i mogu biti podvrgnuti carinskom pregledu.

Pristup u slobodnu zonu ili u slobodno skladište može se zabraniti licima koja ne garantuju da će se pridržavati pravila koja su navedena u ovom zakonu.

Carinarnica može pregledati robu i sprovesti druge mjere carinskog nadzora nad robom koja ulazi, zadržava se ili izlazi iz slobodne zone ili slobodnog skladišta.

Lice određeno od strane carinarnice dostaviće ili staviti na uvid kopiju prevoznog dokumenta koji prati robu koja ulazi ili izlazi da bi se omogućio pregled robe.

Ukoliko je potrebno da se izvrši pregled robe, roba će se staviti na raspolaganje carinarnici.

2. Smještaj robe u slobodnoj zoni ili slobodnom skladištu

Član 170

U slobodnu zonu ili slobodno skladište može se unositi strana i domaća roba.

Domaću robu koja nije namijenjena izvozu ili proizvodnji u zoni, korisnik može, uz posebnu saglasnost carinarnice, uskladištiti u slobodnoj zoni ili slobodnom skladištu odvojeno od druge robe.

Carinarnica neće dopustiti skladištenje takve robe ako bi to otežalo nadzor nad poslovanjem u zoni ili skladištu.

Za domaću robu koju korisnik skladišti u slobodnoj zoni ili slobodnom skladištu mora se voditi evidencija.

Roba koja je direktno unijeta u slobodnu zonu ili slobodno skladište morskim, vazdušnim ili kopnenim putem, kako je to navedeno u čl. 47 stav 6 ovog zakona, podnosi se carinarnici na osnovu prevozne isprave.

Domaća roba smješta se u slobodnu zonu ili slobodno skladište na osnovu računa ili druge isprave koja sadrži sve podatke potrebne za evidenciju o robi u slobodnoj zoni ili slobodnom skladištu.

Carinarnica može da naloži da se opasne materije ili roba zbog koje može da se pokvari druga roba ili roba za koju je, iz nekih drugih razloga, potrebno obezbijediti posebne uslove, smjesti u prostorije koje su posebno opremljene za njen smještaj.

Član 171

Ne isključujući odredbe člana 169 st. 4, 5 i 6 ovog zakona, roba koja ulazi u slobodnu zonu ili slobodno skladište ne mora da se podnosi na uvid carinarnici niti je potrebno da se za nju podnese carinska deklaracija.

Roba će se podnijeti na uvid carinarnici i podliježe propisanim carinskim formalnostima, samo u slučaju:

- 1) robe za koju se ulaskom u slobodnu zonu ili slobodno skladište završava drugi carinski postupak, a koja se smješta u slobodnu zonu ili slobodno skladište na osnovu isprave kojom se završava prethodni postupak, osim kada taj carinski postupak dozvoljava izuzeće od obaveze podnošenja robe;
- 2) da je smještena u slobodnu zonu ili slobodno skladište na osnovu odluke carinarnice da se dozvoli povraćaj ili otpis carinskog duga,
- 3) da ispunjava uslove za primjenu mjera iz člana 168 tačka 2) ovog zakona.

Nadležna carinarnica može zahtijevati posebno evidentiranje robe koja podliježe plaćanju izvozne carine ili primjeni drugih mjera ekonomske politike.

Na zahtjev učesnika odgovarajućeg carinskog postupka ili drugih zainteresovanih lica, nadležna carinarnica će izdati potvrdu da roba smještena u slobodnoj zoni ili slobodnom skladištu ima status domaće ili strane robe.

3. Postupanje sa robom u slobodnoj zoni i slobodnom skladištu

Član 172

Smještaj robe u slobodnoj zoni ili slobodnom skladištu nije vremenski ograničen.

U slobodnoj zoni i slobodnom skladištu mogu se obavljati svi industrijski, komercijalni ili uslužni poslovi, pod zakonom propisanim uslovima i uz prethodnu saglasnost carinarnice.

Carinarnica može da uvede određene mjere zabrane ili ograničenja u vezi sa poslovima iz stava 2 ovog člana, imajući u vidu vrstu predmetne robe ili zahtijevane mjere carinskog nadzora.

Carinarnica može da zabrani licima obavljanje poslova u slobodnoj zoni ili slobodnom skladištu, ukoliko ne pruže garancije da će ih obavljati u skladu sa zakonom.

Za određenu domaću robu, u skladu sa odredbom člana 168 tačka 2) ovog zakona, Vlada može propisati posebne rokove.

Član 173

Strana roba smještena u slobodnoj zoni ili u slobodnom skladištu, dok se nalazi u slobodnoj zoni ili u slobodnom skladištu, može se:

- 1) staviti u slobodan promet prema uslovima propisanim za taj postupak i prema članu 178 ovog zakona;
- 2) bez posebnog odobrenja nadležne carinarnice podvrgnuti uobičajenim oblicima rukovanja, u skladu sa članom 115 stav 1 ovog zakona;
- 3) staviti u postupak aktivnog oplemenjivanja pod uslovima propisanim za taj postupak;
- 4) staviti u postupak prerade pod carinskim nadzorom pod uslovima propisanim za taj postupak;
- 5) privremeno uvesti pod za to propisanim uslovima i postupku;
- 6) ustupiti u korist države prema odredbi člana 182 ovog zakona;
- 7) uništiti, pod uslovom da se na propisan način podnesu carinarnici svi podaci za koje carinarnica ocijeni da su potrebni.

Kada se robe stavljaju u jedan od postupaka iz stava 1 tač. 3), 4) ili 5) ovog člana, carinarnica može, imajući u vidu tehničke uslove za rad slobodnih zona i slobodnih skladišta, kao i uslove za sprovođenje mjera carinskog nadzora, u mjeri u kojoj je potrebno, tim uslovima prilagoditi utvrđene mjere kontrole.

Član 174

Domaća roba namijenjena izvozu iz člana 168 tačka 2) ovog zakona može se u slobodnoj zoni ili u slobodnom skladištu podvrgnuti samo postupcima koji su za takvu robu dozvoljeni članom 115 ovog zakona.

Član 175

Roba smještena u slobodnoj zoni ili u slobodnom skladištu na koju se ne primjenjuju čl. 173 i 174 ovog zakona ne smije se, tokom tog smještaja, trošiti ili koristiti.

Član 176

Lice koje u slobodnoj zoni ili u slobodnom skladištu obavlja djelatnost skladištenja, obrade ili prerade ili kupovine i prodaje robe mora, radi carinskog nadzora, na propisan način voditi evidenciju o unošenju, iznošenju, upotrebi i promjenama na robi.

Lice je dužno da robu upiše u evidenciju odmah po unošenju u prostor tog lica.

Evidencije moraju omogućiti carinarnici prepoznavanje robe i praćenje njenog kretanja.

Evidencija se vodi hronološki, prema podacima iz isprava koje pri izvozu ili uvozu prate robu i na osnovu normativa utroška materijala i proizvodnje robe.

Vlada propisuje način vođenja evidencije i način sprovođenja mjera carinskog nadzora u slobodnoj zoni ili u slobodnom skladištu.

U slučaju da se pretovar robe obavlja unutar slobodne zone, dokumenta koja se odnose na tu radnju moraju se staviti na uvid carinarnici, s tim da će se i skladištenje robe za kraće vrijeme, zbog pretovara, smatrati sastavnim dijelom te radnje.

4. Iznošenje robe iz slobodne zone ili slobodnog skladišta

Član 177

Roba koja se iznosi iz slobodne zone ili slobodnog skladišta može biti:

- 1) izvezena ili ponovo izvezena iz carinskoga područja ili
- 2) unijeta u drugi dio carinskoga područja.

Dio III, osim čl. 58 do 63 ovog zakona, primjenjuje se i pri unošenju robe iz slobodne zone ili slobodnog skladišta u drugi dio carinskog područja, osim robe koja slobodnu zonu napušta morskim ili vazdušnim putem bez sprovođenja tranzitnog ili drugoga odgovarajućeg carinskog postupka.

Član 178

Ako nastane carinski dug za stranu robu koja se iz slobodne zone ili slobodnog skladišta unosi u drugi dio carinskoga područja, carinska vrijednost se utvrđuje na osnovu stvarno plaćene cijene, odnosno cijene koju za tu robu treba platiti.

Troškovi skladištenja i održavanja robe tokom smještaja u slobodnoj zoni ili skladištu ne uračunavaju se u carinsku vrijednost robe, ako su iskazani odvojeno od stvarno plaćene cijene, odnosno cijene koju za robu treba platiti.

Ako je roba bila predmet rukovanja iz člana 115 stav 1 ovog zakona, podnosilac deklaracije može zahtijevati da se visina carinskog duga utvrdi na osnovu vrste robe, carinske vrijednosti i količine robe, na osnovu koje bi se iznos utvrdio u skladu sa članom 215 ovog zakona da roba nije bila predmet rukovanja.

Ministar finansija propisuje slučajeve u kojima se neće primjenjivati stav 3 ovog člana.

Član 179

Domaća roba iz člana 168 tačka 2) ovog zakona može se staviti u neki od postupaka ili upotrebe, ako unosom u slobodnu zonu ili slobodno skladište ispunjava uslove propisane za izvoz takve robe.

Ako se domaća roba iz člana 168 tačka 2) ovog člana ne izveze u roku iz člana 172 ovog zakona ili se ponovno unese u drugi dio carinskoga područja, carinarnica će preduzeti mjere koje se odnose na slučaj kad roba ne ispunjava posebne uslove.

Član 180

U slučaju unosa ili ponovnog unosa robe sa područja slobodne zone ili slobodnog skladišta u drugi dio carinskog područja ili ako se roba stavlja u carinski postupak, potvrda iz člana 171 stav 4 ovog zakona može se upotrijebiti kao dokaz carinskog statusa kao domaće ili strane robe.

Kad nije dat dokaz o statusu robe kao domaće ili strane, ona će se smatrati:

- 1) domaćom, što se tiče plaćanja izvoznih dažbina, dobijanja izvoznih dozvola (sertifikata) i primjene propisanih trgovinskih mjera kod izvoza;
- 2) stranom, u svim ostalim slučajevima.

Član 181

Carinarnica vrši nadzor nad primjenom propisa o izvozu ili ponovnom izvozu i u slučaju kad se roba izvozi ili ponovo izvozi iz slobodne zone ili slobodnog skladišta.

PRILOG 2 : ZAKON O SLOBODNIM ZONAMA (Objavljen u “Službenom listu RCG” broj 42/2004

I OSNOVNE ODREDBE

Sadržina zakona

Član 1

Ovim zakonom uređuje se osnivanje slobodnih zona (u daljem tekstu: zona) i slobodnih skladišta (u daljem tekstu: skladišta), upravljanje i uslovi za obavljanje privrednih djelatnosti u njima, kao i uslovi za prestanak rada zone i skladišta.

Definicija zone i skladišta

Član 2

Zona i skladište predstavljaju dio carinskog područja Republike Crne Gore (u daljem tekstu: Republika) na kome se privredne djelatnosti obavljaju pod posebnim uslovima utvrđenim ovim zakonom.

Zona i skladište moraju biti ograđeni i uređeni tako da roba, vozila i lica u zoni i skladištu ulaze, odnosno izlaze samo kroz određene ulaze i izlaze.

Zona i skladište moraju biti vidljivo označeni na ulazima i izlazima iz zone i skladišta.

Ograda, ulazi i izlazi moraju biti obezbijeđeni i noću osvijetljeni.

U zoni moraju biti obezbijeđeni uslovi za rad carinske službe.

Osnivači zone i skladišta

Član 3

Zonu ili skladište može osnovati jedno ili više domaćih ili stranih pravnih i fizičkih lica. Korisnik zone i skladišta

Član 4

Korisnik zone i skladišta je domaće ili strano pravno i fizičko lice koje na njenom području obavlja privrednu djelatnost.

Privredne djelatnosti u zoni i skladištu

Član 5

U zoni i skladištu se mogu obavljati privredne djelatnosti kojima se ne ugrožavaju životna sredina, zdravlje ljudi, materijalna dobra i bezbjednost zemlje, u skladu sa zakonom.

Podzone

Član 6

Zona može imati izdvojene djelove - podzone.

Uslovi za sprovođenje carinskog nadzora iz člana 2 ovog zakona odnose se i na podzону.

II OSNIVANJE I POČETAK RADA ZONE I SKLADIŠTA

Nadležnost

Član 7

Zone i skladišta se osnivaju uz prethodnu saglasnost Vlade Republike Crne Gore (u daljem tekstu: Vlada), na predlog Ministarstva za ekonomske odnose sa inostranstvom i evropske integracije (u daljem tekstu: Ministarstvo).

Mjesto osnivanja zone i skladišta

Član 8

Zona i skladište mogu biti osnovani na području ili blizu pomorske luke ili aerodroma, kao i na drugim pogodnim lokacijama.

Uslovi za osnivanje zone i skladišta

Član 9

Zona i skladište se osnivaju ako je to ekonomski opravdano i ako su zadovoljeni ili će biti zadovoljeni potrebni fizički preduslovi (prostorni, infrastrukturni itd.), uz prethodno mišljenje nadležnih organa državne uprave.

Osnivanje zone i skladišta je ekonomski opravdano ako se može realno očekivati da će se njima postići značajni efekti u pogledu izvoza, zapošljavanja, transfera savremenih tehnologija, privrednog restrukturiranja itd.

Akt o osnivanju zone i skladišta i ugovor osnivača

Član 10

Osnivač donosi akt o osnivanju zone, odnosno skladišta koji sadrži naročito: naziv osnivača, naziv i sjedište zone ili skladišta, mjesto osnivanja i prostor koji obuhvata, subjekat koji upravlja i djelatnosti koje će se obavljati.

Ako zona ili skladište imaju više osnivača, njihova međusobna prava i obaveze uređuju se ugovorom.

Zahtjev za davanje saglasnosti za osnivanje zone i skladišta

Član 11

Osnivač podnosi zahtjev za osnivanje zone, odnosno skladišta Ministarstvu.

Uz zahtjev iz stava 1 ovog člana podnose se:

- 1) akt o osnivanju zone ili skladišta;
- 2) elaborat o ekonomskoj opravdanosti za osnivanja zone ili skladišta od interesa za državu;
- 3) dokaz da jedan od osnivača ima pravo svojine na zemljištu buduće zone ili skladišta ili pravo njegovog korišćenja po nekom drugom osnovu i da će ga koristiti saglasno namjenama datim u prostorno-planskoj dokumentaciji.

Sadržinu elaborata iz stava 2 tačka 2 ovog člana propisuje Vlada.

O zahtjevu iz stava 1 ovog člana Vlada odlučuje u roku od 60 dana.

Odluka o saglasnosti Vlade iz stava 4 ovog člana se objavljuje u "Službenom listu Republike Crne Gore".

Saglasnost prestaje da važi ako zona ili skladište ne počne sa radom u roku od godine dana od njenog izdavanja.

U opravdanim slučajevima, u skladu sa opštim propisima, rok iz stava 6 ovog člana može biti produžen.

Evidenciju akata o osnivanju zona i skladišta kao i ugovora iz člana 10 stav 2 i njihovih osnivača vodi Ministarstvo.

Osnivači su dužni da u roku od 15 dana od promjene statusa osnivača obavijeste Ministarstvo.

Početak rada zone i skladišta

Član 12

Osnivač podnosi Upravi carina Crne Gore (u daljem tekstu: Uprava carina) zahtjev za dobijanje rješenja o početku rada zone ili skladišta.

Zona ili skladište počinju sa radom po dobijanju rješenja od strane Uprave carina.

Uprava carina je dužna da rješenje iz stava 1 ovog člana donese u roku od 30 dana od dana podnošenja zahtjeva iz stava 1 ovog člana.

Uprava carina izdaje rješenje o početku rada zone ili skladišta ako su ispunjeni uslovi za sprovođenje carinskog nadzora na njenom području predviđeni u članu 2 ovog zakona.

Izvjštavanje o radu zone i skladišta

Član 13

Osnivač zone ili skladišta je obavezan da po zahtjevu Ministarstva, a najmanje jednom godišnje, do 31. marta tekuće godine za prethodnu godinu, dostavi Izvještaj o radu zone ili skladišta Vladi.

Sadržinu izvještaja iz stava 1 ovog člana utvrđuje Vlada.

Osnivanje i početak rada podzone

Član 14

Odredbe ovog zakona kojima se reguliše osnivanje i početak rada zone primjenjuju se i na proširenje zone ili osnivanje podzone.

III UPRAVLJANJE ZONOM I SKLADIŠTEM

Operator zone i skladišta

Član 15

Zonom ili skladištem upravlja subjekt određen aktom o njenom osnivanju (u daljem tekstu: operator).

Operator može biti domaće ili strano pravno ili fizičko lice.

Operator može istovremeno biti i njen korisnik, što se reguliše ugovorom sa osnivačem.

Aktivnosti upravljanja zonom i skladištem

Član 16

Upravljanje zonom i skladištem obuhvata:

- 1) propisivanje opštih pravila poslovanja i tarife u zoni i skladištu;
- 2) odlučivanje o zahtjevima za obavljanje djelatnosti u zoni i skladištu i zaključivanje ugovora sa korisnicima;
- 3) propisivanje i obezbjeđivanje unutrašnjeg reda u zoni i skladištu, uključujući i režim ulaska i izlaska;
- 4) obezbjeđenje uslova za nesmetano vršenje carinskog, inspeksijskog i drugog nadzora;
- 5) utvrđivanje i sprovođenje mjera zaštite životne sredine saglasno propisima;
- 6) vršenje urbanističkih nadležnosti saglasno propisima;
- 7) druge poslove utvrđene opštim pravilima zone.

Operator zaključuje ugovor sa korisnikom i isti dostavlja Upravi carina.

Prava i obaveze po ugovoru iz stava 2 ovog člana ostaju na snazi ukoliko dođe do promjene operatora.

Obaveza operatora prema korisnicima

Član 17

Operator je dužan da korisnicima omogući obavljanje djelatnosti pod uslovima predviđenim ovim zakonom, aktima zone i ugovorom, uz poštovanje principa ravnopravnosti.

IV POSEBNI USLOVI POSLOVANJA U ZONI I SKLADIŠTU

Tretman roba u zoni i skladištu

Član 18

Za robu unesenu u slobodnu zonu i skladište upotrijebljenu ili potrošenu u skladu sa ovim zakonom ne plaća se carina, carinske dažbine i porez na dodatu vrijednost.

Roba iz stava 1 ovog člana može u zoni ili skladištu ostati vremenski neograničeno.

Odredba stava 1 ovog člana primjenjuje se bez obzira na vrstu uvezene robe i njenu namjenu u zoni ili skladištu, uključujući i robu koju operator i korisnik uvoze radi izgradnje i održavanja objekata, infrastrukture i opreme u zoni ili skladištu i uopšte stvaranja uslova za rad i razvoj zone i skladišta.

Obaveza korisnika u pogledu carinskog nadzora i evidencije

Član 19

Korisnik je obavezan da omogući sprovođenje mjera carinskog nadzora i vodi propisanu evidenciju o robi koja ulazi u zonu ili skladište i izlazi iz zone ili skladišta.

Slobodan spoljnotrgovinski režim

Član 20

Na uvoz robe iz inostranstva u zonu i skladište i na njen izvoz u inostranstvo ne primjenjuju se dozvole ili eventualna druga ograničenja spoljnotrgovinskog prometa.

Upućivanje robe iz zone i skladišta na ostali dio teritorije Republike

Član 21

Roba iz zone i skladišta koja se radi stavljanja u promet upućuje na ostali dio teritorije Republike podliježe obavezi plaćanja carine, carinskih dažbina i poreza na dodatu vrijednost i primjenu eventualnih uvoznih ograničenja.

Carine i carinske dažbine ne plaćaju se na domaću komponentu (sirovine i td.) na robu iz stava 1 ovog člana.

Na robu iz stava 1 ovog člana u kojoj domaća komponenta iznosi preko 50% ne primjenjuju se ograničenja u pogledu spoljnotrgovinskog režima.

Roba iz stava 1 ovog člana mora se prijaviti nadležnoj carinarnici.

Privremeno iznošenje i unošenje robe

Član 22

Roba se može privremeno iznijeti iz zone i skladišta na ostali dio teritorije Republike ili unijeti u zonu i skladište sa ostalog dijela teritorije Republike, radi oplemenjivanja (prerade, dorade ili obrade), ugradnje, ispitivanja, atestiranja, opravke, marketinškog prezentiranja itd.

Privremeno iznošenje, odnosno unošenje robe iz stava 1 ovog člana prijavljuje se nadležnoj carinarnici.

Roba koja je privremeno iznijeta iz zone i skladišta mora se u zonu i skladište vratiti ili izvesti u inostranstvo u roku potrebnom da se obave radnje iz stava 1 ovog člana, a najkasnije godinu dana od dana njenog iznošenja iz zone i skladišta.

Poreska oslobođenja

Član 23

Korisnik i operator ne plaćaju porez na dobit pravnih lica.

Plaćanja u zoni i skladištu

Član 24

Plaćanja u poslovanju sa inostranstvom, kao i svoja međusobna plaćanja, korisnici obavljaju slobodno, na ugovoreni način i u ugovorenim rokovima, preko banke u zoni ili druge banke sa sjedištem u Republici.

Na osnivanje, izdavanje i oduzimanje dozvola za rad, organizaciju, statusne promjene, poslovanje, rukovođenje, upravljanje i kontrolu rada banaka koje se osnivaju i posluju u zoni primjenjuje se Zakon o bankama.

Plaćanja u zoni i skladištu mogu se obavljati u ugovorenoj valuti.

Odredba stava 1 ovog člana primjenjuje se i na plaćanja između korisnika i operatora.

Kreditni odnosi

Član 25

Zaduživanje korisnika i operatora u inostranstvu radi poslovanja u zoni i skladištu, odnosno stvaranje uslova za njega, kao i davanje kredita u te svrhe, slobodno je i ne podliježe eventualnim ograničenjima predviđenim opštim propisima.

Ukoliko je korisnik ili operator u državnoj svojini preko 51%, zaduživanje se vrši u skladu sa zakonom.

Ugovor o radu i kolektivni ugovori

Član 26

Prava i obaveze zaposlenih u zoni i skladištu i postupak njihovog ostvarivanja uređuje se ugovorom o radu, u skladu sa zakonom i kolektivnim ugovorom.

Slobodno ugovaranje zarada zaposlenih

Član 27

Poslodavci (korisnici i operator) i zaposleni u zoni i skladištu slobodno ugovaraju visinu i način isplate zarada.

Minimalan procenat domaće radne snage kod korisnika

Član 28

Od ukupnog broja zaposlenih kod određenog korisnika najviše 10% mogu biti strani državljani.

Biro rada u zoni

Član 29

Za područje zone i skladišta može se osnovati poseban biro rada.

Zakup zemljišta i objekata i gradnja u zoni i skladištu

Član 30

Korisnici koriste zemljište i objekte u zoni i skladištu na osnovu ugovora zaključenog sa operatorom.

Radi obavljanja djelatnosti korisnik može na zakupljenom zemljištu, u skladu sa propisima, izgraditi privremeni ili trajni objekat u svojini ili ga kupiti od operatora ili drugog korisnika.

Izuzete od reciprociteta

Član 31

Korisnik zone i skladišta - strano lice može steći pravo svojine na objektu u zoni za obavljanje djelatnosti bez obzira na načelo reciprociteta.

Urbanistička ovlašćenja operatora

Član 32

Operator obezbjeđuje preko nadležnih republičkih organa i organa lokalne samouprave prostorne i urbanističke planove za područje zone i skladišta, urbanističko-tehničke uslove, rješenja o lokaciji, građevinskoj dozvoli i upotrebnoj dozvoli i vrši druge potrebne radnje vezane za planiranje i korišćenje prostora zone i skladišta i izgradnju objekata u zoni.

Funkcije nadležnog ministarstva

Član 33

Nadležni republički organ za poslove uređenja prostora nadzire zakonitost u sprovođenju operatorovih ovlašćenja iz člana 32 ovog zakona.

Slobodno ulaganje kapitala i transfer dobiti

Član 34

Ulaganje kapitala na području zone i skladišta, transfer dobiti i uloga su slobodni.

Vlasništvo nad bankama i osiguravajućim kompanijama

Član 35

Banke i druge finansijske organizacije i osiguravajuće kompanije sa sjedištem u zoni mogu u cjelini biti vlasništvo stranih lica u skladu sa zakonom.

Izuzete od nacionalizacije i eksproprijacije

Član 36

Imovina operatora i korisnika ne može biti predmet nacionalizacije i eksproprijacije.

V PRESTANAK RADA ZONE I SKLADIŠTA

Uslovi za prestanak rada zone i skladišta

Član 37

Ako se u toku rada zone i skladišta pokaže da su trajno prestali uslovi propisani ovim zakonom za njeno osnivanje, Vlada može, na predlog Ministarstva, a po pribavljenom mišljenju drugih ministarstava, osnivača i operatora, ukinuti saglasnost za osnivanje zone i skladišta.

Odluka o ukidanju saglasnosti za osnivanje zone i skladišta iz stava 1 ovog člana objavljuje se u "Službenom listu Republike Crne Gore".

U Odluci o ukidanju saglasnosti za osnivanje zone i skladišta Vlada će odrediti rok u kome će zona i skladište prestati sa radom, a koji ne može biti kraći od šest mjeseci niti duži od godine dana od donošenja te odluke.

U roku od šest mjeseci po isteku roka iz stava 3 ovog člana inostrana roba u zoni ili skladištu mora biti ocarinjena ili vraćena u inostranstvo.

U slučaju prestanka rada zone ili skladišta korisnik zadržava pravo svojine na stvarima i pravima koje je uvezao, odnosno unio u zonu ili skladište i može nastaviti sa radom po opštim propisima.

VI KAZNE NE ODREDBE

Prekršaji operatora

Član 38

Novčanom kaznom u iznosu od dvadesetostrukog do stostrukog iznosa minimalne zarade u Republici kazniće se za prekršaj operator, ako:

- 1) u zoni ili skladištu omogućiti obavljanje djelatnosti kojima se ugrožava životna sredina, zdravlje ljudi, materijalna dobra i bezbjednost zemlje (član 5);
- 2) zona ili skladište počne sa radom prije dobijanja rješenja za početak rada (član 12);
- 3) ne propiše opšta pravila poslovanja u zoni ili skladištu (član 16);
- 4) omogućiti obavljanje djelatnosti u zoni ili skladištu suprotno zakonu i opštim pravilima.

Za prekršaj iz stava 1 ovog člana kazniće se i odgovorno lice operatora novčanom kaznom od dvostrukog do desetostrukog iznosa minimalne zarade u Republici.

Prekršaji korisnika

Član 39

Novčanom kaznom u iznosu od desetostrukog do pedesetostrukog iznosa minimalne zarade u Republici kazniće se za prekršaj korisnik, ako:

- 1) ne omogući carinskim organima sprovođenje mjera carinskog nadzora ili ako ne vodi ili neuredno vodi evidenciju o robi u zoni ili skladištu (član 19);
- 2) robu iz zone ili skladišta stavlja u promet na ostali dio teritorije Republike bez prijavljivanja nadležnoj carinarnici (član 21);
- 3) izvrši privremeni iznos robe iz zone ili skladišta bez prijavljivanja nadležnoj carinarnici ili ako tu robu ne vrati u propisanom roku (član 22).

Za prekršaj iz stava 1 ovog člana kazniće se i odgovorno lice korisnika novčanom kaznom od jednostrukog do petostrukog iznosa minimalne zarade u Republici.

Nadležnost

Član 40

Prvostepeni prekršajni postupak za radnje iz člana 38 ovog zakona vodi ovlašćeno lice u nadležnom ministarstvu.

Prvostepeni prekršajni postupak za radnje iz člana 39 ovog zakona vodi nadležna carinarnica.

VII PRELAZNE I ZAVRŠNE ODREDBE

Usklađivanje rada postojećih zona

Član 41

Zone i skladišta osnovane do dana stupanja na snagu ovog zakona nastaviće sa radom u skladu sa ovim zakonom.

Prestanak važenja drugih propisa

Član 42

Stupanjem na snagu ovog zakona prestaje da važi Zakon o slobodnim zonama ("Službeni list SRJ", br. 81/94).

Stupanje na snagu

Član 43

Ovaj zakon stupa na snagu osmog dana od dana objavljivanja u "Službenom listu Republike Crne Gore".

I. OSNOVNE ODREDBE

Strana ulaganja

Član 1

Strani ulagači mogu, radi obavljanja djelatnosti u Republici Crnoj Gori (u daljem tekstu: Republika), ulagati u preduzeća i druge oblike organizovanja za obavljanje djelatnosti ili usluga (u daljem tekstu: preduzeća), osnivati preduzeća i vršiti druga ulaganja, u skladu sa ovim i drugim zakonima.

Strani ulagač

Član 2

Strani ulagač, u smislu ovog zakona, jeste:

- 1) strano pravno lice sa sjedištem u inostranstvu;
- 2) strano fizičko lice;
- 3) jugoslovenski državljanin sa prebivalištem, odnosno boravištem u inostranstvu dužim od godinu dana;
- 4) preduzeće u kojem je učešće stranog kapitala veće od 25%, i
- 5) preduzeće koje je strano lice osnovalo u Republici.

Ulog stranog ulagača i domaćeg lica

Član 3

Ulog stranog ulagača može biti u novcu, stvarima, uslugama, imovinskim pravima i hartijama od vrijednosti.

Ulog domaćeg lica, prilikom stranih ulaganja, može biti u novcu, stvarima, uslugama, imovinskim pravima i hartijama od vrijednosti.

Stvari, usluge i prava iz st. 1 i 2 ovog člana moraju se izraziti u novcu.

Visina stranog uloga

Član 4

Visina stranog uloga određuje se ugovorom o ulaganju ili ugovorom, odnosno odlukom o osnivanju ili drugim aktom, u skladu sa zakonom.

II. OBLICI STRANIH ULAGANJA

Korporacijsko ulaganje

Član 5

Strani ulagač može sam ili sa drugim stranim ulagačem, odnosno domaćim licem:

- 1) osnovati preduzeće ili
- 2) ulagati sredstva u preduzeće.

Strano pravno lice može u Republici osnovati dio svog preduzeća (filijalu), koji ima svojstvo pravnog lica i posluje u skladu sa zakonom.

Strani ulagač može kupiti preduzeće, odnosno njegov dio ili akcije preduzeća, u skladu sa zakonom.

Nacionalni tretman

Član 6

Strani ulagač može na teritoriji Republike osnivati preduzeće i ulagati u preduzeće, na način i pod uslovima pod kojima domaća lica mogu osnivati preduzeća, odnosno ulagati sredstva u preduzeća, ako ovim zakonom nije drukčije uređeno.

Strano ulaganje samo sa domaćim licem

Član 7

Strani ulagač ne može sam ili sa drugim stranim ulagačem osnovati preduzeće u Republici:
- u oblasti proizvodnje i prometa oružja, i
- na području koje je zakonom određeno kao zabranjena zona (granični pojas, nacionalni parkovi i dr.).

Član 8

U slučajevima iz člana 7 ovog zakona, strani ulagač može osnovati preduzeće sa domaćim licem, odnosno ulagati sredstva u preduzeće.
U slučaju iz stava 1 ovog člana, strani ulagač može imati najviše 49% akcijskog kapitala, odnosno vlasničkih prava.

Član 9

Strani ulagač je dužan da pribavi odobrenje nadležnog ministarstva za učešće u osnivanju preduzeća, za ulaganje u preduzeće, odnosno povećanje uloga u preduzeću iz člana 7 ovog zakona.

U postupku odobravanja ministarstvo iz stava 1 ovog člana naročito cijeni kvalitet, vrstu i obim stranog ulaganja.

Ministarstvo iz stava 1 ovog člana dužno je da, u roku od 30 dana od dana prijema zahtjeva, odluči o zahtjevu.

Ukoliko se ne odluči o zahtjevu u roku iz stava 3 ovog člana, smatraće se da su ispunjeni uslovi iz stava 1 ovog člana.

Član 10

Preduzeće koje proizvodi predmete naoružanja i vojne opreme ne može pregovarati o zaključivanju ugovora o ulaganju prije nego što dobije odobrenje nadležnog ministarstva. Prije dobijanja odobrenja iz stava 1 ovog člana, preduzeće ne može stranom ulagaču davati bilo kakve podatke o proizvodnji predmeta naoružanja i vojne opreme niti dopustiti snimanje objekta.

Osnivanje, ulaganje u druge organizacije

Član 11

Osnivanje i ulaganje u organizacije za osiguranje, banke i druge finansijske institucije i slobodne zone vrši se u skladu sa zakonom kojim se uređuje njihovo osnivanje, odnosno njihov pravni položaj.

Ugovorno ulaganje i kupoprodaja nepokretnosti

Član 12

Ulaganje stranog ulagača može se vršiti i putem ugovora o lizingu, ugovora o franšizingu, ugovora o menadžmentu i ugovora o kupoprodaji nepokretnosti, u skladu sa zakonom.

B.O.T. - sistem i koncesije

Član 13

Strani ulagač može da izgradi, upravlja i transferiše (B.O.T.-Build, operate and transfer) određeni objekat, postrojenje ili pogon ili objekte infrastrukture i komunikacije, u skladu sa zakonom.

Strani ulagač može dobiti koncesiju, u skladu sa zakonom.

III. PRAVA I OBAVEZE STRANOG ULAGAČA I NJIHOVA ZAŠTITA

Prava stranog ulagača

Član 14

Strani ulagač, po osnovu ulaganja, ima pravo:

- 1) da upravlja, odnosno učestvuje u upravljanju preduzećem;
- 2) da prenese prava i obaveze iz ugovora o ulaganju ili ugovora, odnosno odluke o osnivanju na druge strane ulagače ili domaća lica;
- 3) na povraćaj pojedinih uloženi stvari, saglasno ugovoru o ulaganju ili ugovoru, odnosno odluci o osnivanju;
- 4) na povraćaj uloga, odnosno ostatka sredstava koja su uložena u preduzeće, u slučaju raskida ugovora, odnosno isteka ugovora o ulaganju ili ugovora, odnosno odluke o osnivanju ili prestanka rada tog preduzeća;
- 5) na udio u neto - imovini i povraćaj dijela, odnosno imovine po prestanku rada preduzeća ako je sredstva uložio u osnivanje tog preduzeća;
- 6) druga prava predviđena ovim i drugim zakonom.

Strani ulagač ima pravo uvida u poslovne knjige i tekuće poslovanje preduzeća u koje je uložio sredstva, kao i pravo da sam ili preko ovlašćenog predstavnika vrši reviziju periodičnog i godišnjeg obračuna.

Transfer i reinstaliranje dobiti

Član 15

Strani ulagač, po osnovu ulaganja, ima pravo da učestvuje u dobiti i da slobodno transferiše i reinvestira dobit, uključujući i zamjenu valute.

Poreske i druge povlastice

Član 16

Strani ulagači neće biti oporezovani na nepovoljniji način nego što se oporezuju domaća pravna lica.

Slobodna plaćanja

Član 17

Preduzeće sa ulogom stranog ulagača vrši plaćanje u poslovanju sa inostranstvom slobodno, u skladu sa zakonom.

Član 18

Preduzeće sa ulogom stranog ulagača, novac koji unese kao osnivački ulog ili ostvari u poslovanju sa inostranstvom može držati na računu kod ovlašćene banke i njime slobodno raspolagati i vršiti njegovu konverziju.

Transfer sredstava

Član 19

Transfer sredstava stranom ulagaču u inostranstvu, po izmirenju svih dospjelih obaveza u Republici, u skladu sa zakonom, slobodan je po osnovu:

- 1) povraćaja uloga, repatrijacije udjela u neto - imovini preduzeća po prestanku rada ili prodaje;
- 2) dobiti saglasno ugovoru, odnosno osnivačkom aktu.

Standardi

Član 20

Strani ulagač vodi poslovne knjige, računovodstvo i dokumentaciju u skladu sa međunarodnim računovodstvenim načelima i standardima.

Prava intelektualne svojine

Član 21

Strani ulagač ima pravo na zaštitu pronalazaka, trgovačke markice (žiga), modela i uzoraka i autorskih prava, u skladu sa zakonom.

Zaštita životne sredine

Član 22

Strani ulagač u obavljanju djelatnosti dužan je da postupa u skladu sa propisima o zaštiti životne sredine.

Osiguranje ulaganja

Član 23

Strani ulagač dužan je da osigura svoja ulaganja u skladu sa propisima o osiguranju.

Zapošljavanje

Član 24

Za obavljanje svoje djelatnosti strani ulagač može zapošljavati domaća i strana fizička lica i angažovati fizička i pravna lica, u skladu sa zakonom.

Član 25

Zaposleni kod stranog ulagača imaju prava i obaveze utvrđene zakonom, kolektivnim ugovorom i konvencijama međunarodne organizacije rada ILO i drugim međunarodnim standardima.

Ugovorni radni odnos

Član 26

Međusobna prava i obaveze zaposlenog i stranog ulagača utvrđuju se ugovorom o radu, u skladu sa aktima iz člana 25 ovog zakona.

U slučaju da su ugovorom o radu utvrđena manja prava ili nepovoljniji uslovi rada od prava i uslova utvrđenih zakonom, primjenjuju se odredbe zakona i kolektivnog ugovora.

Pravna sigurnost

Član 27

Ako se izmijeni zakon na osnovu kojeg je zaključen ugovor o stranom ulaganju, odnosno odluka donešena, na odnose utvrđene tim ugovorom, odnosno odlukom, primjenjuju se odredbe ugovora, odluke, odnosno statuta i zakona koji je važio na dan zaključenja ugovora, odnosno donošenja odluke, ako je to za ulagača povoljnije ili ako ulagači određena pitanja sporazumno ne urede u skladu sa izmijenjenim odredbama zakona.

Član 28

U slučajevima kada je Vlada Republike Crne Gore strana u ugovoru o stranom ulaganju ili je djelimični vlasnik ulaganja po nekom drugom osnovu, neće imati veća prava od prava drugih ugovornih strana.

Zaštita imovine stranog ulagača

Član 29

Imovina stranog ulagača ne može biti predmet eksproprijacije, osim kada je zakonom ili na osnovu zakona utvrđen javni interes, uz naknadu koja ne može biti niža od tržišne, u skladu sa zakonom.

Pored naknade iz stava 1 ovog člana, stranom ulagaču pripada i kamata za period od dana oduzimanja imovine do dana isplate naknade, obračunata po jednogodišnjoj LIBOR-ovoj stopi.

Naknada štete

Član 30

Strani ulagač koji pretrpi štetu usled rata ili vanrednog stanja ima pravo na naknadu štete koja ne može biti manja od naknade koja pripada domaćem licu, u skladu sa zakonom.

Strani ulagač ima pravo na naknadu štete koju mu nezakonitim ili nepravilnim radom pričinili službeno lice ili državni organ, u skladu sa zakonom.

Odgovornost

Član 31

Državni službenici koji postupaju suprotno odredbama ovog zakona i ne pridržavaju se Konvencije o suzbijanju mita i korupcije inostranih državnih službenika u međunarodnim poslovnim transakcijama, odgovorni su u skladu sa propisima.

Stranom ulagaču koji ne postupa u skladu sa odredbama ovog zakona i konvencijom iz stava 1 ovog člana, može se zabraniti poslovanje u Republici.

IV. UGOVORI I DRUGI AKTI O STRANIM ULAGANJIMA

Član 32

Ulaganje stranih ulagača uređuje se ugovorom o ulaganju ili ugovorom o osnivanju, koji se zaključuje u pisanom obliku, odnosno odlukom o osnivanju, ako preduzeće osniva jedan strani ulagač.

Član 33

Ugovor o ulaganju i ugovor o osnivanju mogu se zaključiti, a odluke o osnivanju donijeti na određeno ili neodređeno vrijeme.

Ugovor o ulaganju

Član 34

Ugovor o ulaganju sadrži odredbe o:

- 1) ugovornim stranama;
- 2) preduzeću u koje se ulaže i koje vodi poslove za račun ugovornih strana;
- 3) ciljevima, odnosno poslu i djelatnosti koji su predmet ugovora;
- 4) vrsti i visini uloga i drugim obavezama ugovornih strana u pogledu finansiranja zajedničkog poslovanja;
- 5) upravljanju poslovanjem;
- 6) načinu raspoređivanja dobiti i pokrivanja gubitaka;
- 7) odgovornosti ugovornih strana iz zajedničkog poslovanja;
- 8) trajanju ugovora o ulaganju;
- 9) načinu vraćanja uloga;
- 10) uslovima i načinu raskida ugovora;
- 11) rješavanju sporova;
- 12) druge odredbe o kojima se sporazumiju ulagači, u skladu sa zakonom.

Ugovor i odluka o osnivanju preduzeća

Član 35

Ugovor, odnosno odluka o osnivanju preduzeća sadrži odredbe o:

- 1) firmi i sjedištu preduzeća;
- 2) imenu, odnosno firmi i adresi, odnosno sjedištu osnivača;
- 3) djelatnosti preduzeća;
- 4) osnivačkom ulogu;
- 5) pravima, obavezama i odgovornostima osnivača prema preduzeću i preduzeća prema osnivaču;
- 6) uslovima i načinu raspoređivanja dobiti i snošenju rizika;
- 7) zastupniku preduzeća;
- 8) zaštiti životne sredine;
- 9) trajanju ugovora, odnosno odluke o osnivanju.

Ugovor, odnosno odluka o osnivanju, zavisno od oblika preduzeća koje se osniva, sadrži i druge odredbe, u skladu sa zakonom kojim se uređuje pravni položaj preduzeća, kao i druge odredbe o kojima se sporazumiju osnivači.

V. EVIDENTIRANJE I PROMOCIJA STRANIH ULAGANJA

Evidentiranje i promocija

Član 36

Ugovor o ulaganju ili ugovor, odnosno odluka o osnivanju evidentiraju se kod agencije nadležne za strana ulaganja u posebnom organizacionom dijelu (u daljem tekstu: Agencija), radi promocije.

Član 37

Izmjene i dopune (reinvestiranje dobiti, dodatno ulaganje stranog ulagača, otkup akcija, prenos stranog uloga s jednog na drugo lice i dr.) i prestanak važenja ugovora o ulaganju ili ugovora, odnosno odluke o osnivanju evidentiraju se kod Agencije, radi promocije.

Član 38

Preduzeće koje se osniva sredstvima stranog ulagača upisuje se u registar kod nadležnog suda, o čemu sud obavještava Agenciju, radi promocije.

Preduzeće koje se osniva u oblastima iz člana 7 ovog zakona upisuju se u registar kod nadležnog suda, nakon dobijanja odobrenja od nadležnog ministarstva.

Odredba stava 2 ovog člana odnosi se i na ulaganja stranog ulagača u preduzeće u smislu člana 9 ovog zakona.

VI. RJEŠAVANJE SPOROVA

Član 39

Sporove koji nastanu po osnovu ulaganja stranih ulagača rješava nadležni sud u Republici, ako ugovorom o ulaganju, odnosno odlukom o osnivanju nije predviđeno da takve sporove rješava domaća ili strana arbitraža u skladu sa međunarodnim konvencijama.

Ako je Vlada Republike Crne Gore ugovorna strana, na sporove koji nastanu po osnovu stranih ulaganja, do potpisivanja Konvencije međunarodnog centra za rješavanje investicionih sporova (ICSID Konvencija), primjenjivaće se dodatna pravila ICSID Konvencije za zemlje koje nijesu potpisnice ICSID Konvencije od strane domaće ili strane arbitraže.

Ako su ugovorne strane domaća i strana pravna i fizička lica, na sporove koji nastanu po osnovu stranih ulaganja primjenjivaće se pravila o arbitraži Komisije Ujedinjenih nacija za međunarodno trgovačko pravo (UNCITRAL) od strane domaće i strane arbitraže. Izvršnu odluku arbitraže sprovodi nadležni sud.

VII. PRELAZNA I ZAVRŠNA ODREDBA

Primjena povoljnijih propisa

Član 40

Na strana ulaganja primjenjivaće se povoljnija rješenja koja za vrijeme primjene ovog zakona budu utvrđena propisima Republike.

Stupanje na snagu

Član 41

Ovaj zakon stupa na snagu osmog dana od dana objavljivanja u "Službenom listu Republike Crne Gore".

PRILOG 4: ZAKON O KOMPANIJAM KOJE SE OSNIVAJU I POSLUJU POD POSEBNIM USLOVIMA »Službeni list RCG« br. 23/96

Ovaj zakon je donesen na snagu ukazom koji je potpisao Predsjednik Republike Crne Gore, koji je donijela Skupština Republike Crne Gore na trećoj sjednici prvog redovnog zasjedanja u 1996. godini.

Broj: 01 – 614
Podgorica, 26.07.1996.godine.

I OSNOVNE ODREDBE

Član 1.

Sloboda preduzetništva jamči se stranim pravnim fizičkim licima na teritoriji Republike Crne Gore, kao slobodnom ekonomskom i razvojnom prostoru, sloboda osnivanja

kompanija, sloboda poslovanja i preduzimanja međunarodnih poslovnih transakcija, pod uslovima i na način utvrđenim ovim zakonom.

Povlastice republika Crna Gora (u daljem tekstu Republika) obezbjeđuje poreska oslobođenja i olakšice i druge povlastice za osnivanje i obavljanje djelatnosti kompanija ili ogranaka stanih kompanija i za nastavljanje, boravak i rad stranih državaljanja.

Član 2.

Djelatnost kompanija Kompanija se osniva radi obavljanja međunarodne trgovine; izvoza domaćih proizvoda i usluga; pružanja finansijskih i nefinansijskih usluga, menadžment i konsalting usluga; pružanje usluga i obavljanje prometa i proizvodnje informacione tehnologije i usluga za promet nepokretnosti i pružanja usluga u proizvodnji i prometu filmova i druge audio vizuelne produkcije, kao i drugih djelatnosti, koje se, po opšte prihvaćenim standardima poslovanja, obavljaju u međunarodnim poslovnim centrima.

Poslovni partneri Kompanije u pravnom prometu mogu poslovati i sa drugim stranim licima u SRJ.

Kompanija u obavljanju svoje djelatnosti može koristiti usluge menadžmenta, konsalting usluge i druge nefinansijske usluge domaćih pravnih i fizičkih lica.

Član 3.

Poslovna ograničenja Kompanija usklađuje obavljanje djelatnosti sa zahtjevima zaštite životne sredine, zdravlje ljudi i bezbjednost zemlje, u skladu sa zakonom.

Član 4.

Pravna sigurnost Prava, oslobađanja, olakšice i druge povlastice utvđene ovim zakonom ne mogu se, za period od 15 godina, izmjenama ovog zakona, drugim zakonom ili propisom, umanjiti ili učiniti nepovoljnim.

Član 5.

Jemstvo imovine Imovina kompanija ne može biti predmet nacionalizacije i eksproprijacije.

Član 6.

Ugovorni radni odnos Radni odnos između poslodavca i zaposlenih uređuje se ugovorom.

Član 7.

Značenje zakonskih izraza Pojedini izrazi u ovom zakonu imaju sljedeće značenje:

1. »strano pravno lice« je svako strano preduzeće, kompanija, korporacija, partnerstvo i drugo pravno lice sa sjedištem u inostranstvu;
2. »strano fizičko lice« je svaki pojedinaac koji ima prebivalište u inostranstvu od najmanje 5 godina;
3. »kompanija« je svako preduzeće, korporacija i drugo pravno lice koje je u republici registrovano za obavljanje djelatnosti po ovom zakonu;
4. »kvalifikovani pojedinac« je strano fizičko lice koje je zaposleno kod kompanije, kao i strani fizičko lice koje stekne prebivalište u Republici.

II OSNIVANJE KOMPANIJA

Član 8.

Vrste kompanija Kompanija se osniva kao:

- 1) društvo sa ograničenom odgovornošću (LTD),
- 2) akcionarsko društvo (AS).

Broj osnivača Kompanije iz stava 1 ovog člana mogu se osnivati i kao anonimna društva (SA), u skladu sa propisom Vlade Republike Cnre Gore (u daljem tekstu Vlada).

Društvo sa ograničenom odgovornošću može osnivati jedan ili više osnivača, a akcionarsko društvo najmanje dva osnivača.

Član 9.

Registar kompanija Kompanije se upisuje u poseban registar kod Ministarstva finansija (u daljem tekstu : Ministarstvo).

Član 10.

Obaveze osnivača Za registraciju kompanije osnivač podnosi prijavu Ministarstvu.

Uz prijavu osnivač podnosi:

- podatke o firmi i sjedištu, djelatnosti i obliku kompanije koja se osniva;
- akt o osnivanju ili zvanično ovjerenu kopiju akta o osnivanju;
- podateke o licu koje zastupa kompaniju;
- potvrdu o uplati odgovarajuće takse; i
- potvrdu o deponovanju, odnosno obezbjeđenju osnivačkog kapitala.

Član 11.

Obaveze Ministarstva Ministarstvo je dužno izvršiti registraciju i izdati izvod iz registra u roku od deset dana od dana podnošenja prijave.

Ako Ministarstvo ne izvrši upis u registar, odnosno ne odbaci ili ne odbije zahtjev u roku iz stava 1 ovog člana, kompanija se smatra registrovanom.

Protiv rješenja iz stava 1 i 2 ovog člana nije dipoštena žalba, već se može pokrenuti upravni spor.

Član 12.

Minimalni osnivački kapital za osnivanje društva sa ograničenom odgovornošću je 1.000 USD, a za akcionarsko društvo 10.000 USD.

Član 13.

Taksa Strano lice plaća taksu utvrđenu posebnim propisom Vlade.

Član 14.

Jemstvo tajnosti podataka Država jamči da će, propisivanjem i preduzimanjem odgovarajućih mjera i radnji, obezbjediti da ovlašćena službena lica u Ministarstvu, bankama i drugim organima i organizacijama, koja obavljaju poslove registracije i druge poslove za kompaniju, kao službenu tajnu, čuvati podatke o identitetu, dokumentima, izvještajima i druge podatke sa kojima su upoznati prilikom obavljanja poslova za kompaniju i kvalifikovanog pojedinca u skladu sa posebnim propisom Vlade.

III POSLOVANJE KOMPANIJA, PORESKE I DRUGE OLAKŠICE

Član 15.

Samostalnost i sloboda poslovanja Kompanije je slobodna i samostalna u poslovanju, sticanju i raspolaganju ostvarenim prihodima, kao i u raspolaganju svojom imovinom. Prava investiranja Kompanija i kvalifikovani pojedinac mogu ulagati sredstva u investicije na teritoriji Republike, uz saglasnost Vlade.

Član 16.

Porez dobiti Kompanija plaća porez po stopi od 2,5%.

Član 17.

Osnovica na oporezivanje Osnovicu za oporezivanje predstavlja dobit. Utvrđivanje dobiti Dobit se utvrđuje tako što se od ukupnog iznosa prihoda odbiju rashodi, izdaci i troškovi kompanije nastali radi stvaranja ukupnog prihoda (u skladu sa međunarodnim računovodstvenim propisima). Tako utvrđena osnovica umanjuje se i za iznos sredstava iz dobiti uloženi u investicije Republike Propis Vlade Propisom Vlade bliže će se utvrditi izdaci i troškovi kompanije učinjeni radi stvaranja ukupnog prihoda.

Član 18.

Oslobođenje poreza na promet Kompanije ne plaća akcizu na promet roba, oprema i usluga neophodnih za obavljanje njene djelatnosti.

Član 19.

Oslobađanje poreza na promet Kvalifikovani pojedinac ne plaća porez na promet automobila, jahte, broda, opreme za domaćinstva i druge tehničke robe i namještaja koji služi za njegovu upotrebu i upotrebu članova njegove uže porodice. Kvalifikovani pojedinac ne plaća porez na promet nepokretnosti za zemljište i zgrade koje služe njegovim stambenim potrebama i potrebama članova njegove uže porodice. Kvalifikovani pojedinac ne može vršiti promet proizvoda i opreme iz stava 1 ovog člana sa domaćim pravnim i fizičkim licima za period od pet godina od njihovog uvoza.

Član 20.

Porez na zarade zaposlenih Na zarade zaposlenih u kompaniji plaća se porez po stopi od 5%. Na zarade zaposlenih u kompaniji, koji su državljani Jugoslavije, plaćaju se doprinosi samo za penzijsko-invalidsko i zdravstveno osiguranje, po stopama koje utvrdi Vlada.

Član 21.

Oslobađanje poreza na usluge Na prihode kvalifikovanog pojedinca od pružanja konsultantskih usluga, honorare i druge prihode od pružanja usluga van Republike ne plaća se porez.

Član 22.

Porez na prihode kvalifikovanog pojedinca Svi prihodi od investicija i drugi prihodi ostvareni iz izvora van SRJ, koje kvalifikovani pojedinac prima u Republici, biće oporezivani po stopi od 5%. Prihodi od penzija koje primakvalifikovani pojedinac biće oporezivani po stopi od 2%.

Neoporezivanje primanja i sredstava Izuzetno, porez se ne plaća na sredstva koja kvalifikovani pojedinac investira na teritoriji Republike u nepokretnu i pokretnu imovinu (poslovne stambene zgrade, opremu za rad i stanovanje, brodove, jahte, automobile i sl.).

Član 23.

Neoporezivo nasleđe i kapitalna dobit Kvalifikovani pojedinac ne plaća porez na nasleđe i porez na kapitalnu dobit koju ostvari na teritoriji Republike.

Član 24.

Prodaja nepokretne imovine Nepokretnu imovinu iz člana 19. stava 2 i 3 ovog zakona kvalifikovano pjeadinac može otuđiti domaćem pravnom ili fizičkom licu, pod uslovom da plati porez na promet kojeg je bio oslobođen prilikom pribavljanja te imovine.

Član 25.

Oslobađanje od taksa i lokalnih prireza Kompanija odnosno kvalifikovani pojedinac na plaća administrativne i boravišne takse i lokalne prireze.

Član 26.

Carinska oslobođenja Kompanija ne plaća carine i druge uvozne dažbine na uvoz opreme i sredstava namjenjenih za obavljanje djelatnosti.

Kvalifikovani pojedinac ne plaća carine i druge uvozne dažbine na uvoz automobila, jahte, opreme za domaćinstvo, tehničke robe i namještaja koji služe za njegovu upotrebu i upotrebu članova njegove uže porodice.

Član 27.

Devizna kontrola Kompanija i kvalifikovani pojedinac u pogledu devizne kontrole ima status strane firme.

Član 28.

Poreske prijave Kompanija je obavezna da blagovremeno podnosi poreske prijave, odnosno da nadležnom poreskom organu dostavi i druge podatke neophodne za utvrđivanje oporezive dobiti.

Član 29.

Knjigovodstvo kompanije Kompnaiija vodi knjigovodstvo u skladu sa međunarodnim računovodstvenim standardima, i posle preko svojih računa koje može otvoriti kod ovalšćene banke na teritoriji Republike

Revizija Poslovanje kompanije podleže reviziji.

Isključenje revizije Kompanija koja ostvari ukupni godišnji prihod od 1.500.000 USD, odnosno dobit za oporezivanje od 100.000 USD ne podliježe reviziji.

Član 30.

Devizno i dinarsko poslovanje Kompanija, odnosno kvalifikovani pojedinac vodi svoje devizno poslovanje preko računa kod bance u Republici koji ima veliko ovlašćenje, a dinarsko poslovanje preko računa Narodne banke Jugoslavije- Zavod za obračun i plaćanje.

Član 31.

Prestanak kompanije Kompanija prestaje:

1. odlukom osnivača;
2. rješenjem Ministarstva:
 - ako obavlja djelatnost suprotno pdredbama ovog zakona, o
 - ako ne obavlja djelatnost duže od pet godina neprekidno.

Akt oko brisanja kompanije iz registra donosi Ministarstvo u roku od 15 dana od dana donošenja odluke, odnosno rješenja o prestanku kompanije.

IV REGISTAR BRODOVA, JAHTI I VAZDUHOPLOVA

Član 32.

Registar borda i vazduhoplova Strana pravna i fizička lica mogu registrovati brod, jahtu ili vazduhoplov pod jugoslovenskom zastavom, u skladu sa posebnim zakonom. Ako se registrovani brod, jahta ili vazuhoplov koriste za ostvarivanje prihoda, strano pravno ili fizičko lice je obavezno da osnuje kompaniju po odredbama ovog zakona.

Ako registrovani brod, jahta ili vazduhoplov ne služe za ostvarivanje prihoda, strano pravno li fizičko lice dužno je da plaća godišnju taksu za svaki objekat posebno, u skladu sa propisom Vlade.

Taksa za brod i vazduhoplov Prilikom registracije brodova, jahti i vazduhoplova, plaća se taksa u iznosu koji utvrdi Vlada svojim propisom.

Reegistar brodova i vazduhoplova Registar brodova, jahti i vazduhoplova iz stava 1 ovog člana vodi Ministarstvo pomorstva i saobraćaja.

V PRELAZNE I ZAVRŠNE ODREDBE

Član 33.

Obavezna primjena povoljnijih propisa Na odnose uređene ovim zakonom primjenjivaće se povoljnija rješenja koja za vrijeme njegove primjene budu utvrđena domaćim zakonodavstvom.

Član 34.

Primjena zakona na druge kompanije Odredbe ovog zakona kojima se uređuju radni odnosi, poreske i druge olakšice primjenjiće se i na banke organizacije osuguranja koja se osnivaju i posluju pod posebnim uslovima, kao i na područje Republik, ukoliko posebnim zakonom nije drugačije određeno.

Član 35.

Izvršni propisi Propisi za izvršavanje ovog zakona donijeće se u roku od 30 dana od dana stupanja na snagu ovog zakona.

Član 36.

Stupanje na snagu Ovaj zakon stupa na snagu samog dana od dana objavljivanja u »Službenom listu Republike Crne Gore«.

